

NOUVEAU PEUGEOT BOXER

Tarifs



TARIFS GAMME NOUVEAU PEUGEOT BOXER
Prix public, clés en mains, maxima conseillés applicables au 30/10/2024

Visuel habitacle Nouveau Peugeot Boxer avec PACK PREMIUM CONNECT et Intérieur BUFEX

Avec Boîte de Vitesses Automatique 8 rapports

Ecran 10" tactile avec AA/CP sans fil + Navigation, caméra de recul, climatisation automatique, double port USB (A & C), volant et pommeau de levier de vitesses en cuir, inserts chromés, ...



Visuel Nouvel écran 7" du Nouveau Peugeot e-Boxer



Ecran 7" couleur avec Apple CarPlay / Android Auto sans fil

Se monte également sur les versions thermiques (option Pack Techno 7" - C7D)
(avec climatisation manuelle)

Nouveau Peugeot e-Boxer : molette de sélection et freinage régénératif

3 modes de conduite possible

Mode	Vitesse max	Comportement Pédale d'accélérateur	Puissance délivrée	Couple max
ECO	90 km/h	Souple	120 kW	360 Nm
NORMAL	130 km/h	Identique aux moteurs ICE	160 kW	380 Nm
POWER	130 km/h	Réactive	200 kW	410 Nm



Bouton de sélection du mode de conduite

Molette de sélection R N D

Freinage régénératif

ECOASTING 1	Roue libre
ECOASTING 2	Décélération faible
ECOASTING 3	Décélération moyenne
ECOASTING 4	Décélération forte

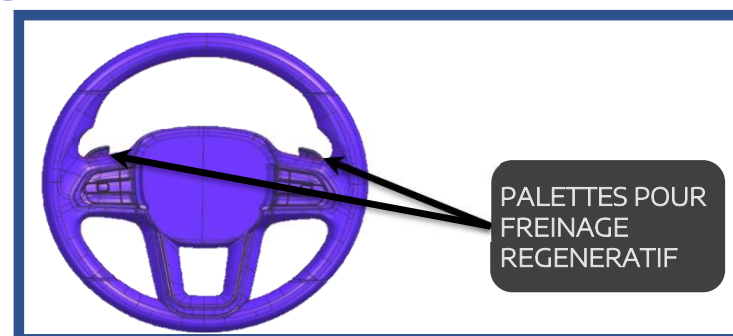

Quelques nouveautés

Projecteurs Full LED - disponible dans Pack Premium Connect (J6XK), Packs Conduite Autonome Niveau 2 (J6UX/J6L3), Pack Easy Driving Premium (J6VP), Packs Style (J6VW/J6VY), Pack Visibilité Premium (J6MV)



- Clignotants LED à balayage
- Feux de croisements et feux de route LED
- Feux de jour à LED

Jantes Alu 16" - disponibles dans Pack Style 1 (J6VW) et Pack Style 2 (J6VY)



Pack Style 1



Pack Style 2

Enjoliveurs 15" (ZIAT)



Enjoliveurs 16" (ZIAV)



Accès et démarrage sans clé - disponible dans Packs Mains Libres (J6LR/J6LT), Pack Hiver (KG12), Packs Premium Connect (J6L2/J6L0), Pack Cabine Confort BEV (J6K9), Pack Caméra Premium BEV (J6LI), Packs Conduite Autonome Niv. 2 (J6UX/J6L3)

- L'accès sans clé est situé sur la poignée extérieure
- Presser le bouton pour ouvrir/fermer les portes



Climatisation automatique - disponible dans Pack Premium Connect (J6XK), Pack Techno Premium (J6MA)

De série sur e-Boxer

Chargeur de téléphone sans fil - disponible dans Pack Techno Premium (J6MA), Packs Premium Connect (J6L2/J6L0), Pack Cabine Confort BEV (J6K9), Pack Caméra Premium BEV (J6LI), Packs Conduite autonome Niveau 2 (J6UX/J6L3)



Prise 230 V - disponible dans Pack Mains Libres (J6LR), Packs Conduite Autonome Niveau 2 (J6UX/J6L3)

Combiné numérique 7", de série sur e-Boxer



Combiné numérique 7" (disponible dans Pack Techno Premium - J6MA, Pack Conduite Autonome Niv 2 - J6UX)



Banquette biplace EAT & WORK (WM21)

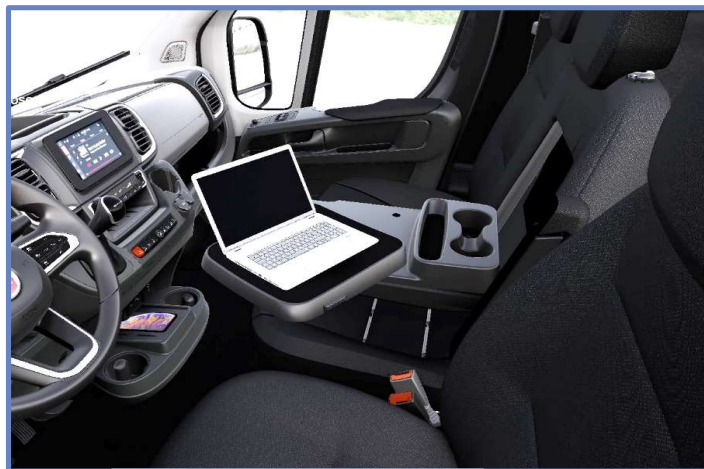

Combiné standard sur versions thermiques



La nouvelle banquette biplace EAT & WORK a été conçue pour être l'assistant idéal du conducteur et du passager pendant les heures de travail et de pause. La partie centrale rabattable de la banquette est désormais équipée d'un plateau pouvant accueillir des ordinateurs portables, des tablettes, des plateaux repas en position stable grâce au tapis en caoutchouc intégré. Le plateau peut pivoter vers les occupants pour un confort maximal. La zone à l'arrière est équipée de porte-gobelets et d'ailettes de rangement.



Sellerie standard en tissu crêpe noir



Sellerie Premium en tissu crêpe noir avec surpiqûres et nouveau graphique sur l'assise et le dossier



Garniture de portes

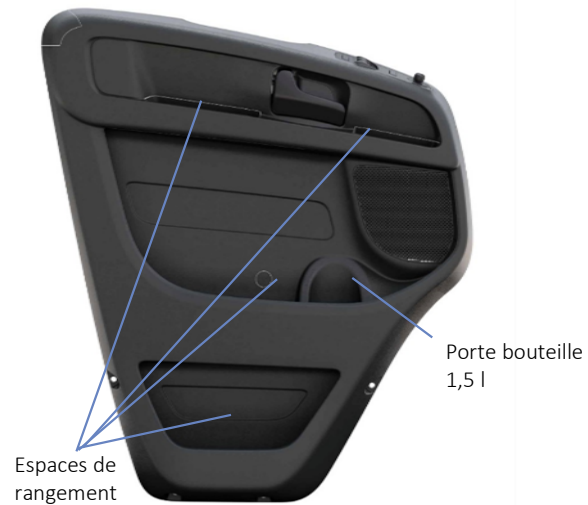

Double port USB (A & C)



USB Type A USB Type C

Eclairage de la cabine



Des LED de courtoisie au niveau des pieds conducteur et passager facilitent

Marchepied latéral (mécanique)



Pack Hiver contient notamment :

- Parebrise chauffant
- Siège conducteur chauffant
- Chauffage Webasto indépendant



Fonctionnement des ADAS (de série)

Freinage d'urgence autonome avec détection piéton / cycliste

Grâce à une caméra de nouvelle génération située sur le haut du parebrise. La caméra détecte les obstacles, et une fois qu'une collision imminente est détectée, le véhicule alerte le conducteur et déclenche un freinage d'urgence autonome

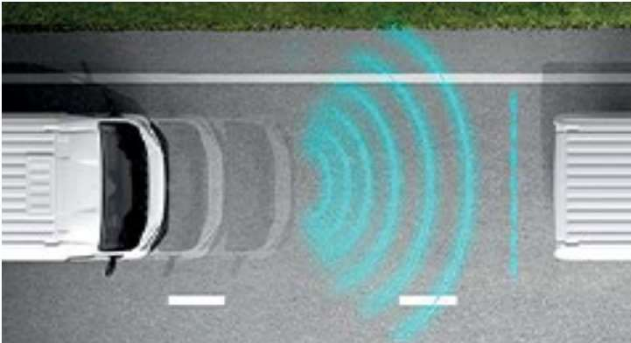

Aide au maintien dans la voie

Grâce à une caméra de nouvelle génération située sur le haut du parebrise. Lorsque le système est actif, si le conducteur n'a pas actionné le clignotant, il effectue des interventions correctrices sur la direction afin d'empêcher le véhicule de sortir des lignes peintes ou le bord de route. Il fournit un avertissement tactile dans le volant, ainsi qu'un avertissement visuel et sonore au tableau de bord



Adaptation intelligente de la vitesse

Le véhicule détecte les panneaux de limitation de vitesse sur la route et transmet l'information au conducteur, qui peut régler le limiteur de vitesse en conséquence



Détection de fatigue ou d'inattention

Ce système surveille les comportements de conduite et détecte la somnolence. S'il détecte des comportements de conduite suspects, un signal sonore et un message sur l'écran le signalent au conducteur

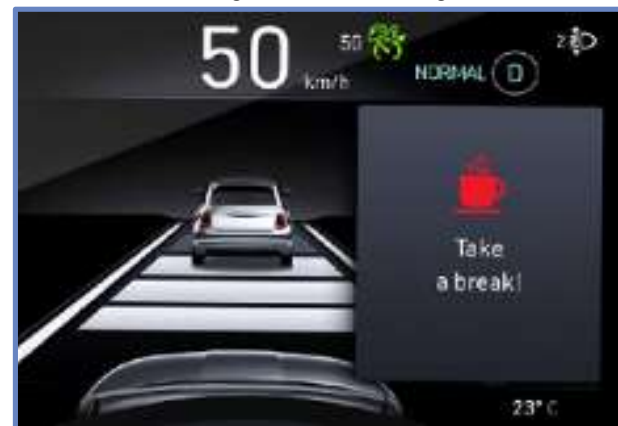

Fonctionnement des ADAS (de série)

ESP amélioré

Assistance en cas de vent latéral

L'assistance en cas de vent latéral fonctionne à des vitesses supérieures à 65 km/h

Le système fournit un freinage doux et une correction de trajectoire afin de stabiliser le véhicule et éviter les embardées

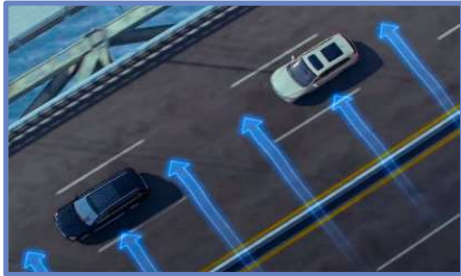

Contrôle de stabilité de la remorque

Ce système détecte lorsqu'une remorque commence à louvoyer et corrige tout balancement dangereux par une combinaison de réduction de couple et/ou de freinage de roues individuelles

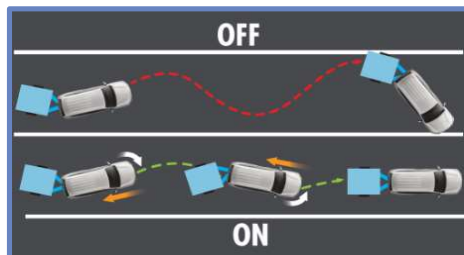

Freinage après collision

Ce système intervient en cas d'accident en freinant automatiquement pour empêcher tout choc secondaire potentiel



Fonctionnement des ADAS (en option)

Régulateur de vitesse adaptatif

Proposé dans Packs Easy Driving (J6VM / J6VP)
Activé par une commande au volant, il règle et ajuste automatiquement la vitesse du véhicule pour maintenir une distance de sécurité avec les véhicules qui le précède.

Fonctionne grâce à une caméra frontale située sur le haut du pare-brise et un radar de proximité situé dans le pare-choc avant, à partir de 30 km/h.



Rétroviseur central numérique

Proposé dans Packs Easy Driving (J6VM / J6VP), Packs Style (J6VW / J6VY), Packs Urbain (J6S4 / J6W3-4 / J6LX)
L'écran central LCD haute résolution de 8,9" offre une vue dégagée sans obstacle de la chaussée derrière le véhicule, grâce à une caméra grand angle haute définition située à l'intérieur du 3ème feu stop (pour les fourgons). 1 kit spécifique est fourni pour les châssis. Obscurcissement automatique, mise en marche et réglage de la luminosité grâce aux boutons situés sur le rétroviseur



Assistance parking 360°

Proposée dans Packs Style (J6VW / J6VY), Packs Easy Driving (J6VM / J6VP)
Packs Urbain (J6S4 / J6W3 / J6W4)

Le conducteur est alerté par un signal sonore et visuel sur le tableau de bord, grâce à des capteurs (14 ou 16 en fonction de la longueur du véhicule) situés dans les pare-chocs avant et arrière, et dans les moulures latérales

L'avertissement visuel sur le tableau de bord indique la distance qui sépare le véhicule des obstacles.

La fréquence des signaux sonores augmente lorsque l'obstacle se rapproche et le signal devient continu quand la distance est inférieure à 30 cm.



Projecteurs antibrouillard avec fonction cornering

Proposé dans Pack Premium Connect (J6XK), Packs Style (J6VW / J6VY), Packs Easy Driving (J6VM / J6VP), Packs Urbain Premium (J6W3 / J6W4)

Pour offrir une plus grande visibilité dans l'obscurité, les projecteurs antibrouillard s'allument automatiquement quand le véhicule amorce un virage à vitesse réduite

De série sur les N2 (4.25T)



LES SERVICES CONNECTES pour la GESTION DE VOTRE FLOTTE

Preventive Maintenance est un dispositif pour surveiller et optimiser les performances des véhicules, garantir leur fiabilité et réduire leurs temps d'arrêt.
Connect Fleet est votre plateforme de gestion de flotte tout-en-un pour booster les performances de votre flotte.

Fonctionnalités	Preventive Maintenance	Connect Fleet
Tableau de bord de la flotte	●	●
Alertes sur l'état du véhicule	●	●
Suivi de la maintenance (& calendrier)	●	●
Envoi de rapports périodiques	●	●
Géolocalisation des véhicules en temps réel		●
Suivi d'itinéraire		●
Données de consommation		●
Données sur les schémas de conduite		●
Conseils personnalisés sur l'écoconduite		●
Application mobile		●
	4 ans inclus dans le prix du véhicule	A partir de 11€90 HT / mois par véhicule

Plus d'information : connectedservices_fr@free2move.com

Page	Contenu
1	Sommaire
2	Moteurs & Silhouettes
3 - 4	Informations importantes sur versions thermiques HEAVY DUTY
5	Montée en gamme sur Fourgons Tôlés et Vitrés
6	Montée en gamme sur Gamme transformable
7	Fourgon tôlé
8	Fourgon tôlé - PACK PREMIUM CONNECT
9	Fourgon vitré - Plateau ridelles simple cabine - PACK PREMIUM CONNECT
10	Plateau ridelles double cabine - PACK PREMIUM CONNECT
11	Châssis cabine - PACK PREMIUM CONNECT
12	Châssis double cabine - PACK PREMIUM CONNECT
13 - 14	Plancher cabine - PACK PREMIUM CONNECT
15	Gamme électrique
16	Fourgons tôlés HEAVY DUTY & Cabines motrice => uniquement SPC
17 à 19	Gamme carrossée : Bennes SCATTOLINI & Bennes triverse JPM
20 à 32	Options individuelles et Packs
33 à 36	Teintes
37	Principales caractéristiques techniques (Fourgons tôlés)

Moteurs & Silhouettes

Moteurs

Puissance

H ³ -POWER 120 ch	→ + 900 €	H ³ -POWER 140 ch	→ + 1 500 €	H ³ -POWER 180 ch
---------------------------------	--------------	---------------------------------	----------------	---------------------------------

Homologation

Light Duty	→ + 1 500 €	Heavy Duty
------------	----------------	------------

Boîte de vitesses

Manuelle (BVM6)	→ + 2 300 €	Automatique (BVA8)
-----------------	----------------	--------------------

Silhouettes

Empattement Fourgon

L2 3450 mm	→ + 900 €	L3 4035 mm	→ + 900 €	L4 4035 mm
---------------	--------------	---------------	--------------	---------------

Empattement Châssis / Plancher

L2 3450 mm	→ + 300 €	L2S 3 800 mm	→ + 300 €	L3 4035 mm	→ + 300 €	L4 4035 mm
---------------	--------------	-----------------	--------------	---------------	--------------	---------------

Hauteur

H1 2 254 mm	→ + 900 €	H2 2 524 mm	→ + 900 €	H3 2 764 mm
----------------	--------------	----------------	--------------	----------------

PTAC

3.0 t	→ + 900 €	3.3 t	→ + 900 €	3.5 t	→ + 500 €	3.5 t Maxi	→ + 900 €	4.25 t Maxi
-------	--------------	-------	--------------	-------	--------------	------------	--------------	-------------

Informations importantes sur les versions THERMIQUES HEAVY DUTY (non valables pour les versions électriques)

Que signifie "Heavy Duty" : c'est un type d'homologation, aussi appelée Euro VI (Euro "Grand 6"), à ne pas confondre avec Euro 6e (Euro "Petit 6") correspondant au "Light Duty"

A quoi ça sert : les versions Heavy Duty sont **obligatoirement des véhicules incomplets (y compris les fourgons)**, qui servent à faire des transformations lourdes, chez un carrossier, générant un COC étape 2

Contrainte : Masse de référence doit être **> 2 610 kg**

Quelques notions à connaître :

Poids à vide : véhicule (avec options) incluant la transformation

Poids en ordre de marche : Poids à vide + 75 kg (c'est-à-dire avec le conducteur)

Masse de référence : Poids à vide + 100 kg

Avantages :

Les versions Heavy Duty ne rentrent pas dans le cadre de la régulation CO², ne nécessitant pas de recalcul après transformation (pas de calculatrice) et **n'ont pas de valeur de CO²**

En comparaison, les versions Light Duty sont soumises à la législation WLTP (avec recalcul du CO² après transformation via la calculatrice)

Les versions Heavy Duty sont disponibles sur :

Châssis cabine

Plancher cabine

Fourgons tôleés (commandes exclusivement uniquement via le Stellantis Professional Centre)

Les Versions "Light Duty" ne peuvent pas dépasser une masse de référence supérieure à 2 840 kg, transformation incluse. Cela est possible avec les versions "Heavy Duty".

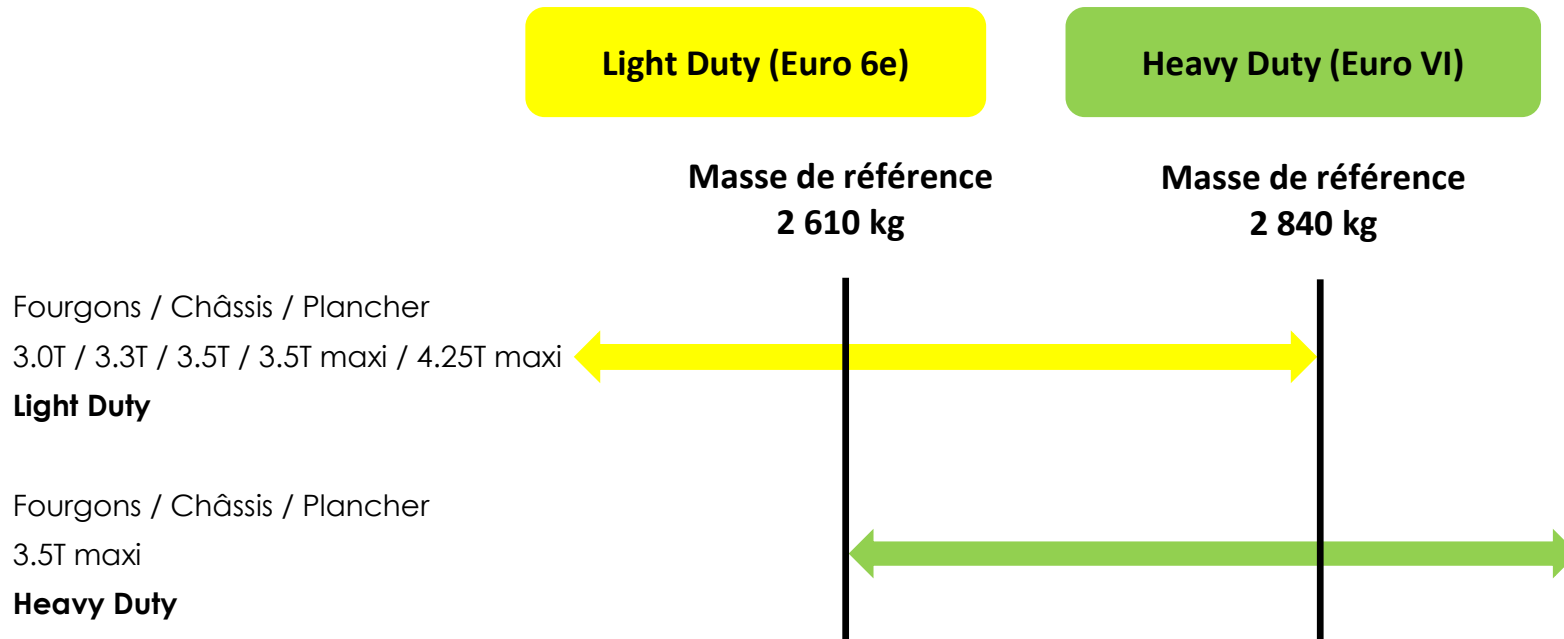

Un véhicule Heavy Duty peut-il transporter ou tracter une charge plus lourde ?

NON, un véhicule Heavy Duty conserve le même PTAC de 3 500 kg, ainsi que le même poids remorquable qu'un véhicule 3.5T maxi. Il ne s'agit pas d'un châssis renforcé.

Des exemples de transformations ?

C'est votre CARROSSIER qui s'engagera sur le produit dont il a besoin

Attention à ne pas confondre dans le tarif "3.5T maxi" et "3.5T maxi Heavy Duty"

Equipements de série sur FOURGONS TOLES & FOURGONS VITRES

ABS, AFU, ASR et ESP (ESC amélioré avec assistance en cas de vent latéral, contrôle de stabilité de la remorque, et freinage après collision)
Aide au démarrage en pente
Aide au stationnement arrière
Airbag conducteur
Airbag passager (simple ou double)
Alternateur standard (180 Ah) sur Fourgon tôlé. Alternateur renforcé (220 A) sur Fourgon tôlé Heavy Duty, Fourgon vitré et Gamme Transformable
Antenne radio numérique
Avertisseur sonore de marche arrière
Banquette passager biplace
Batterie standard (95 Ah) sur Fourgon Tôlé. Batterie renforcée (105 Ah) sur Fourgon tôlé Heavy Duty, Fourgon vitré et Gamme Transformable
Boîtier Télématique Autonome (BTA)
Bridage usine de la vitesse à 90 km/h maxi (sur Fourgon tôlé 4.25T)
Capteur de pression des pneumatiques (TPMS indirect)
Capucine de rangement (sur Fourgons Tôlés 4.25T)
Centrale connexion pour transformation (sur Fourgon vitré)
Chronotachygraphe (sur Fourgons Tôlés 4.25T)
Climatisation manuelle
Cloison tôlée
Condamnation centralisée avec plip
Crochets d'arrimage latéraux dans l'espace de chargement
Direction assistée électrique
Kit de gonflage pneumatiques Fix&Go
Kit de réduction de CO2 : Spoiler central (DAM), Guide d'air, Grille avec volets pilotés (AGS)
Lève vitres avant électriques (séquentiel côté conducteur à la descente et à la montée avec fonction anti-pincement, séquentiel à la descente côté passager)
Moulures noires sur les passages de roues (sur Fourgon Tôlé 4.25T)
Pack Sécurité (ADAS) : Freinage d'urgence autonome avec détection piéton / cycliste, Aide au maintien dans la voie, Reconnaissance des panneaux de signalisation, Détection de fatigue ou d'inattention (attention assist), Adaptation intelligente de la vitesse
Pare-choc avant grainé
Porte arrière à 2 battants tôlés (sur Fourgon tôlé)
Porte arrière à 2 battants vitrés avec vitres chauffantes (sur Fourgon vitré)
Porte latérale coulissante droite tôlée (sur Fourgon tôlé)
Porte latérale coulissante droite vitrée (sur Fourgon vitré)
Porte-gobelets au milieu du tableau de bord
Projecteurs halogène avec feux de circulation diurne
Rappel de bouclage des ceintures de sécurité
Régulateur/Limiteur de vitesse
Réservoir de carburant 90 litres (sauf BEV)
Réservoir d'ADBlue 19 litres (sauf BEV)
Rétroviseurs extérieurs électriques et dégivrants
Roues en acier 15" (sur 3.0T / 3.3T / 3.5T BVM6) ou 16" (3.5T BVA8 / 3.5T maxi / 4.25T)
Sellerie en tissu crêpe noir + appuie-tête pleins
Siège conducteur avec réglage en hauteur, réglage lombaire et accoudoir
Suspensions arrière bilame (sur Fourgon Tôlé 4.25T)
Système audio 5" avec radio numérique DAB + Bluetooth + 1 port USB
Vitres latérales gauche et droite (sur Fourgon vitré)
Volant réglable en hauteur

+ 2600 € HT

SPECIFICITES sur FOURGONS TOLES / VITRES ELECTRIQUES

"Bonus Poids" sur les versions en 4.25T permettant de conduire avec un permis B
Cable de recharge Mode 3
Chargeur embarqué 11 kW AC et compatible 150 kW DC
Climatisation automatique
Chronotachygraphe et bridage 90 km/h (sur 4.25T uniquement)
Combiné numérique 7"
Frein de parking électrique
Sellerie Premium
Système multimédia écran tactile 7" avec Apple CarPlay® et Android Auto™ sans fil



Finition PACK PREMIUM CONNECT

Accès et démarrage sans clé
Boîte à gants centrale
Caméra de recul
Chargeur de téléphone sans fil
Double Port USB (A & C)
Intérieur Techno
Rangement sous siège conducteur
Système multimédia écran tactile 10" avec Apple CarPlay® et Android Auto™ sans fil + Navigation
Volant et pommeau de levier de vitesses en cuir

Finition PACK PREMIUM CONNECT

Caméra de recul
Capteurs de pluie et de luminosité + commutation automatique des feux de route
Climatisation automatique
Double Port USB (A & C)
Intérieur Techno
Projecteurs antibrouillard avec fonction cornering
Projecteurs FULL LED
Rangement sous siège conducteur
Sellerie Premium
Système multimédia écran tactile 10" avec Apple CarPlay® et Android Auto™ sans fil + Navigation
Volant et pommeau de levier de vitesses en cuir

Équipements de série sur CHÂSSIS CABINE, PLANCHER CABINE, PLATEAUX RIDELLES

ABS, AFU, ASR et ESP (ESC amélioré avec assistance en cas de vent latéral, contrôle de stabilité de la remorque, et freinage après collision)

Aide au démarrage en pente

Airbag conducteur

Airbag passager (simple ou double)

Alternateur renforcé (220 Ah)

Antenne radio numérique

Banquette passager biplace

Batterie renforcée (105 Ah)

Boîtier Télématique Autonome (BTA)

Caméra de recul, se reflète dans l'écran 5/7/10 pouces. La caméra est fournie seule, démontée. Connecteurs et câble de connexion non fournis

Capteur de pression des pneumatiques (TPMS indirect)

Capucine de rangement (sur versions double cabine ou 4.25T)

Centrale connexion pour transformation

Chronotachygraphe (sur versions 4.25T)

Climatisation manuelle

Condamnation centralisée avec plip

Direction assistée électrique

Kit de gonflage pneumatiques Fix&Go

Kit de réduction de CO2 : Spoiler central (DAM), Guide d'air, Grille avec volets pilotés (AGS)

Lève vitres avant électriques (séquentiel côté conducteur à la descente et à la montée avec fonction anti-pincement, séquentiel à la descente côté passager)

Moulures noires sur les passages de roues AV (sur versions double cabine ou 4.25T)

Pack Sécurité (ADAS) : Freinage d'urgence autonome avec détection piéton / cycliste, Aide au maintien dans la voie, Reconnaissance des panneaux de signalisation, Détection de fatigue ou d'inattention (attention assist), Adaptation intelligente de la vitesse

Pare-choc avant grainé

Porte-gobelets au milieu du tableau de bord

Projecteurs halogène avec feux de circulation diurne

Rappel de bouclage des ceintures de sécurité

Régulateur/Limiteur de vitesse

Réservoir de carburant 90 litres (sauf BEV)

Réservoir d'ADBlue 19 litres (sauf BEV)

Rétroviseurs extérieurs électriques et dégivrants

Roues en acier 15" (3.5T BVM6) ou 16" (3.5T BVA8 / 3.5T maxi / 4.25T)

Sellerie en tissu crêpe noir + appuie-tête pleins

Siège conducteur avec réglage en hauteur, réglage lombaire et accoudoir

Suspensions arrière bilame (sur versions 4.25T)

Système audio 5" avec radio numérique DAB + Bluetooth + 1 port USB

Volant réglable en hauteur

+ 2400 € HT

Spécificités plateaux ridelles

Fond du plateau en bois renforcé par une protection résine

Ridelles aluminium rabattables latérales et arrière

Porte-échelle

Protections pare-cyclistes latérales

8 crochets d'arrimage

SPECIFICITES sur CHÂSSIS CABINE ELECTRIQUES

"Bonus Poids" sur les versions en 4.25T permettant de conduire avec un permis B

Cable de recharge Mode 3

Chargeur embarqué 11 kW AC et compatible 150 kW DC

Climatisation automatique

Chronotachygraphe et bridage 90 km/h (sur 4,25T uniquement)

Combiné numérique 7"

Frein de parking électrique

Sellerie Premium

Système multimédia écran tactile 7" avec Apple CarPlay® et Android Auto™ sans fil

+1350 €

Finition PACK PREMIUM CONNECT

Accès et démarrage sans clé

Boîte à gants centrale

Chargeur de téléphone sans fil

Double Port USB (A & C)

Intérieur Techno

Rangement sous siège conducteur

Système multimédia écran tactile 10" avec Apple CarPlay® et Android Auto™ sans fil + Navigation

Volant et pommeau de levier de vitesses en cuir

Finition PACK PREMIUM CONNECT

Capteurs de pluie et de luminosité + commutation automatique des feux de route

Climatisation automatique

Double Port USB (A & C)

Intérieur Techno

Projecteurs antibrouillard avec fonction cornering

Projecteurs FULL LED

Rangement sous siège conducteur

Sellerie Premium

Système multimédia écran tactile 10" avec Apple CarPlay® et Android Auto™ sans fil + Navigation

Volant et pommeau de levier de vitesses en cuir

PEUGEOT BOXER - FOURGON TÔLÉ

<i>Fourgon Tôlé</i>	Volume utile (m ³)	Silhouette	PTAC (t)	Norme dépol.	Puis. adm.	Emissions de CO2 (g/km)	Codes Versions	Prix en € (HT)	Prix en € (TTC)
L2 H1 3.0 t 120 ch S&S BVM6	10	L2 H1	3.0	Euro 6E	7	192 - 205	2PXE 3D H OG K B0 A0 12	35 800	42 960
L2 H1 3.3 t 120 ch S&S BVM6	10	L2 H1	3.3	Euro 6E	7	195 - 208	2PXE 3E H OG K B0 A0 12	36 700	44 040
L2 H1 3.3 t 140 ch S&S BVM6	10	L2 H1	3.3	Euro 6E	7	189 - 202	2PXE 3E H OK K B0 A0 12	37 600	45 120
L2 H1 3.5 t 140 ch S&S BVM6	10	L2 H1	3.5	Euro 6E	7	191 - 204	2PXE 3F H OK K B0 A0 12	38 500	46 200
L2 H1 3.5 t 140 ch S&S BVA8	10	L2 H1	3.5	Euro 6E	7	213 - 227	2PXE 3F H OK 1 B0 A0 12	40 800	48 960
L2 H2 3.0 t 120 ch S&S BVM6	11,5	L2 H2	3.0	Euro 6E	7	203 - 217	2PXE 3I H OG K B0 A0 12	36 700	44 040
L2 H2 3.3 t 120 ch S&S BVM6	11,5	L2 H2	3.3	Euro 6E	7	206 - 220	2PXE 3J H OG K B0 A0 12	37 600	45 120
L2 H2 3.3 t 140 ch S&S BVM6	11,5	L2 H2	3.3	Euro 6E	7	200 - 214	2PXE 3J H OK K B0 A0 12	38 500	46 200
L2 H2 3.5 t 140 ch S&S BVM6	11,5	L2 H2	3.5	Euro 6E	7	202 - 216	2PXE 3K H OK K B0 A0 12	39 400	47 280
L2 H2 3.5 t 140 ch S&S BVA8	11,5	L2 H2	3.5	Euro 6E	7	224 - 240	2PXE 3K H OK 1 B0 A0 12	41 700	50 040
L2 H2 3.5 t 180 ch S&S BVM6	11,5	L2 H2	3.5	Euro 6E	7	204 - 218	2PXE 3K H OR K B0 A0 12	40 900	49 080
L2 H2 3.5 t 180 ch S&S BVA8	11,5	L2 H2	3.5	Euro 6E	7	224 - 240	2PXE 3K H OR 1 B0 A0 12	43 200	51 840
L2 H2 3.5 t Maxi 140 ch S&S BVM6	11,5	L2 H2	3.5	Euro 6E	7	204 - 219	2PXE 3L H OK K B0 A0 12	39 900	47 880
L2 H2 3.5 t Maxi 180 ch S&S BVM6	11,5	L2 H2	3.5	Euro 6E	7	207 - 221	2PXE 3L H OR K B0 A0 12	41 400	49 680
L2 H2 3.5 t Maxi 180 ch S&S BVA8	11,5	L2 H2	3.5	Euro 6E	7	233 - 249	2PXE 3L H OR 1 B0 A0 12	43 700	52 440
L3 H2 3.3 t 140 ch S&S BVM6	13	L3 H2	3.3	Euro 6E	7	201 - 215	2PXE 5J H OK K B0 A0 12	39 400	47 280
L3 H2 3.5 t 140 ch S&S BVM6	13	L3 H2	3.5	Euro 6E	7	203 - 218	2PXE 5K H OK K B0 A0 12	40 300	48 360
L3 H2 3.5 t 140 ch S&S BVA8	13	L3 H2	3.5	Euro 6E	7	226 - 242	2PXE 5K H OK 1 B0 A0 12	42 600	51 120
L3 H2 3.5 t 180 ch S&S BVM6	13	L3 H2	3.5	Euro 6E	7	206 - 220	2PXE 5K H OR K B0 A0 12	41 800	50 160
L3 H2 3.5 t 180 ch S&S BVA8	13	L3 H2	3.5	Euro 6E	7	226 - 242	2PXE 5K H OR 1 B0 A0 12	44 100	52 920
L3 H2 3.5 t Maxi 140 ch S&S BVM6	13	L3 H2	3.5	Euro 6E	7	205 - 220	2PXE 5L H OK K B0 A0 12	40 800	48 960
L3 H2 3.5 t Maxi 140 ch S&S BVA8	13	L3 H2	3.5	Euro 6E	7	234 - 250	2PXE 5L H OK 1 B0 A0 12	43 100	51 720
L3 H2 3.5 t Maxi 180 ch S&S BVM6	13	L3 H2	3.5	Euro 6E	7	208 - 222	2PXE 5L H OR K B0 A0 12	42 300	50 760
L3 H2 3.5 t Maxi 180 ch S&S BVA8	13	L3 H2	3.5	Euro 6E	7	234 - 250	2PXE 5L H OR 1 B0 A0 12	44 600	53 520
L3 H2 4.25 t Maxi 140 ch S&S BVM6*	13	L3 H2	4.25	Euro 6E	7	196 - 211	2PXE 5M H OK K B0 A0 12	41 700	50 040
L3 H2 4.25 t Maxi 180 ch S&S BVA8*	13	L3 H2	4.25	Euro 6E	7	217 - 234	2PXE 5M H OR 1 B0 A0 12	45 500	54 600
L3 H3 3.5 t 140 ch S&S BVM6	15	L3 H3	3.5	Euro 6E	7	213 - 227	2PXE 5N H OK K B0 A0 12	41 200	49 440
L3 H3 3.5 t 140 ch S&S BVA8	15	L3 H3	3.5	Euro 6E	7	236 - 252	2PXE 5N H OK 1 B0 A0 12	43 500	52 200
L3 H3 3.5 t Maxi 140 ch S&S BVM6	15	L3 H3	3.5	Euro 6E	7	215 - 230	2PXE 5O H OK K B0 A0 12	41 700	50 040
L3 H3 3.5 t Maxi 180 ch S&S BVA8	15	L3 H3	3.5	Euro 6E	7	245 - 262	2PXE 5O H OR 1 B0 A0 12	45 500	54 600
L4 H2 3.5 t Maxi 140 ch S&S BVM6	15	L4 H2	3.5	Euro 6E	7	207 - 221	2PXE 7L H OK K B0 A0 12	41 700	50 040
L4 H2 3.5 t Maxi 180 ch S&S BVM6	15	L4 H2	3.5	Euro 6E	7	209 - 224	2PXE 7L H OR K B0 A0 12	43 200	51 840
L4 H2 3.5 t Maxi 180 ch S&S BVA8	15	L4 H2	3.5	Euro 6E	7	236 - 252	2PXE 7L H OR 1 B0 A0 12	45 500	54 600
L4 H3 3.5 t Maxi 140 ch S&S BVM6	17	L4 H3	3.5	Euro 6E	7	217 - 231	2PXE 7O H OK K B0 A0 12	42 600	51 120
L4 H3 3.5 t Maxi 180 ch S&S BVM6	17	L4 H3	3.5	Euro 6E	7	219 - 234	2PXE 7O H OR K B0 A0 12	44 100	52 920
L4 H3 3.5 t Maxi 180 ch S&S BVA8	17	L4 H3	3.5	Euro 6E	7	247 - 263	2PXE 7O H OR 1 B0 A0 12	46 400	55 680

* Homologation N2 - Nécessite un permis C - Equipé d'un chronotachygraphe et d'un bridage à 90 km/h.
3,5T MAXI = Châssis renforcé, homologation 3,5T permis B.

PEUGEOT BOXER - FOURGON TÔLÉ

<i>Fourgon Tôlé - PACK PREMIUM CONNECT</i>	Volume utile (m ³)	Silhouette	PTAC (t)	Norme dépol.	Puis. adm.	Emissions de CO2 (g/km)	Codes Versions	Prix en € (HT)	Prix en € (TTC)
L2 H1 3.0 t 120 ch S&S BVM6	10	L2 H1	3.0	Euro 6E	7	192 - 205	2PXE 3D H OG K B0 A0 12 + J6XK+BUFX	38 400	46 080
L2 H1 3.3 t 120 ch S&S BVM6	10	L2 H1	3.3	Euro 6E	7	195 - 208	2PXE 3E H OG K B0 A0 12 + J6XK+BUFX	39 300	47 160
L2 H1 3.3 t 140 ch S&S BVM6	10	L2 H1	3.3	Euro 6E	7	189 - 202	2PXE 3E H OK K B0 A0 12 + J6XK+BUFX	40 200	48 240
L2 H1 3.5 t 140 ch S&S BVM6	10	L2 H1	3.5	Euro 6E	7	191 - 204	2PXE 3F H OK K B0 A0 12 + J6XK+BUFX	41 100	49 320
L2 H1 3.5 t 140 ch S&S BVA8	10	L2 H1	3.5	Euro 6E	7	213 - 227	2PXE 3F H OK 1 B0 A0 12 + J6XK+BUFX	43 400	52 080
L2 H2 3.0 t 120 ch S&S BVM6	11,5	L2 H2	3.0	Euro 6E	7	203 - 217	2PXE 3I H OG K B0 A0 12 + J6XK+BUFX	39 300	47 160
L2 H2 3.3 t 120 ch S&S BVM6	11,5	L2 H2	3.3	Euro 6E	7	206 - 220	2PXE 3J H OG K B0 A0 12 + J6XK+BUFX	40 200	48 240
L2 H2 3.3 t 140 ch S&S BVM6	11,5	L2 H2	3.3	Euro 6E	7	200 - 214	2PXE 3J H OK K B0 A0 12 + J6XK+BUFX	41 100	49 320
L2 H2 3.5 t 140 ch S&S BVM6	11,5	L2 H2	3.5	Euro 6E	7	202 - 216	2PXE 3K H OK K B0 A0 12 + J6XK+BUFX	42 000	50 400
L2 H2 3.5 t 140 ch S&S BVA8	11,5	L2 H2	3.5	Euro 6E	7	224 - 240	2PXE 3K H OK 1 B0 A0 12 + J6XK+BUFX	44 300	53 160
L2 H2 3.5 t 180 ch S&S BVM6	11,5	L2 H2	3.5	Euro 6E	7	204 - 218	2PXE 3K H OR K B0 A0 12 + J6XK+BUFX	43 500	52 200
L2 H2 3.5 t 180 ch S&S BVA8	11,5	L2 H2	3.5	Euro 6E	7	224 - 240	2PXE 3K H OR 1 B0 A0 12 + J6XK+BUFX	45 800	54 960
L2 H2 3.5 t Maxi 140 ch S&S BVM6	11,5	L2 H2	3.5	Euro 6E	7	204 - 219	2PXE 3L H OK K B0 A0 12 + J6XK+BUFX	42 500	51 000
L2 H2 3.5 t Maxi 180 ch S&S BVM6	11,5	L2 H2	3.5	Euro 6E	7	207 - 221	2PXE 3L H OR K B0 A0 12 + J6XK+BUFX	44 000	52 800
L2 H2 3.5 t Maxi 180 ch S&S BVA8	11,5	L2 H2	3.5	Euro 6E	7	233 - 249	2PXE 3L H OR 1 B0 A0 12 + J6XK+BUFX	46 300	55 560
L3 H2 3.3 t 140 ch S&S BVM6	13	L3 H2	3.3	Euro 6E	7	201 - 215	2PXE 5J H OK K B0 A0 12 + J6XK+BUFX	42 000	50 400
L3 H2 3.5 t 140 ch S&S BVM6	13	L3 H2	3.5	Euro 6E	7	203 - 218	2PXE 5K H OK K B0 A0 12 + J6XK+BUFX	42 900	51 480
L3 H2 3.5 t 140 ch S&S BVA8	13	L3 H2	3.5	Euro 6E	7	226 - 242	2PXE 5K H OK 1 B0 A0 12 + J6XK+BUFX	45 200	54 240
L3 H2 3.5 t 180 ch S&S BVM6	13	L3 H2	3.5	Euro 6E	7	206 - 220	2PXE 5K H OR K B0 A0 12 + J6XK+BUFX	44 400	53 280
L3 H2 3.5 t 180 ch S&S BVA8	13	L3 H2	3.5	Euro 6E	7	226 - 242	2PXE 5K H OR 1 B0 A0 12 + J6XK+BUFX	46 700	56 040
L3 H2 3.5 t Maxi 140 ch S&S BVM6	13	L3 H2	3.5	Euro 6E	7	205 - 220	2PXE 5L H OK K B0 A0 12 + J6XK+BUFX	43 400	52 080
L3 H2 3.5 t Maxi 140 ch S&S BVA8	13	L3 H2	3.5	Euro 6E	7	234 - 250	2PXE 5L H OK 1 B0 A0 12 + J6XK+BUFX	45 700	54 840
L3 H2 3.5 t Maxi 180 ch S&S BVM6	13	L3 H2	3.5	Euro 6E	7	208 - 222	2PXE 5L H OR K B0 A0 12 + J6XK+BUFX	44 900	53 880
L3 H2 3.5 t Maxi 180 ch S&S BVA8	13	L3 H2	3.5	Euro 6E	7	234 - 250	2PXE 5L H OR 1 B0 A0 12 + J6XK+BUFX	47 200	56 640
L3 H2 4.25 t Maxi 140 ch S&S BVM6*	13	L3 H2	4.25	Euro 6E	7	196 - 211	2PXE 5M H OK K B0 A0 12 + J6XK+BUFX	44 300	53 160
L3 H2 4.25 t Maxi 180 ch S&S BVA8*	13	L3 H2	4.25	Euro 6E	7	217 - 234	2PXE 5M H OR 1 B0 A0 12 + J6XK+BUFX	48 100	57 720
L3 H3 3.5 t 140 ch S&S BVM6	15	L3 H3	3.5	Euro 6E	7	213 - 227	2PXE 5N H OK K B0 A0 12 + J6XK+BUFX	43 800	52 560
L3 H3 3.5 t 140 ch S&S BVA8	15	L3 H3	3.5	Euro 6E	7	236 - 252	2PXE 5N H OK 1 B0 A0 12 + J6XK+BUFX	46 100	55 320
L3 H3 3.5 t Maxi 140 ch S&S BVM6	15	L3 H3	3.5	Euro 6E	7	215 - 230	2PXE 5O H OK K B0 A0 12 + J6XK+BUFX	44 300	53 160
L3 H3 3.5 t Maxi 180 ch S&S BVA8	15	L3 H3	3.5	Euro 6E	7	245 - 262	2PXE 5O H OR 1 B0 A0 12 + J6XK+BUFX	48 100	57 720
L4 H2 3.5 t Maxi 140 ch S&S BVM6	15	L4 H2	3.5	Euro 6E	7	207 - 221	2PXE 7L H OK K B0 A0 12 + J6XK+BUFX	44 300	53 160
L4 H2 3.5 t Maxi 180 ch S&S BVM6	15	L4 H2	3.5	Euro 6E	7	209 - 224	2PXE 7L H OR K B0 A0 12 + J6XK+BUFX	45 800	54 960
L4 H2 3.5 t Maxi 180 ch S&S BVA8	15	L4 H2	3.5	Euro 6E	7	236 - 252	2PXE 7L H OR 1 B0 A0 12 + J6XK+BUFX	48 100	57 720
L4 H3 3.5 t Maxi 140 ch S&S BVM6	17	L4 H3	3.5	Euro 6E	7	217 - 231	2PXE 7O H OK K B0 A0 12 + J6XK+BUFX	45 200	54 240
L4 H3 3.5 t Maxi 180 ch S&S BVM6	17	L4 H3	3.5	Euro 6E	7	219 - 234	2PXE 7O H OR K B0 A0 12 + J6XK+BUFX	46 700	56 040
L4 H3 3.5 t Maxi 180 ch S&S BVA8	17	L4 H3	3.5	Euro 6E	7	247 - 263	2PXE 7O H OR 1 B0 A0 12 + J6XK+BUFX	49 000	58 800

* Homologation N2 - Nécessite un permis C - Equipé d'un chronotachygraphe et d'un bridage à 90 km/h.
3,5T MAXI = Châssis renforcé, homologation 3,5T permis B.

PEUGEOT BOXER - FOURGON VITRE - PLATEAU RIDELLES SIMPLE CABINE

<i>Fourgon Vitré</i>	Volume utile (m ³)	Silhouette	PTAC (t)	Norme dépol.	Puis. adm.	Emissions de CO2 (g/km)	Codes Versions	Prix en € (HT)	Prix en € (TTC)
L2 H2 3.5 t 140 ch S&S BVM6	11,5	L2 H2	3.5	Euro 6E	7	202 - 216	2PXE 3W H OK K B0 A0 12	39 900	47 880
L2 H2 3.5 t 180 ch S&S BVM6	11,5	L2 H2	3.5	Euro 6E	7	205 - 218	2PXE 3W H OR K B0 A0 12	41 400	49 680
L2 H2 3.5 t 180 ch S&S BVA8	11,5	L2 H2	3.5	Euro 6E	7	225 - 240	2PXE 3W H OR 1 B0 A0 12	43 700	52 440
L3 H2 3.5 t 140 ch S&S BVM6	13	L3 H2	3.5	Euro 6E	7	203 - 217	2PXE 5W H OK K B0 A0 12	40 800	48 960
L3 H2 3.5 t 140 ch S&S BVA8	13	L3 H2	3.5	Euro 6E	7	226 - 242	2PXE 5W H OK 1 B0 A0 12	43 100	51 720
L3 H2 3.5 t 180 ch S&S BVA8	13	L3 H2	3.5	Euro 6E	7	226 - 242	2PXE 5W H OR 1 B0 A0 12	44 600	53 520

<i>Fourgon Vitré - PACK PREMIUM CONNECT</i>	Volume utile (m ³)	Silhouette	PTAC (t)	Norme dépol.	Puis. adm.	Emissions de CO2 (g/km)	Codes Versions	Prix en € (HT)	Prix en € (TTC)
L2 H2 3.5 t 140 ch S&S BVM6	11,5	L2 H2	3.5	Euro 6E	7	202 - 216	2PXE 3W H OK K B0 A0 12 + J6XK+BUFX	42 500	51 000
L2 H2 3.5 t 180 ch S&S BVM6	11,5	L2 H2	3.5	Euro 6E	7	205 - 218	2PXE 3W H OR K B0 A0 12 + J6XK+BUFX	44 000	52 800
L2 H2 3.5 t 180 ch S&S BVA8	11,5	L2 H2	3.5	Euro 6E	7	225 - 240	2PXE 3W H OR 1 B0 A0 12 + J6XK+BUFX	46 300	55 560
L3 H2 3.5 t 140 ch S&S BVM6	13	L3 H2	3.5	Euro 6E	7	203 - 217	2PXE 5W H OK K B0 A0 12 + J6XK+BUFX	43 400	52 080
L3 H2 3.5 t 140 ch S&S BVA8	13	L3 H2	3.5	Euro 6E	7	226 - 242	2PXE 5W H OK 1 B0 A0 12 + J6XK+BUFX	45 700	54 840
L3 H2 3.5 t 180 ch S&S BVA8	13	L3 H2	3.5	Euro 6E	7	226 - 242	2PXE 5W H OR 1 B0 A0 12 + J6XK+BUFX	47 200	56 640

<i>Plateau Ridelles - Simple cabine</i>	Surface utile (m ²)	Silhouette	PTAC (t)	Norme dépol.	Puis. adm.	Emissions de CO2 (g/km)	Codes Versions	Prix en € (HT)	Prix en € (TTC)
L2 3.5 t Maxi 140 ch S&S BVM6		L2	3.5	Euro 6E	7	286 - 290	2PXE 4G H OK K B0 GA 12	40 500	48 600
L2 3.5 t Maxi 140 ch S&S BVA8		L2	3.5	Euro 6E	7	270 - 283	2PXE 4G H OK 1 B0 GA 12	42 800	51 360
L3 3.5 t Maxi 140 ch S&S BVM6	7,8	L3	3.5	Euro 6E	7	286 - 290	2PXE 6G H OK K B0 GA 12	41 100	49 320
L3 3.5 t Maxi 180 ch S&S BVM6	7,8	L3	3.5	Euro 6E	7	254 - 266	2PXE 6G H OR K B0 GA 12	42 600	51 120
L3 3.5 t Maxi 180 ch S&S BVA8	7,8	L3	3.5	Euro 6E	7	271 - 284	2PXE 6G H OR 1 B0 GA 12	44 900	53 880
L4 3.5 t Maxi 140 ch S&S BVM6	8,5	L4	3.5	Euro 6E	7	286 - 290	2PXE 8G H OK K B0 GA 12	41 400	49 680
L4 3.5 t Maxi 180 ch S&S BVM6	8,5	L4	3.5	Euro 6E	7	255 - 267	2PXE 8G H OR K B0 GA 12	42 900	51 480
L4 3.5 t Maxi 180 ch S&S BVA8	8,5	L4	3.5	Euro 6E	7	272 - 285	2PXE 8G H OR 1 B0 GA 12	45 200	54 240

<i>Plateau Ridelles - Simple cabine - PACK PREMIUM CONNECT</i>	Surface utile (m ²)	Silhouette	PTAC (t)	Norme dépol.	Puis. adm.	Emissions de CO2 (g/km)	Codes Versions	Prix en € (HT)	Prix en € (TTC)
L2 3.5 t Maxi 140 ch S&S BVM6		L2	3.5	Euro 6E	7	286 - 290	2PXE 4G H OK K B0 GA 12 + J6XK+BUFX	42 900	51 480
L2 3.5 t Maxi 180 ch S&S BVM6		L2	3.5	Euro 6E	7	270 - 283	2PXE 4G H OR K B0 GA 12 + J6XK+BUFX	45 200	54 240
L3 3.5 t Maxi 140 ch S&S BVM6	7,8	L3	3.5	Euro 6E	7	286 - 290	2PXE 6G H OK K B0 GA 12 + J6XK+BUFX	43 500	52 200
L3 3.5 t Maxi 180 ch S&S BVM6	7,8	L3	3.5	Euro 6E	7	254 - 266	2PXE 6G H OR K B0 GA 12 + J6XK+BUFX	45 000	54 000
L3 3.5 t Maxi 180 ch S&S BVA8	7,8	L3	3.5	Euro 6E	7	271 - 284	2PXE 6G H OR 1 B0 GA 12 + J6XK+BUFX	47 300	56 760
L4 3.5 t Maxi 140 ch S&S BVM6	8,5	L4	3.5	Euro 6E	7	286 - 290	2PXE 8G H OK K B0 GA 12 + J6XK+BUFX	43 800	52 560
L4 3.5 t Maxi 180 ch S&S BVM6	8,5	L4	3.5	Euro 6E	7	255 - 267	2PXE 8G H OR K B0 GA 12 + J6XK+BUFX	45 300	54 360
L4 3.5 t Maxi 180 ch S&S BVA8	8,5	L4	3.5	Euro 6E	7	272 - 285	2PXE 8G H OR 1 B0 GA 12 + J6XK+BUFX	47 600	57 120

PEUGEOT BOXER - PLATEAU RIDELLES DOUBLE CABINE

<i>Plateau Ridelles - Double cabine</i>	Surface utile (m ²)	Silhouette	PTAC (t)	Norme dépol.	Puis. adm.	Emissions de CO2 (g/km)	Codes Versions	Prix en € (HT)	Prix en € (TTC)
L3 3.5 t Maxi 140 ch S&S BVM6		L3	3.5	Euro 6E	7	286 - 291	2PXE 6Y H OK K B0 GA 12	42 600	51 120
L3 3.5 t Maxi 180 ch S&S BVA8		L3	3.5	Euro 6E	7	276 - 289	2PXE 6Y H OR 1 B0 GA 12	46 400	55 680
L4 3.5 t Maxi 140 ch S&S BVM6	6,8	L4	3.5	Euro 6E	7	286 - 291	2PXE 8Y H OK K B0 GA 12	42 900	51 480
L4 3.5 t Maxi 180 ch S&S BVM6	6,8	L4	3.5	Euro 6E	7	259 - 271	2PXE 8Y H OR K B0 GA 12	44 400	53 280
L4 3.5 t Maxi 180 ch S&S BVA8	6,8	L4	3.5	Euro 6E	7	276 - 289	2PXE 8Y H OR 1 B0 GA 12	46 700	56 040

<i>Plateau Ridelles - Double cabine - PACK PREMIUM CONNECT</i>	Surface utile (m ²)	Silhouette	PTAC (t)	Norme dépol.	Puis. adm.	Emissions de CO2 (g/km)	Codes Versions	Prix en € (HT)	Prix en € (TTC)
L3 3.5 t Maxi 140 ch S&S BVM6		L3	3.5	Euro 6E	7	286 - 291	2PXE 6Y H OK K B0 GA 12 + J6XK+BUFX	45 000	54 000
L3 3.5 t Maxi 180 ch S&S BVA8		L3	3.5	Euro 6E	7	276 - 289	2PXE 6Y H OR 1 B0 GA 12 + J6XK+BUFX	48 800	58 560
L4 3.5 t Maxi 140 ch S&S BVM6	6,8	L4	3.5	Euro 6E	7	286 - 291	2PXE 8Y H OK K B0 GA 12 + J6XK+BUFX	45 300	54 360
L4 3.5 t Maxi 180 ch S&S BVM6	6,8	L4	3.5	Euro 6E	7	259 - 271	2PXE 8Y H OR K B0 GA 12 + J6XK+BUFX	46 800	56 160
L4 3.5 t Maxi 180 ch S&S BVA8	6,8	L4	3.5	Euro 6E	7	276 - 289	2PXE 8Y H OR 1 B0 GA 12 + J6XK+BUFX	49 100	58 920

PEUGEOT BOXER - CHÂSSIS CABINE

Afin de respecter la réglementation ECE 158, il est nécessaire d'ajouter aux tarifs ci-dessous un écran 7" ou 10" sur les versions Châssis Cabine (Pack Techno 7" / Pack Premium Connect / Pack Techno Premium)

Châssis Cabine	Silhouette	PTAC (t)	Norme dépol.	Puis. adm.	Emissions de CO2 (g/km)	Codes Versions	Prix en € (HT)	Prix en € (TTC)
L2 3.5 t 140 ch S&S BVM6	L2	3.5	Euro 6E	7	266 - 275	2PXE 4F H OK K B0 A0 12	37 000	44 400
L2 3.5 t 140 ch S&S BVA8	L2	3.5	Euro 6E	7	276 - 285	2PXE 4F H OK 1 B0 A0 12	39 300	47 160
L2 3.5 t Maxi 140 ch S&S BVM6	L2	3.5	Euro 6E	7	289 - 293	2PXE 4G H OK K B0 A0 12	37 500	45 000
L2 3.5 t Maxi 180 ch S&S BVM6	L2	3.5	Euro 6E	7	273 - 283	2PXE 4G H OR K B0 A0 12	39 000	46 800
L2 3.5 t Maxi 180 ch S&S BVA8	L2	3.5	Euro 6E	7	289 - 301	2PXE 4G H OR 1 B0 A0 12	41 300	49 560
L2 3.5 t Maxi 140 ch S&S BVM6 Heavy Duty**	L2	3.5	Euro VI	7	289 - 293	2PXE 4G H FN K B0 A0 12	39 000	46 800
L2 3.5 t Maxi 140 ch S&S BVA8 Heavy Duty**	L2	3.5	Euro VI	7	289 - 301	2PXE 4G H FN 1 B0 A0 12	41 300	49 560
L2S 3.5 t 140 ch S&S BVM6	L2S	3.5	Euro 6E	7	267 - 275	2PXE 9F H OK K B0 A0 12	37 300	44 760
L2S 3.5 t 140 ch S&S BVA8	L2S	3.5	Euro 6E	7	276 - 285	2PXE 9F H OK 1 B0 A0 12	39 600	47 520
L3 3.5 t 140 ch S&S BVM6	L3	3.5	Euro 6E	7	267 - 275	2PXE 6F H OK K B0 A0 12	37 600	45 120
L3 3.5 t 140 ch S&S BVA8	L3	3.5	Euro 6E	7	276 - 285	2PXE 6F H OK 1 B0 A0 12	39 900	47 880
L3 3.5 t Maxi 140 ch S&S BVM6	L3	3.5	Euro 6E	7	289 - 293	2PXE 6G H OR K B0 A0 12	38 100	45 720
L3 3.5 t Maxi 180 ch S&S BVM6	L3	3.5	Euro 6E	7	274 - 284	2PXE 6G H OR K B0 A0 12	39 600	47 520
L3 3.5 t Maxi 180 ch S&S BVA8	L3	3.5	Euro 6E	7	290 - 301	2PXE 6G H OR 1 B0 A0 12	41 900	50 280
L3 3.5 t Maxi 140 ch S&S BVM6 Heavy Duty**	L3	3.5	Euro VI	7	289 - 293	2PXE 6G H FN K B0 A0 12	39 600	47 520
L3 3.5 t Maxi 180 ch S&S BVM6 Heavy Duty**	L3	3.5	Euro VI	7	274 - 284	2PXE 6G H FO K B0 A0 12	41 100	49 320
L3 3.5 t Maxi 180 ch S&S BVA8 Heavy Duty**	L3	3.5	Euro VI	7	290 - 301	2PXE 6G H FO 1 B0 A0 12	43 400	52 080
L3 4.25 t Maxi 180 ch S&S BVM6*	L3	4.25	Euro 6E	7	321	2PXE 6H H OR K B0 A0 12	40 500	48 600
L3 4.25 t Maxi 180 ch S&S BVA8*	L3	4.25	Euro 6E	7	355	2PXE 6H H OR 1 B0 A0 12	42 800	51 360
L4 3.5 t Maxi 140 ch S&S BVM6	L4	3.5	Euro 6E	7	289 - 293	2PXE 8G H OK K B0 A0 12	38 400	46 080
L4 3.5 t Maxi 180 ch S&S BVM6	L4	3.5	Euro 6E	7	274 - 285	2PXE 8G H OR K B0 A0 12	39 900	47 880
L4 3.5 t Maxi 180 ch S&S BVA8	L4	3.5	Euro 6E	7	291 - 302	2PXE 8G H OR 1 B0 A0 12	42 200	50 640
L4 3.5 t Maxi 140 ch S&S BVM6 Heavy Duty**	L4	3.5	Euro VI	7	289 - 293	2PXE 8G H FN K B0 A0 12	39 900	47 880
L4 3.5 t Maxi 180 ch S&S BVM6 Heavy Duty**	L4	3.5	Euro VI	7	274 - 285	2PXE 8G H FO K B0 A0 12	41 400	49 680
L4 3.5 t Maxi 180 ch S&S BVA8 Heavy Duty**	L4	3.5	Euro VI	7	291 - 302	2PXE 8G H FO 1 B0 A0 12	43 700	52 440

Châssis Cabine - PACK PREMIUM CONNECT	Silhouette	PTAC (t)	Norme dépol.	Puis. adm.	Emissions de CO2 (g/km)	Codes Versions	Prix en € (HT)	Prix en € (TTC)
L2 3.5 t 140 ch S&S BVM6	L2	3.5	Euro 6E	7	266 - 275	2PXE 4F H OK K B0 A0 12 + J6XK+BUFX	39 400	47 280
L2 3.5 t 140 ch S&S BVA8	L2	3.5	Euro 6E	7	276 - 285	2PXE 4F H OK 1 B0 A0 12 + J6XK+BUFX	41 700	50 040
L2 3.5 t Maxi 140 ch S&S BVM6	L2	3.5	Euro 6E	7	289 - 293	2PXE 4G H OK K B0 A0 12 + J6XK+BUFX	39 900	47 880
L2 3.5 t Maxi 180 ch S&S BVM6	L2	3.5	Euro 6E	7	273 - 283	2PXE 4G H OR K B0 A0 12 + J6XK+BUFX	41 400	49 680
L2 3.5 t Maxi 180 ch S&S BVA8	L2	3.5	Euro 6E	7	289 - 301	2PXE 4G H OR 1 B0 A0 12 + J6XK+BUFX	43 700	52 440
L2 3.5 t Maxi 140 ch S&S BVM6 Heavy Duty**	L2	3.5	Euro VI	7	289 - 293	2PXE 4G H FN K B0 A0 12 + J6XK+BUFX	41 400	49 680
L2 3.5 t Maxi 140 ch S&S BVA8 Heavy Duty**	L2	3.5	Euro VI	7	289 - 301	2PXE 4G H FN 1 B0 A0 12 + J6XK+BUFX	43 700	52 440
L2S 3.5 t 140 ch S&S BVM6	L2S	3.5	Euro 6E	7	267 - 275	2PXE 9F H OK K B0 A0 12 + J6XK+BUFX	39 700	47 640
L2S 3.5 t 140 ch S&S BVA8	L2S	3.5	Euro 6E	7	276 - 285	2PXE 9F H OK 1 B0 A0 12 + J6XK+BUFX	42 000	50 400

* Homologation N2 - Nécessite un permis C - Equipé d'un chronotachygraphe et d'un bridage fixe à 90 km/h.

** ATTENTION : versions Heavy Duty (voir pages 3 et 4) : Confirmation à obtenir auprès de votre carrossier. Masse de référence de 2 610 kg minimum après transformation.

3,5T MAXI = Châssis renforcé, homologation 3,5T permis B.

PEUGEOT BOXER - CHÂSSIS CABINE

Châssis Cabine - PACK PREMIUM CONNECT	Silhouette	PTAC (t)	Norme dépol.	Puis. adm.	Emissions de CO2 (g/km)	Codes Versions	Prix en € (HT)	Prix en € (TTC)
L3 3.5 t 140 ch S&S BVM6	L3	3.5	Euro 6E	7	267 - 275	2PXE 6F H OK K B0 A0 12 + J6XK+BUFX	40 000	48 000
L3 3.5 t 140 ch S&S BVA8	L3	3.5	Euro 6E	7	276 - 285	2PXE 6F H OK 1 B0 A0 12 + J6XK+BUFX	42 300	50 760
L3 3.5 t Maxi 140 ch S&S BVM6	L3	3.5	Euro 6E	7	289 - 293	2PXE 6G H OK K B0 A0 12 + J6XK+BUFX	40 500	48 600
L3 3.5 t Maxi 180 ch S&S BVM6	L3	3.5	Euro 6E	7	274 - 284	2PXE 6G H OR K B0 A0 12 + J6XK+BUFX	42 000	50 400
L3 3.5 t Maxi 180 ch S&S BVA8	L3	3.5	Euro 6E	7	290 - 301	2PXE 6G H OR 1 B0 A0 12 + J6XK+BUFX	44 300	53 160
L3 3.5 t Maxi 140 ch S&S BVM6 Heavy Duty**	L3	3.5	Euro VI	7	289 - 293	2PXE 6G H FN K B0 A0 12 + J6XK+BUFX	42 000	50 400
L3 3.5 t Maxi 180 ch S&S BVM6 Heavy Duty**	L3	3.5	Euro VI	7	274 - 284	2PXE 6G H FO K B0 A0 12 + J6XK+BUFX	43 500	52 200
L3 3.5 t Maxi 180 ch S&S BVA8 Heavy Duty**	L3	3.5	Euro VI	7	290 - 301	2PXE 6G H FO 1 B0 A0 12 + J6XK+BUFX	45 800	54 960
L3 4.25 t Maxi 180 ch S&S BVM6*	L3	4.25	Euro 6E	7	321	2PXE 6H H OR K B0 A0 12 + J6XK+BUFX	42 900	51 480
L3 4.25 t Maxi 180 ch S&S BVA8*	L3	4.25	Euro 6E	7	355	2PXE 6H H OR 1 B0 A0 12 + J6XK+BUFX	45 200	54 240
L4 3.5 t Maxi 140 ch S&S BVM6	L4	3.5	Euro 6E	7	289 - 293	2PXE 8G H OK K B0 A0 12 + J6XK+BUFX	40 800	48 960
L4 3.5 t Maxi 180 ch S&S BVM6	L4	3.5	Euro 6E	7	274 - 285	2PXE 8G H OR K B0 A0 12 + J6XK+BUFX	42 300	50 760
L4 3.5 t Maxi 180 ch S&S BVA8	L4	3.5	Euro 6E	7	291 - 302	2PXE 8G H OR 1 B0 A0 12 + J6XK+BUFX	44 600	53 520
L4 3.5 t Maxi 140 ch S&S BVM6 Heavy Duty**	L4	3.5	Euro VI	7	289 - 293	2PXE 8G H FN K B0 A0 12 + J6XK+BUFX	42 300	50 760
L4 3.5 t Maxi 180 ch S&S BVM6 Heavy Duty**	L4	3.5	Euro VI	7	274 - 285	2PXE 8G H FO K B0 A0 12 + J6XK+BUFX	43 800	52 560
L4 3.5 t Maxi 180 ch S&S BVA8 Heavy Duty**	L4	3.5	Euro VI	7	291 - 302	2PXE 8G H FO 1 B0 A0 12 + J6XK+BUFX	46 100	55 320

Afin de respecter la réglementation ECE 158, il est nécessaire d'ajouter aux tarifs ci-dessous un écran 7" ou 10" sur les versions Châssis Double Cabine (Pack Techno 7" / Pack Premium Connect / Pack Techno Premium)

Châssis Double Cabine	Silhouette	PTAC (t)	Norme dépol.	Puis. adm.	Emissions de CO2 (g/km)	Codes Versions	Prix en € (HT)	Prix en € (TTC)
L3 3.5 t Maxi 140 ch S&S BVM6	L3	3.5	Euro 6E	7	291 - 296	2PXE 6Y H OK K B0 A0 12	39 600	47 520
L3 3.5 t Maxi 180 ch S&S BVA8	L3	3.5	Euro 6E	7	298 - 311	2PXE 6Y H OR 1 B0 A0 12	43 400	52 080
L4 3.5 t Maxi 140 ch S&S BVM6	L4	3.5	Euro 6E	7	291 - 296	2PXE 8Y H OK K B0 A0 12	39 900	47 880
L4 3.5 t Maxi 180 ch S&S BVM6	L4	3.5	Euro 6E	7	282 - 293	2PXE 8Y H OR K B0 A0 12	41 400	49 680
L4 3.5 t Maxi 180 ch S&S BVA8	L4	3.5	Euro 6E	7	299 - 312	2PXE 8Y H OR 1 B0 A0 12	43 700	52 440

Châssis Double Cabine - PACK PREMIUM CONNECT	Silhouette	PTAC (t)	Norme dépol.	Puis. adm.	Emissions de CO2 (g/km)	Codes Versions	Prix en € (HT)	Prix en € (TTC)
L3 3.5 t Maxi 140 ch S&S BVM6	L3	3.5	Euro 6E	7	291 - 296	2PXE 6Y H OK K B0 A0 12 + J6XK+BUFX	42 000	50 400
L3 3.5 t Maxi 180 ch S&S BVA8	L3	3.5	Euro 6E	7	298 - 311	2PXE 6Y H OR 1 B0 A0 12 + J6XK+BUFX	45 800	54 960
L4 3.5 t Maxi 140 ch S&S BVM6	L4	3.5	Euro 6E	7	291 - 296	2PXE 8Y H OK K B0 A0 12 + J6XK+BUFX	42 300	50 760
L4 3.5 t Maxi 180 ch S&S BVM6	L4	3.5	Euro 6E	7	282 - 293	2PXE 8Y H OR K B0 A0 12 + J6XK+BUFX	43 800	52 560
L4 3.5 t Maxi 180 ch S&S BVA8	L4	3.5	Euro 6E	7	299 - 312	2PXE 8Y H OR 1 B0 A0 12 + J6XK+BUFX	46 100	55 320

* Homologation N2 - Nécessite un permis C - Equipé d'un chronotachygraphe et d'un bridage fixe à 90 km/h.

** ATTENTION : versions Heavy Duty (voir pages 3 et 4) : Confirmation à obtenir auprès de votre carrossier. Masse de référence de 2 610 kg minimum après transformation.

3,5T MAXI = Châssis renforcé, homologation 3,5T, permis B.

PEUGEOT BOXER - PLANCHER CABINE

Afin de respecter la réglementation ECE 158, il est nécessaire d'ajouter aux tarifs ci-dessous un écran 7" ou 10" sur les versions Plancher Cabine (Pack Techno 7" / Pack Premium Connect / Pack Techno Premium)

<i>Plancher Cabine</i>	Silhouette	PTAC (t)	Norme dépol.	Puis. adm.	Emissions de CO2 (g/km)	Codes Versions	Prix en € (HT)	Prix en € (TTC)
L2 3.5 t 140 ch S&S BVM6	L2	3.5	Euro 6E	7	266 - 274	2PXE 4Q H OK K B0 A0 12	37 000	44 400
L2 3.5 t 140 ch S&S BVA8	L2	3.5	Euro 6E	7	275 - 284	2PXE 4Q H OK 1 B0 A0 12	39 300	47 160
L2 3.5 t Maxi 140 ch S&S BVM6	L2	3.5	Euro 6E	7	289 - 293	2PXE 4R H OK K B0 A0 12	37 500	45 000
L2 3.5 t Maxi 180 ch S&S BVM6	L2	3.5	Euro 6E	7	273 - 283	2PXE 4R H OR K B0 A0 12	39 000	46 800
L2 3.5 t Maxi 180 ch S&S BVA8	L2	3.5	Euro 6E	7	289 - 300	2PXE 4R H OR 1 B0 A0 12	41 300	49 560
L2 3.5 t Maxi 140 ch S&S BVM6 Heavy Duty**	L2	3.5	Euro VI	7	289 - 293	2PXE 4R H FN K B0 A0 12	39 000	46 800
L2 3.5 t Maxi 140 ch S&S BVA8 Heavy Duty**	L2	3.5	Euro VI	7	289 - 300	2PXE 4R H FN 1 B0 A0 12	41 300	49 560
L3 3.5 t 140 ch S&S BVM6	L3	3.5	Euro 6E	7	266 - 275	2PXE 6Q H OK K B0 A0 12	37 600	45 120
L3 3.5 t 140 ch S&S BVA8	L3	3.5	Euro 6E	7	275 - 284	2PXE 6Q H OK 1 B0 A0 12	39 900	47 880
L3 3.5 t Maxi 140 ch S&S BVM6	L3	3.5	Euro 6E	7	289 - 293	2PXE 6R H OK K B0 A0 12	38 100	45 720
L3 3.5 t Maxi 180 ch S&S BVM6	L3	3.5	Euro 6E	7	273 - 283	2PXE 6R H OR K B0 A0 12	39 600	47 520
L3 3.5 t Maxi 180 ch S&S BVA8	L3	3.5	Euro 6E	7	289 - 300	2PXE 6R H OR 1 B0 A0 12	41 900	50 280
L3 3.5 t Maxi 140 ch S&S BVM6 Heavy Duty**	L3	3.5	Euro VI	7	289 - 293	2PXE 6R H FN K B0 A0 12	39 600	47 520
L3 3.5 t Maxi 180 ch S&S BVM6 Heavy Duty**	L3	3.5	Euro VI	7	273 - 283	2PXE 6R H FO K B0 A0 12	41 100	49 320
L3 3.5 t Maxi 180 ch S&S BVA8 Heavy Duty**	L3	3.5	Euro VI	7	289 - 300	2PXE 6R H FO 1 B0 A0 12	43 400	52 080
L3 4.25 t Maxi 180 ch S&S BVM6*	L3	4.25	Euro 6E	7	321	2PXE 6S H OR K B0 A0 12	40 500	48 600
L3 4.25 t Maxi 180 ch S&S BVA8*	L3	4.25	Euro 6E	7	355	2PXE 6S H OR 1 B0 A0 12	42 800	51 360
L4 3.5 t Maxi 140 ch S&S BVM6	L4	3.5	Euro 6E	7	289 - 293	2PXE 8R H OK K B0 A0 12	38 400	46 080
L4 3.5 t Maxi 180 ch S&S BVM6	L4	3.5	Euro 6E	7	274 - 284	2PXE 8R H OR K B0 A0 12	39 900	47 880
L4 3.5 t Maxi 180 ch S&S BVA8	L4	3.5	Euro 6E	7	290 - 301	2PXE 8R H OR 1 B0 A0 12	42 200	50 640
L4 3.5 t Maxi 140 ch S&S BVM6 Heavy Duty**	L4	3.5	Euro VI	7	289 - 293	2PXE 8R H FN K B0 A0 12	39 900	47 880
L4 3.5 t Maxi 180 ch S&S BVM6 Heavy Duty**	L4	3.5	Euro VI	7	274 - 284	2PXE 8R H FO K B0 A0 12	41 400	49 680
L4 3.5 t Maxi 180 ch S&S BVA8 Heavy Duty**	L4	3.5	Euro VI	7	290 - 301	2PXE 8R H FO 1 B0 A0 12	43 700	52 440

<i>Plancher Cabine - PACK PREMIUM CONNECT</i>	Silhouette	PTAC (t)	Norme dépol.	Puis. adm.	Emissions de CO2 (g/km)	Codes Versions	Prix en € (HT)	Prix en € (TTC)
L2 3.5 t 140 ch S&S BVM6	L2	3.5	Euro 6E	7	266 - 274	2PXE 4Q H OK K B0 A0 12 + J6XK+BUFX	39 400	47 280
L2 3.5 t 140 ch S&S BVA8	L2	3.5	Euro 6E	7	275 - 284	2PXE 4Q H OK 1 B0 A0 12 + J6XK+BUFX	41 700	50 040
L2 3.5 t Maxi 140 ch S&S BVM6	L2	3.5	Euro 6E	7	289 - 293	2PXE 4R H OK K B0 A0 12 + J6XK+BUFX	39 900	47 880
L2 3.5 t Maxi 180 ch S&S BVM6	L2	3.5	Euro 6E	7	273 - 283	2PXE 4R H OR K B0 A0 12 + J6XK+BUFX	41 400	49 680
L2 3.5 t Maxi 180 ch S&S BVA8	L2	3.5	Euro 6E	7	289 - 300	2PXE 4R H OR 1 B0 A0 12 + J6XK+BUFX	43 700	52 440
L2 3.5 t Maxi 140 ch S&S BVM6 Heavy Duty**	L2	3.5	Euro VI	7	289 - 293	2PXE 4R H FN K B0 A0 12 + J6XK+BUFX	41 400	49 680
L2 3.5 t Maxi 140 ch S&S BVA8 Heavy Duty**	L2	3.5	Euro VI	7	289 - 300	2PXE 4R H FN 1 B0 A0 12 + J6XK+BUFX	43 700	52 440

* Homologation N2 - Nécessite un permis C - Equipé d'un chronotachygraphe et d'un bridage à 90 km/h.

** ATTENTION : versions Heavy Duty (voir pages 3 et 4) : Confirmation à obtenir auprès de votre carrossier. Masse de référence de 2 610 kg minimum après transformation.

3,5T MAXI = Châssis renforcé, homologation 3,5T permis B.

PEUGEOT BOXER - PLANCHER CABINE

<i>Plancher Cabine - PACK PREMIUM CONNECT</i>	Silhouette	PTAC (t)	Norme dépol.	Puis. adm.	Emissions de CO2 (g/km)	Codes Versions	Prix en € (HT)	Prix en € (TTC)
L3 3.5 t 140 ch S&S BVM6	L3	3.5	Euro 6E	7	266 - 275	2PXE 6Q H OK K B0 A0 12 + J6XK+BUFX	40 000	48 000
L3 3.5 t 140 ch S&S BVA8	L3	3.5	Euro 6E	7	275 - 284	2PXE 6Q H OK 1 B0 A0 12 + J6XK+BUFX	42 300	50 760
L3 3.5 t Maxi 140 ch S&S BVM6	L3	3.5	Euro 6E	7	289 - 293	2PXE 6R H OK K B0 A0 12 + J6XK+BUFX	40 500	48 600
L3 3.5 t Maxi 180 ch S&S BVM6	L3	3.5	Euro 6E	7	273 - 283	2PXE 6R H OR K B0 A0 12 + J6XK+BUFX	42 000	50 400
L3 3.5 t Maxi 180 ch S&S BVA8	L3	3.5	Euro 6E	7	289 - 300	2PXE 6R H OR 1 B0 A0 12 + J6XK+BUFX	44 300	53 160
L3 3.5 t Maxi 140 ch S&S BVM6 Heavy Duty**	L3	3.5	Euro VI	7	289 - 293	2PXE 6R H FN K B0 A0 12 + J6XK+BUFX	42 000	50 400
L3 3.5 t Maxi 180 ch S&S BVM6 Heavy Duty**	L3	3.5	Euro VI	7	273 - 283	2PXE 6R H FO K B0 A0 12 + J6XK+BUFX	43 500	52 200
L3 3.5 t Maxi 180 ch S&S BVA8 Heavy Duty**	L3	3.5	Euro VI	7	289 - 300	2PXE 6R H FO 1 B0 A0 12 + J6XK+BUFX	45 800	54 960
L3 4.25 t Maxi 180 ch S&S BVM6*	L3	4.25	Euro 6E	7	321	2PXE 6S H OR K B0 A0 12 + J6XK+BUFX	42 900	51 480
L3 4.25 t Maxi 180 ch S&S BVA8*	L3	4.25	Euro 6E	7	355	2PXE 6S H OR 1 B0 A0 12 + J6XK+BUFX	45 200	54 240
L4 3.5 t Maxi 140 ch S&S BVM6	L4	3.5	Euro 6E	7	289 - 293	2PXE 8R H OK K B0 A0 12 + J6XK+BUFX	40 800	48 960
L4 3.5 t Maxi 180 ch S&S BVM6	L4	3.5	Euro 6E	7	274 - 284	2PXE 8R H OR K B0 A0 12 + J6XK+BUFX	42 300	50 760
L4 3.5 t Maxi 180 ch S&S BVA8	L4	3.5	Euro 6E	7	290 - 301	2PXE 8R H OR 1 B0 A0 12 + J6XK+BUFX	44 600	53 520
L4 3.5 t Maxi 140 ch S&S BVM6 Heavy Duty**	L4	3.5	Euro VI	7	289 - 293	2PXE 8R H FN K B0 A0 12 + J6XK+BUFX	42 300	50 760
L4 3.5 t Maxi 180 ch S&S BVM6 Heavy Duty**	L4	3.5	Euro VI	7	274 - 284	2PXE 8R H FO K B0 A0 12 + J6XK+BUFX	43 800	52 560
L4 3.5 t Maxi 180 ch S&S BVA8 Heavy Duty**	L4	3.5	Euro VI	7	290 - 301	2PXE 8R H FO 1 B0 A0 12 + J6XK+BUFX	46 100	55 320

* Homologation N2 - Nécessite un permis C - Equipé d'un chronotachygraphe et d'un bridage à 90 km/h.

** ATTENTION : versions Heavy Duty (voir pages 3 et 4) : Confirmation à obtenir auprès de votre carrossier. Masse de référence de 2 610 kg minimum après transformation.

3,5T MAXI = Châssis renforcé, homologation 3,5T permis B.

PEUGEOT BOXER - GAMME ELECTRIQUE

Fourgon tôlé moteur électrique 270ch - Batterie 110 kWh

	Volume utile (m ³)	Silhouette	PTAC (t)	Batterie en kWh	Puis. adm.	Autonomie max (km)*	Codes Versions	Prix en € (HT)	Prix en € (TTC)
L3 H2 3.5 t Maxi Heavy Duty	13	L3 H2	3.5	110	13	378	2PXE 5L H YA F B0 A0 12	56 400	67 680
L3 H2 4.25 t Maxi** Heavy Duty	13	L3 H2	4.25	110	13	424	2PXE 5M H YA F B0 A0 12	57 300	68 760
L3 H3 3.5 t Maxi Heavy Duty	15	L3 H3	3.5	110	13	358	2PXE 5O H YA F B0 A0 12	57 300	68 760
L3 H3 4.25 t Maxi** Heavy Duty	15	L3 H3	4.25	110	13	409	2PXE 5P H YA F B0 A0 12	58 200	69 840
L4 H2 3.5 t Maxi Heavy Duty	15	L4 H2	3.5	110	13	376	2PXE 7L H YA F B0 A0 12	57 300	68 760
L4 H2 4.25 t Maxi** Heavy Duty	15	L4 H2	4.25	110	13	422	2PXE 7M H YA F B0 A0 12	58 200	69 840
L4 H3 3.5 t Maxi Heavy Duty	17	L4 H3	3.5	110	13	356	2PXE 7O H YA F B0 A0 12	58 200	69 840
L4 H3 4.25 t Maxi** Heavy Duty	17	L4 H3	4.25	110	13	406	2PXE 7P H YA F B0 A0 12	59 100	70 920

Fourgon tôlé moteur électrique 270ch - Batterie 110 kWh - PACK PREMIUM CONNECT

	Volume utile (m ³)	Silhouette	PTAC (t)	Batterie en kWh	Puis. adm.	Autonomie max (km)*	Codes Versions	Prix en € (HT)	Prix en € (TTC)
L3 H2 3.5 t Maxi Heavy Duty	13	L3 H2	3.5	110	13	378	2PXE 5L H YA F B0 A0 12 + J6L2	57 950	69 540
L3 H2 4.25 t Maxi** Heavy Duty	13	L3 H2	4.25	110	13	424	2PXE 5M H YA F B0 A0 12 + J6L2	58 850	70 620
L3 H3 3.5 t Maxi Heavy Duty	15	L3 H3	3.5	110	13	358	2PXE 5O H YA F B0 A0 12 + J6L2	58 850	70 620
L3 H3 4.25 t Maxi** Heavy Duty	15	L3 H3	4.25	110	13	409	2PXE 5P H YA F B0 A0 12 + J6L2	59 750	71 700
L4 H2 3.5 t Maxi Heavy Duty	15	L4 H2	3.5	110	13	376	2PXE 7L H YA F B0 A0 12 + J6L2	58 850	70 620
L4 H2 4.25 t Maxi** Heavy Duty	15	L4 H2	4.25	110	13	422	2PXE 7M H YA F B0 A0 12 + J6L2	59 750	71 700
L4 H3 3.5 t Maxi Heavy Duty	17	L4 H3	3.5	110	13	356	2PXE 7O H YA F B0 A0 12 + J6L2	59 750	71 700
L4 H3 4.25 t Maxi** Heavy Duty	17	L4 H3	4.25	110	13	406	2PXE 7P H YA F B0 A0 12 + J6L2	60 650	72 780

Fourgon vitré moteur électrique 270ch - Batterie 110 kWh

	Volume utile (m ³)	Silhouette	PTAC (t)	Batterie en kWh	Puis. adm.	Autonomie max (km)*	Codes Versions	Prix en € (HT)	Prix en € (TTC)
L3 H2 3.5 t Maxi Heavy Duty	13	L3 H2	3.5	110	13	378	2PXE 5X H YA F B0 A0 12	56 900	68 280
L3 H2 4.25 t Maxi** Heavy Duty	13	L3 H2	4.25	110	13	424	2PXE 5Y H YA F B0 A0 12	57 800	69 360

Fourgon vitré moteur électrique 270ch - Batterie 110 kWh - PACK PREMIUM CONNECT

	Volume utile (m ³)	Silhouette	PTAC (t)	Batterie en kWh	Puis. adm.	Autonomie max (km)*	Codes Versions	Prix en € (HT)	Prix en € (TTC)
L3 H2 3.5 t Maxi Heavy Duty	13	L3 H2	3.5	110	13	378	2PXE 5X H YA F B0 A0 12 + J6L2	58 450	70 140
L3 H2 4.25 t Maxi** Heavy Duty	13	L3 H2	4.25	110	13	424	2PXE 5Y H YA F B0 A0 12 + J6L2	59 350	71 220

Châssis Cabine moteur électrique 270ch - Batterie 110 kWh

	Silhouette	PTAC (t)	Batterie en kWh	Puis. adm.	Autonomie max sans transformation (km)*	Codes Versions	Prix en € (HT)	Prix en € (TTC)
L3 3.5 t Maxi Heavy Duty	L3	3.5	110	13	260	2PXE 6G H YA F B0 A0 12	53 700	64 440
L3 4.25 t Maxi** Heavy Duty	L3	4.25	110	13	292	2PXE 6H H YA F B0 A0 12	54 600	65 520
L4 3.5 t Maxi Heavy Duty	L4	3.5	110	13	260	2PXE 8G H YA F B0 A0 12	54 000	64 800
L4 4.25 t Maxi** Heavy Duty	L4	4.25	110	13	292	2PXE 8H H YA F B0 A0 12	54 900	65 880

Châssis Cabine moteur électrique 270ch - Batterie 110 kWh - PACK PREMIUM CONNECT

	Silhouette	PTAC (t)	Batterie en kWh	Puis. adm.	Autonomie max sans transformation (km)*	Codes Versions	Prix en € (HT)	Prix en € (TTC)
L3 3.5 t Maxi Heavy Duty	L3	3.5	110	13	260	2PXE 6G H YA F B0 A0 12 + J6L0	55 050	66 060
L3 4.25 t Maxi** Heavy Duty	L3	4.25	110	13	292	2PXE 6H H YA F B0 A0 12 + J6L0	55 950	67 140
L4 3.5 t Maxi Heavy Duty	L4	3.5	110	13	260	2PXE 8G H YA F B0 A0 12 + J6L0	55 350	66 420
L4 4.25 t Maxi** Heavy Duty	L4	4.25	110	13	292	2PXE 8H H YA F B0 A0 12 + J6L0	56 250	67 500

* Autonomie maximum (données cycle WLTP combiné)

** Homologation N2 - Nécessite un permis C - Equipé d'un chronotachygraphe et d'un bridage à 90 km/h. Permis B autorisé selon l'article R312-4 paragraphe IV du code de la route pour version électrique.

3,5T MAXI = Châssis renforcé, homologation 3,5T permis B.

**VOUS POUVEZ DESORMAIS CONFIGURER VOS FOURGONS TÔLES HEAVY DUTY DANS CUSTOMER FIRST ET LES COMMANDER DIRECTEMENT DANS CRONOS, SANS PASSER PAR LE SPC
ATTENTION : LES FOURGONS TÔLES HEAVY DUTY SONT DES INCOMPLETS (PRESENCE DE L'OPTION CJ07).**

ILS NECESSITENT UN COC ETAPE 2 (cf pages 3 et 4)

Fourgons tôlés Heavy Duty	Volume utile (m ³)	Silhouette	PTAC (t)	Norme dépol.	Puis. adm.	Emissions de CO2 (g/km)	Codes Versions	Prix en € (HT)	Prix en € (TTC)
L2 H2 3.5 t Maxi 140 ch S&S BVM6 Heavy Duty**	11,5	L2 H2	3.5	Euro VI	7	204 - 219	2PXE 3L H FN K B0 A0 12	41 400	49 680
L3 H2 3.5 t Maxi 140 ch S&S BVM6 Heavy Duty**	13	L3 H2	3.5	Euro VI	7	234 - 250	2PXE 5L H FN K B0 A0 12	42 300	50 760
L3 H2 3.5 t Maxi 180 ch S&S BVA8 Heavy Duty**	13	L3 H2	3.5	Euro VI	7	234 - 250	2PXE 5L H FO 1 B0 A0 12	46 100	55 320
L4 H2 3.5 t Maxi 140 ch S&S BVM6 Heavy Duty**	15	L4 H2	3.5	Euro VI	7	207 - 221	2PXE 7L H FN K B0 A0 12	43 200	51 840
L4 H2 3.5 t Maxi 180 ch S&S BVA8 Heavy Duty**	15	L4 H2	3.5	Euro VI	7	236 - 252	2PXE 7L H FO 1 B0 A0 12	47 000	56 400
L4 H3 3.5 t Maxi 140 ch S&S BVM6 Heavy Duty**	17	L4 H3	3.5	Euro VI	7	217 - 231	2PXE 7O H FN K B0 A0 12	44 100	52 920
L4 H3 3.5 t Maxi 180 ch S&S BVA8 Heavy Duty**	17	L4 H3	3.5	Euro VI	7	247 - 263	2PXE 7O H FO 1 B0 A0 12	47 900	57 480

Fourgons tôlés Heavy Duty - PACK PREMIUM CONNECT	Volume utile (m ³)	Silhouette	PTAC (t)	Norme dépol.	Puis. adm.	Emissions de CO2 (g/km)	Codes Versions	Prix en € (HT)	Prix en € (TTC)
L2 H2 3.5 t Maxi 140 ch S&S BVM6 Heavy Duty**	11,5	L2 H2	3.5	Euro VI	7	204 - 219	2PXE 3L H FN K B0 A0 12 + J6XK+BUFX	44 000	52 800
L3 H2 3.5 t Maxi 140 ch S&S BVM6 Heavy Duty**	13	L3 H2	3.5	Euro VI	7	234 - 250	2PXE 5L H FN K B0 A0 12 + J6XK+BUFX	44 900	53 880
L3 H2 3.5 t Maxi 180 ch S&S BVA8 Heavy Duty**	13	L3 H2	3.5	Euro VI	7	234 - 250	2PXE 5L H FO 1 B0 A0 12 + J6XK+BUFX	48 700	58 440
L4 H2 3.5 t Maxi 140 ch S&S BVM6 Heavy Duty**	15	L4 H2	3.5	Euro VI	7	207 - 221	2PXE 7L H FN K B0 A0 12 + J6XK+BUFX	45 800	54 960
L4 H2 3.5 t Maxi 180 ch S&S BVA8 Heavy Duty**	15	L4 H2	3.5	Euro VI	7	236 - 252	2PXE 7L H FO 1 B0 A0 12 + J6XK+BUFX	49 600	59 520
L4 H3 3.5 t Maxi 140 ch S&S BVM6 Heavy Duty**	17	L4 H3	3.5	Euro VI	7	217 - 231	2PXE 7O H FN K B0 A0 12 + J6XK+BUFX	46 700	56 040
L4 H3 3.5 t Maxi 180 ch S&S BVA8 Heavy Duty**	17	L4 H3	3.5	Euro VI	7	247 - 263	2PXE 7O H FO 1 B0 A0 12 + J6XK+BUFX	50 500	60 600

COMMANDES VIA LE STELLANTIS PROFESSIONAL CENTRE EXCLUSIVEMENT (spc-france@stellantis.com)

Afin de respecter la réglementation ECE 158, il est nécessaire d'ajouter aux tarifs ci-dessous un écran 7" ou 10" sur les versions Cabines motrices (Pack Techno 7" / Pack Premium Connect / Pack Techno Premium)

Cabine motrice	PTAC (t)	Norme dépol.	Puis. adm.	Emissions de CO2 (g/km)	Codes Versions	Prix en € (HT)	Prix en € (TTC)
3.5 t 140 ch S&S BVM6	3.5	Euro 6E	7	nc	2PXE 0F H OK K B0 A0 12	36 700	44 040
3.5 t 180 ch S&S BVA8	3.5	Euro 6E	7	nc	2PXE 0F H OR 1 B0 A0 12	40 500	48 600
4.25 t Maxi 180 ch S&S BVM6*	4.25	Euro 6E	7	nc	2PXE 0H H OR K B0 A0 12	39 600	47 520
4.25 t Maxi 180 ch S&S BVA8*	4.25	Euro 6E	7	nc	2PXE 0H H OR 1 B0 A0 12	41 900	50 280

Cabine motrice - PACK PREMIUM CONNECT	PTAC (t)	Norme dépol.	Puis. adm.	Emissions de CO2 (g/km)	Codes Versions	Prix en € (HT)	Prix en € (TTC)
3.5 t 140 ch S&S BVM6	3.5	Euro 6E	7	nc	2PXE 0F H OK K B0 A0 12 + J6XK+BUFX	39 100	46 920
3.5 t 180 ch S&S BVA8	3.5	Euro 6E	7	nc	2PXE 0F H OR 1 B0 A0 12 + J6XK+BUFX	42 900	51 480
4.25 t Maxi 180 ch S&S BVM6*	4.25	Euro 6E	7	nc	2PXE 0H H OR K B0 A0 12 + J6XK+BUFX	42 000	50 400
4.25 t Maxi 180 ch S&S BVA8*	4.25	Euro 6E	7	nc	2PXE 0H H OR 1 B0 A0 12 + J6XK+BUFX	44 300	53 160

* Homologation N2 - Nécessite un permis C - Equipé d'un chronotachygraphe et d'un bridage à 90 km/h.

** ATTENTION : versions Heavy Duty (voir pages 3 et 4) : Confirmation à obtenir auprès de votre carrossier. Masse de référence de 2 610 kg minimum après transformation.

3,5T MAXI = Châssis renforcé, homologation 3,5T permis B.

NOUVEAU BOXER / JUMPER / MOVANO / DUCATO BENNE SCATTOLONI

DIMENSIONS L2

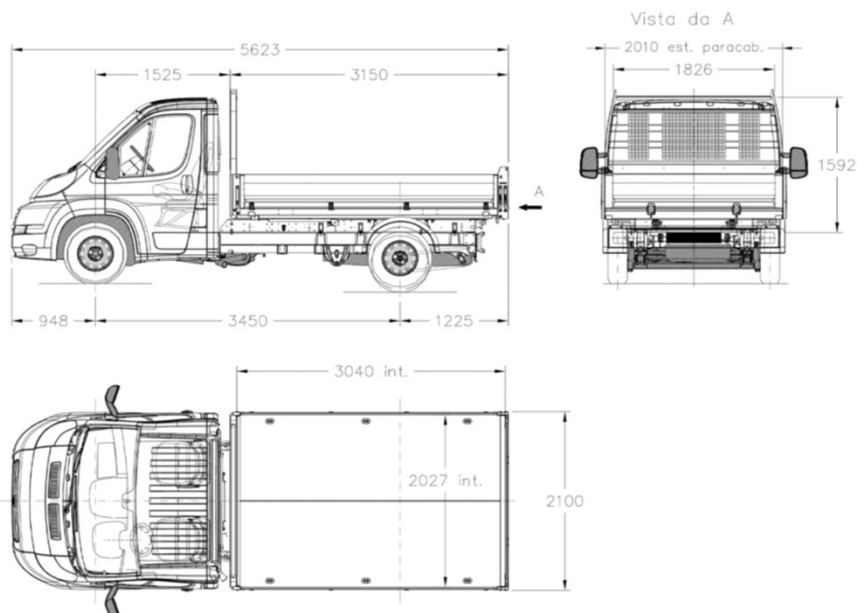

DIMENSIONS L3

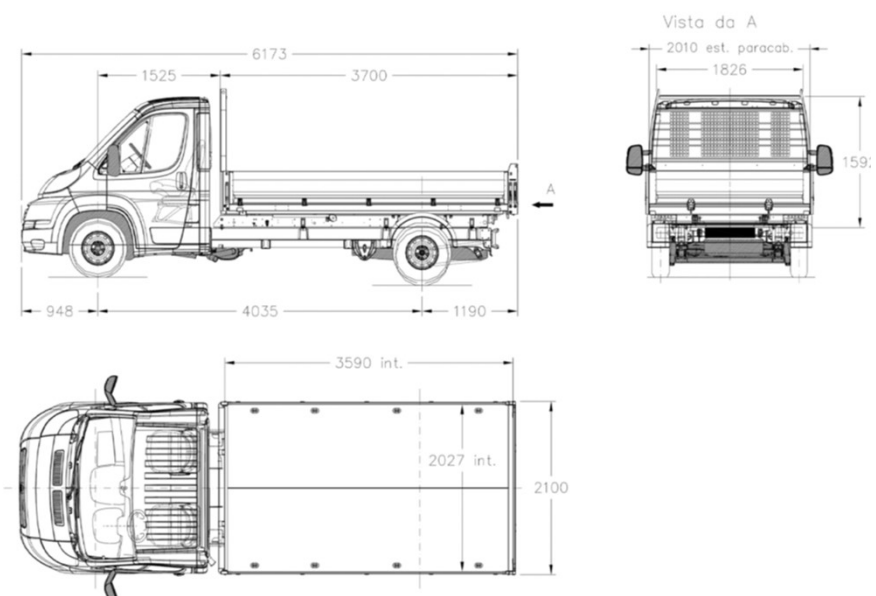

Inclus dans les versions thermiques et électrique

1. Grille de protection des feux AR
2. Barre anti-encastrement
3. Bavettes
4. Marche d'accès

Inclus dans les versions thermiques

- Attelage fixe
- Suspension AR bilame



Basculement du volet AR dans 2 positions

Déverrouillage automatique du volet dès inclinaison à 20°



DIMENSIONS

Best in Class
1 tonne de charge utile en moyenne

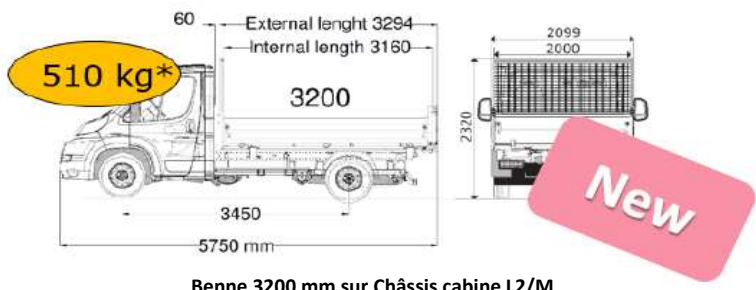

Benne 3200 mm sur Châssis cabine L2/M



Benne 2900 mm sur Châssis double cabine 7 places

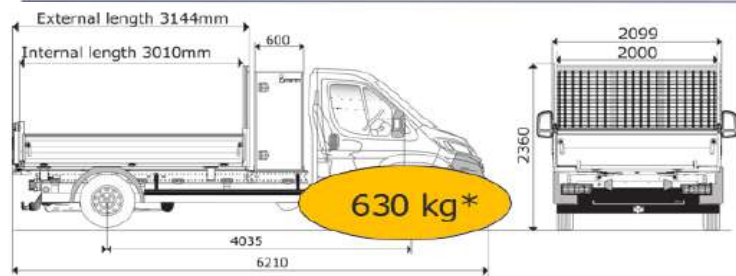

Benne 3050 mm avec coffre sur Châssis cabine L3 / L
Option coffre : SP28 / A2R

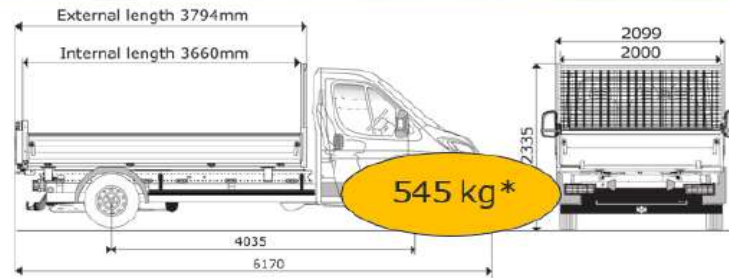

Benne 3700 mm sur Châssis cabine L3 / L

* Poids total de la transformation

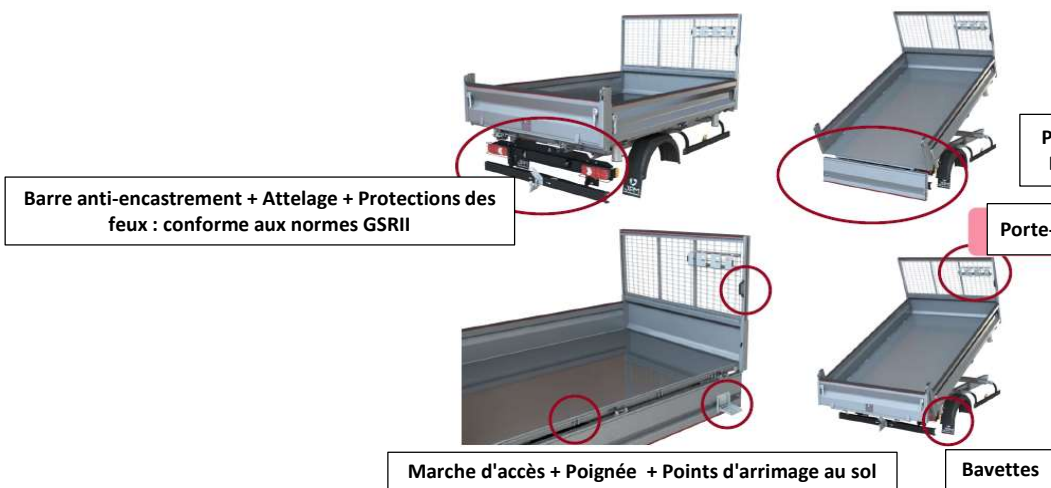

Barre anti-encastrement + Attelage + Protections des feux : conforme aux normes GSRII

Porte arrière EASYDOOR

Porte-outils

Marche d'accès + Poignée + Points d'arrimage au sol

Bavettes

Éléments montés de série :
Prédisposition attelage (AQ11 / 4HB)
Feux AR inclus mais non montés (SY05 / 4EA)
Suspensions AR bilame renforcées avec barre stabilisatrice (SE16 / 4GM)

NOUVEAU PEUGEOT BOXER GAMME CARROSSEE

NOUVEAU PEUGEOT BOXER - Bennes SCATTOLINI

<i>Benne sur Châssis Cabine thermique</i>		Silhouette	PTAC (t)	Norme dépol.	Puis. adm.	Emissions de CO2* (g/km)	Codes Versions	Prix en €	Prix en €
								(HT)	(TTC)
L2 3.5 t Maxi 140 ch S&S BVM6 - Benne Acier 3150 mm		L2	3.5	Euro 6E	7	n.c.	2PXE 4G H OK K B0 BQ 12	43 820	52 584
L2 3.5 t Maxi 140 ch S&S BVA8 - Benne Acier 3150 mm		L2	3.5	Euro 6E	7	n.c.	2PXE 4G H OK 1 B0 BQ 12	46 120	55 344
L3 3.5 t Maxi 140 ch S&S BVM6 - Benne Acier 3700 mm		L3	3.5	Euro 6E	7	n.c.	2PXE 6G H OK K B0 BQ 12	44 920	53 904
L3 3.5 t Maxi 180 ch S&S BVM6 - Benne Acier 3700 mm		L3	3.5	Euro 6E	7	n.c.	2PXE 6G H OR K B0 BQ 12	46 420	55 704
L3 3.5 t Maxi 180 ch S&S BVA8 - Benne Acier 3700 mm		L3	3.5	Euro 6E	7	n.c.	2PXE 6G H OR 1 B0 BQ 12	48 720	58 464

<i>Benne triverse sur Châssis Cabine thermique</i>		Silhouette	PTAC (t)	Norme dépol.	Puis. adm.	Emissions de CO2* (g/km)	Codes Versions	Prix en €	Prix en €
								(HT)	(TTC)
L2 3.5 t Maxi 140 ch S&S BVM6 - Benne triverse Aluminium 3200 mm		L2	3.5	Euro 6E	7	n.c.	2PXE 4G H OK K B0 0U 12	47 130	56 556
L2 3.5 t Maxi 140 ch S&S BVA8 - Benne triverse Aluminium 3200 mm		L2	3.5	Euro 6E	7	n.c.	2PXE 4G H OK 1 B0 0U 12	49 430	59 316
L3 3.5 t Maxi 140 ch S&S BVM6 - Benne triverse Aluminium 3700 mm		L3	3.5	Euro 6E	7	n.c.	2PXE 6G H OK K B0 0U 12	48 730	58 476
L3 3.5 t Maxi 180 ch S&S BVM6 - Benne triverse Aluminium 3700 mm		L3	3.5	Euro 6E	7	n.c.	2PXE 6G H OR K B0 0U 12	50 230	60 276
L3 3.5 t Maxi 180 ch S&S BVA8 - Benne triverse Aluminium 3700 mm		L3	3.5	Euro 6E	7	n.c.	2PXE 6G H OR 1 B0 0U 12	52 530	63 036

<i>Benne triverse sur Châssis Double Cabine thermique</i>		Silhouette	PTAC (t)	Norme dépol.	Puis. adm.	Emissions de CO2* (g/km)	Codes Versions	Prix en €	Prix en €
								(HT)	(TTC)
L3 3.5 t Maxi 140 ch S&S BVM6 - Benne triverse Aluminium 2900 mm		L3	3.5	Euro 6E	7	n.c.	2PXE 6Y H OK K B0 0U 12	49 230	59 076
L3 3.5 t Maxi 180 ch S&S BVA8 - Benne triverse Aluminium 2900 mm		L3	3.5	Euro 6E	7	n.c.	2PXE 6Y H OR 1 B0 0U 12	53 030	63 636

<i>Benne triverse + Coffre sur Châssis Cabine thermique</i>		Silhouette	PTAC (t)	Norme dépol.	Puis. adm.	Emissions de CO2* (g/km)	Codes Versions	Prix en €	Prix en €
								(HT)	(TTC)
L3 3.5 t Maxi 140 ch S&S BVM6 - Benne triverse Aluminium 3050 mm + coffre		L3	3.5	Euro 6E	7	n.c.	2PXE 6G H OK K B0 0U 12 + SP28	50 030	60 036
L3 3.5 t Maxi 180 ch S&S BVM6 - Benne triverse Aluminium 3050 mm + coffre		L3	3.5	Euro 6E	7	n.c.	2PXE 6G H OR K B0 0U 12 + SP28	51 530	61 836
L3 3.5 t Maxi 180 ch S&S BVA8 - Benne triverse Aluminium 3050 mm + coffre		L3	3.5	Euro 6E	7	n.c.	2PXE 6G H OK 1 B0 0U 12 + SP28	53 830	64 596

ATTENTION : la production des bennes triverse débutera en novembre 2024.

Options (1/13)

		Gamme Carrossée												Fourgon tôlé ELECTRIQUE	Fourgon vitré ELECTRIQUE	Châssis cabine ELECTRIQUE	
		Codes Options	Prix HT	Prix TTC	Fourgon Tôlé	Fourgon Vitré	Plateau Rideaux simple cabine	Plateau Rideaux double cabine	Châssis Cabine	Châssis Double Cabine	Plancher Cabine	Benne Acier SCATTOLINI	Benne Traverse Aluminium JPM	Cabine motrice	Fourgon tôlé ELECTRIQUE	Fourgon vitré ELECTRIQUE	Châssis cabine ELECTRIQUE
Options - Confort et fonctionnalité																	
3ème clé avec télécommande	Incompatible avec Pack Conduite Autonome Niveau 2 (J6UX), avec Pack Hiver et Boite à gants centrale (KG12), Packs Mains Libres (J6LR/J6LT) Incompatible avec Packs Premium Connect BEV (J6L2/J6L0), avec Pack Cabine Confort BEV (J6K9), avec Pack Caméra Premium BEV (J6LI), avec Pack Conduite Autonome Niveau 2 BEV (J6L3) Incompatible avec Télécommande multifonctions (CY10)	JA17	90	108	○	○	○	○	○	○	○	○	○	○	○	○	○
ATTENTION : option dédiée aux carrossiers pour aménagement																	
Prédisposition climatisation / chauffage arrière	SELECTIONNER L'INTERIEUR BUFEX ou TJFZ Contient : Pack Transformation, Suppression cloison Incompatible avec Packs Cargo (J6K7/J6K8) Incompatible avec Cloison vitrée (PX09)	NR01	450	540	○	○	-	-	○	-	○	-	-	○	-	-	-
Télécommande multifonctions	Incompatible avec 3ème clé avec télécommande (JA17)	CY10	50	60	-	-	-	-	○	-	-	-	-	○	-	-	○
Options - Espace de chargement																	
Cloison tôlée		PX05	-	-	●	●	-	-	-	-	-	-	-	○	○	-	-
Cloison vitrée	Incompatible avec Prédisposition climatisation / chauffage arrière (NR01), avec Suppression cloison (PX23), avec Prédisposition témoin de bouclage de ceinture à l'arrière (K607)	PX09	150	180	○	○	-	-	-	-	-	-	-	○	○	-	-
Suppression cloison	SELECTIONNER L'INTERIEUR BUFEX ou TJFZ Incompatible avec Packs Cargo (J6K7/J6K8) Incluse dans Prédisposition climatisation / chauffage arrière (NR01), dans Prédisposition témoin de bouclage de ceinture à l'arrière (K607) Incompatible avec Cloison vitrée (PX09)	PX23	150	180	○	○	-	-	-	-	-	-	-	○	○	-	-
Options - Habitacle intérieur																	
Capacine de rangement	De série sur 4.25T De série sur versions "double cabine" Inclus dans Chronotachygraphe (HC09), dans Airbags latéraux+airbags rideaux (NF04)	JO01	100	120	○	○	○	●	○	●	○	○	○	○	○	○	○
Options - Ligne extérieure																	
Vitres coulissantes sur portes latérales		VG02	400	480	-	○	-	-	-	-	-	-	-	-	○	○	-
Vitres latérales surteintées	Contient : Porte latérale coulissante vitrée (PC11) Incompatible avec Porte latérale coulissante gauche tôlée (PC12)	VD10	350	420	-	○	-	-	-	-	-	-	-	-	○	○	-

○ Option ● Série - Indisponible

Options (2/13)

		Gamme Carrossée															
		Codes Options	Prix HT	Prix TTC	Fourgon Tôlé	Fourgon Vitré	Plateau Ridelles simple cabine	Plateau Ridelles double cabine	Châssis Cabine	Châssis Double Cabine	Plancher Cabine	Benne Acier SCATTOLINI	Benne Traverse Aluminium JPM	Cabine motrice	Fourgon tôlé ELECTRIQUE	Fourgon vitré ELECTRIQUE	Châssis cabine ELECTRIQUE
Options - Ouvrants																	
Porte(s) latérale(s) coulissante(s) vitrée(s)	Indisponible sur H1 Inclus dans Prédiposition témoin de bouclage de ceinture de sécurité à l'arrière (K607)	PC11	100	120	○	●	-	-	-	-	-	-	-	-	○	●	-
Porte latérale coulissante gauche tôlée		PC12	550	660	○	-	-	-	-	-	-	-	-	-	-	-	-
Porte latérale coulissante gauche + vitres gauche/droite	Indisponible sur H1	PC13	650	780	○	○	-	-	-	-	-	-	-	-	-	-	-
Portes arrières à 2 battants tôlés		PB07	-	-	●	-	-	-	-	-	-	-	-	-	●	-	-
Portes arrière à 2 battants vitrés avec vitres chauffantes	Indisponible sur H1 Contient : Alternateur renforcé (BQ01)	PB04	500	600	○	●	-	-	-	-	-	-	-	-	○	●	-
Ouverture des portes arrière à 270°	Inclus dans Packs Cargo (J6K7/J6K8)	LL02	300	360	○	○	-	-	-	-	-	-	-	-	○	○	-
Options - Sièges																	
		SELECTIONNER L'INTERIEUR BUFX															
Banquette biplace "EAT & WORK"	Incompatible avec Sellerie en T.E.P. (TJFZ) Incompatible avec Airbags latéraux+airbags rideaux (NF04), avec Siège passager individuel avec réglage du support lombaire et de la hauteur et accoudoir (WM08)	WM21	150	180	○	○	○	○	○	○	○	○	○	○	-	-	-
Siège passager individuel avec réglage du support lombaire et de la hauteur et accoudoir	Incompatible avec Sellerie en T.E.P. (TJFZ) Incompatible avec Banquette biplace "EAT & WORK" Inclus dans Airbags latéraux + airbags rideaux (NF04)	WM08	90	108	○	○	○	○	○	○	○	○	○	○	○	○	○
Sellerie en tissu crêpe noir + appuie-tête plein	De série sur versions thermiques	BTFX	-	-	●	●	●	●	●	●	●	●	●	-	-	-	
Sellerie Premium en tissu crêpe noir avec nouveau graphique du dossier + double surpiques argentées + appuie-tête plein en tissu	De série sur versions électriques	BUFX	-	-										●	●	●	
Sellerie en T.E.P. (simili cuir)	Incompatible avec Pack Premium Connect (J6XK), avec Packs Mains Libres (J6LR/J6LT), avec Pack Hiver et Boite à gants centrale (KG12) Incompatible avec Airbags latéraux + airbags rideaux (NF04), avec Siège passager individuel avec réglage du support lombaire et de la hauteur et accoudoir (WM08)	TJFZ	190	228	○	○	○	○	○	○	○	○	○	○	○	○	○
		SELECTIONNER L'INTERIEUR BUFX															
Prédiposition témoin de bouclage de ceinture à l'arrière	Pour ajout de place arrière par carrossier Incompatible avec Prédiposition climatisation / chauffage arrière (NR01), avec Sellerie en T.E.P. (TJFZ) Contient : Suppression cloison (PX23), Porte latérale coulissante vitrée (PC11)	K607	50	60	○	○	-	-	-	-	-	-	-	-	○	○	-

Options (3/13)

		Gamme Carrossée															
		Codes Options	Prix HT	Prix TTC	Fourgon Tôlé	Fourgon Vitré	Plateau Ridelles simple cabine	Plateau Ridelles double cabine	Châssis Cabine	Châssis Double Cabine	Plancher Cabine	Benne Acier SCATOLINI	Benne Traverse Aluminium JPM	Cabine motrice	Fourgon tôlé ELECTRIQUE	Fourgon vitré ELECTRIQUE	Châssis cabine ELECTRIQUE
Options - Sécurité / Aides à la conduite																	
Aide au stationnement AR avec avertisseur sonore pour piétons		UB21	-	-	●	●	-	-	-	-	-	-	-	●	●	●	-
Airbag passager	120 litres avec la banquette biplace 90 litres avec le siège passager individuel	NN01	-	-	●	●	●	●	●	●	●	●	●	●	●	●	●
SELECTIONNER L'INTERIEUR BUF																	
Airbags latéraux + airbags rideaux ATTENTION : entraîne le siège passager individuel	Contient : Capucine de rangement, Siège passager individuel avec réglage du support lombaire et de la hauteur et accoudoir Indisponible sur versions "double cabine" Incompatible avec Banquette biplace EAT&WORK (WM21)	NF04	600	720	○	○	○	-	○	-	○	○	-	-	-	-	-
Chronotachygraphe	De série sur 4.25T Contient : Capucine de rangement (JO01)	HC09	700	840	○	○	○	○	○	○	○	○	○	○	○	○	○
Rétroviseur central numérique	Disponible sur versions 4.25T uniquement	N201	650	780	-	-	-	-	○	-	○	-	-	○	-	-	○
Options - Système audio et Communication																	
Antenne intégrée dans le rétroviseur extérieur	Liaison obligatoire vers Packs contenant Ecran 7" ou 10" (pour duplication optimale de la caméra de recul après transformation)	AT22	200	240	○	○	○	○	○	○	○	○	○	○	○	○	○
Options - Equipements extérieurs																	
Enjoliveurs de roues acier 15"	Disponible sur 3.0T, 3.3T, 3.5T BVM6 Incompatible avec Pack Style 1 (J6VW)	ZIAT	100	120	○	○	-	-	○	-	○	-	-	○	-	-	-
Enjoliveurs de roues acier 16"	Disponible sur 3.5T BVA8, 3.5T maxi, 4.25T Incompatible avec Pack Style 2 (J6VY)	ZIAV	100	120	○	○	○	○	○	○	○	○	○	○	-	-	-
Feux de signalisation latéraux	De série sur fourgons L4, plateaux-ridelles L3 et L4, châssis cabine L4, châssis double cabine L3 et L4, plancher cabine L4, benne Scatolini L3, benne traverse JPM L3 Indisponible sur Fourgons L2/L3, sur benne traverse JPM L2	FE09	150	180	● (L4)	-	○	●	○	●	○	○	● (L3)	● (L4)	-	-	○
Marchepied latéral rétractable sous la porte latérale droite	Mécanique	KY04	850	1020	○	○	-	-	-	-	-	-	-	-	-	-	-
Moules noires sur les passages de roues (AV)	De série sur versions double cabine De série sur versions 4.25T Disponible sur versions 3.5T maxi Incompatible avec Pack Chantier (J6LJ) Incompatible avec Pack Chantier (J6LN)	XX01	100	120	-	-	-	●	○	●	○	○	○	●	-	-	-
Moules noires sur les passages de roues (AV et AR)	De série sur versions 4.25T Disponible sur fourgons 3.5T Maxi Incompatible avec Pack Chantier (J6LK) Incompatible avec Pack Chantier (J6LP)	XX03	100	120	○	-	-	-	-	-	-	-	-	○	○	-	-
Rétroviseurs extérieurs gabarit 2.35 m	Indisponible sur versions 4.25T Incompatible avec Pack Urbain (J6LX)	RX05	150	180	-	-	-	-	○	○	○	-	-	○	-	-	○

○ Option ● Série - Indisponible

Options (4/13)

		Gamme Carrossée															
		Codes Options	Prix HT	Prix TTC	Fourgon Tôlé	Fourgon Vitré	Plateau Ridelles simple cabine	Plateau Ridelles double cabine	Châssis Cabine	Châssis Double Cabine	Plancher Cabine	Benne Acier SCATTOLINI	Benne Triverse Aluminium JPM	Cabine motrice	Fourgon tôlé ELECTRIQUE	Fourgon vitré ELECTRIQUE	Châssis cabine ELECTRIQUE
Options - Equipements techniques																	
Alternateur renforcé (220 A)	Inclus dans Pack Transformation (JI01) Inclus dans Portes AR à 2 battants vitrés avec vitres chauffantes (PB04) Incompatible avec Vitres latérales surteintées (VD10), avec Pack Hiver (KG12)	BQ01	200	240	○	●	●	●	●	●	●	●	●	-	-	-	-
Attelage crochet fixe (classique)	Développement en cours sur versions électriques	AQ03	700	840	○	○	○	○	○	○	○	●	-	-	-	-	-
Attelage crochet amovible (col de cygne)	Développement en cours sur versions électriques	AQ05	800	960	○	○	-	-	-	-	-	-	-	-	-	-	-
Prédisposition attelage	Comprend faisceau uniquement. Rotule, barre, faisceau complémentaire et boîtier de servitude en accessoires. Développement en cours sur versions électriques	AQ11	250	300	○	○	○	○	○	○	○	-	●	-	-	-	-
Batterie renforcée (105 Ah)	Inclus dans Pack Transformation (JI01)	BF02	100	120	○	●	●	●	●	●	●	●	●	-	-	-	-
Bonus Poids sur Versions électriques en 4.25T permettant de conduire avec un permis B	De série sur versions électriques 4.25T Indisponible sur versions électriques 3.5T	KG07	-	-										-/●	-/●	-/●	
Bridage usine de la vitesse à 90 km/h maxi	De série sur 4.25T ATTENTION : il ne peut être désactivé	SB13	0	0	○	○	○	○	○	○	○	○	○	○	○	○	○
Centrale de connexion pour transformation	De série sur fourgons vitrés et châssis cabine	JI01	250	300										○	●	●	
Faisceau électrique rallongé		KY06	50	60	-	-	-	-	○	○	○	-	-	○	-	-	○
Feux AR inclus mais non montés (pour transformation)	Incompatible avec Attelage crochet fixe (AQ03)	SY05	80	96	-	-	-	-	○	○	○	-	●	○	-	-	○
Kit de gonflage pneumatiques Fix&Go	De série Incompatible avec Pack Roue de secours (RS03), avec Packs Chantier (J6LM/J6LH/J6LJ/J6LK/J6LP)	LV02	-	-	●	●	●	●	●	●	●	●	●	●	●	●	●
Pneumatiques M+S 3PMSF	Inclus dans Traction+ avec aide à la descente HDC (UF04) Inclus dans Packs Chantier (J6LM/J6LH/J6LJ/J6LK) Inclus dans Packs Chantier (J6LP/J6LN)	MI32	300	360	○	○	○	○	○	○	○	○	○	○	○	○	○
Prédisposition Webasto sur réservoir	Incompatible avec Pack Hiver (KG12)	XY03	100	120	○	○	○	○	○	○	○	○	○	○	-	-	-
Suppression de la cloison	Sur châssis cabine Incompatible avec Airbags latéraux + Airbags rideaux (NF04), avec Prédisposition climatisation / chauffage arrière (NR01)	CA03	0	0	-	-	-	-	○	-	●	-	-	○	-	-	○
Suspensions arrière bilame	De série sur 4.25T Indisponible sur fourgons tôlés L2H1 Incluses dans Packs Chantier (J6LH/J6LJ/J6LK) Fortement conseillé sur plateau ridelles	SE08	120	144	○	○	○	○	○	○	○	●	-	-	-	-	-
Suspensions arrière bilame avec barre stabilisatrice	Incompatible avec Packs Chantier (J6LH/J6LJ/J6LK)	SE16	300	360	-	-	-	-	○	○	○	-	●	-	-	-	-
Traction+ avec aide à la descente (HDC)	Contient : Pneumatiques M+S 3PMSF (MI32) Inclus dans Packs Chantier (J6LM/J6LH/J6LJ/J6LK) Inclus dans Packs Chantier (J6LP/J6LN)	UF04	550	660	○	○	○	○	○	○	○	-	-	-	-	-	-
Identification véhicule incomplet pour <u>FOURGONS TOLES HEAVY DUTY THERMIQUES EXCLUSIVEMENT</u>	Nécessité d'un COC étape 2 pour être immatriculé (Cf pages 3 & 4)	CJ07	0	0	●	-	-	-	-	-	-	-	-	-	-	-	-
Stellantis CustomFit	Option à sélectionner uniquement en cas de commande de prestation d'aménagement effectuée dans le cadre du programme Stellantis CustomFit via Convertool	D3NT	0	0	○	○	○	○	○	○	○	○	○	○	○	○	○

○ Option ● Série - Indisponible

Options (5/13)

			Gamme Carrossée													
	Codes Options	Prix HT	Prix TTC	Fourgon Tôlé	Fourgon Vitré	Plateau Ridelles simple cabine	Plateau Ridelles double cabine	Châssis Cabine	Châssis Double Cabine	Plancher Cabine	Benne Acier SCATTOLINI	Benne Traverse Aluminium JPM	Cabine motrice	Fourgon tôlé ELECTRIQUE	Fourgon vitré ELECTRIQUE	Châssis cabine ELECTRIQUE
<p>Options - Pack</p> <p>FINITION PACK PREMIUM CONNECT</p> <p>FOURGONS TOLES & VITRES THERMIQUES :</p> <ul style="list-style-type: none"> - Capteurs de pluie et de luminosité + commutation automatique des feux de route - Climatisation automatique - Double port USB - Projecteurs antibrouillard avec fonction cornering - Projecteurs Full LED - Système multimédia écran tactile 10" avec Apple CarPlay® et Android Auto™ sans fil + Navigation <p>ATTENTION - SELECTION OBLIGATOIRE DE L'INTERIEUR BUFEX (400 € HT) pour obtenir :</p> <ul style="list-style-type: none"> - Caméra de recul - Intérieur Techno - Rangement sous siège conducteur - Sellerie Premium - Volant et pommeau de levier de vitesse en cuir 																
<p>FINITION PACK PREMIUM CONNECT</p> <p>GAMME TRANSFORMABLE THERMIQUE :</p> <ul style="list-style-type: none"> - Capteurs de pluie et de luminosité + commutation automatique des feux de route - Climatisation automatique - Double port USB - Projecteurs antibrouillard avec fonction cornering - Projecteurs Full LED - Système multimédia écran tactile 10" avec Apple CarPlay® et Android Auto™ sans fil + Navigation <p>ATTENTION - SELECTION OBLIGATOIRE DE L'INTERIEUR BUFEX (200 € HT) pour obtenir :</p> <ul style="list-style-type: none"> - Intérieur Techno - Rangement sous siège conducteur - Sellerie Premium - Volant et pommeau de levier de vitesse en cuir 																

Options (6/13)

				Gamme Carrossée															
		Codes Options	Prix HT	Prix TTC	Fourgon Tôlé	Fourgon Vitré	Plateau Rideelles simple cabine	Plateau Rideelles double cabine	Châssis Cabine	Châssis Double Cabine	Plancher Cabine	Benne Acier	SCATTOLINI	Benne Triverse	Aluminium JPM	Cabine motrice	Fourgon tôlé ELECTRIQUE	Fourgon vitré ELECTRIQUE	Châssis cabine ELECTRIQUE
Options - Pack <u>FINITION PACK PREMIUM CONNECT</u> <u>FOURGONS TOLES ET VITRES ELECTRIQUES :</u> <ul style="list-style-type: none"> - Accès et démarrage sans clé - Boîte à gants centrale - Caméra de recul - Chargeur de téléphone sans fil - Double port USB - Intérieur Techno - Rangement sous siège conducteur - Système multimédia écran tactile 10" avec Apple CarPlay® et Android Auto™ sans fil + Navigation - Volant et pommeau de levier de vitesse en cuir 		J6L2	1550	1860													○	○	-
<u>FINITION PACK PREMIUM CONNECT</u> <u>CHASSIS CABINE ELECTRIQUES :</u> <ul style="list-style-type: none"> - Accès et démarrage sans clé - Boîte à gants centrale - Chargeur de téléphone sans fil - Double port USB - Intérieur Techno - Rangement sous siège conducteur - Système multimédia écran tactile 10" avec Apple CarPlay® et Android Auto™ sans fil + Navigation - Volant et pommeau de levier de vitesse en cuir 		J6L0	1350	1620													-	-	○

Options (7/13)

	Codes Options	Prix HT	Prix TTC	Gamme Carrossée										Fourgon tôle ELECTRIQUE	Fourgon vitré ELECTRIQUE	Châssis cabine ELECTRIQUE	
				Fourgon Tôle	Fourgon Vitré	Plateau Rideelles simple cabine	Plateau Rideelles double cabine	Châssis Cabine	Châssis Double Cabine	Plancher Cabine	Benne Acier SCATTOLINI	Benne Traverse Aluminium JPM	Cabine motrice				
Options - Pack Pack Cabine Confort : - Intérieur techno - Rangement sous siège conducteur - Volant et pommeau de levier de vitesses en cuir	BUFX	200	240	-	-	○	○	○	○	○	○	○	○	○	-	-	-
Pack Cabine Confort - BEV : - Accès et démarrage sans clé - Chargeur de téléphone sans fil - Double port USB	Incompatible avec 3ème clé avec télécommande (JA17)	J6K9	550	660											-	-	○
Pack Caméra Premium : - Caméra de recul - Intérieur techno - Rangement sous siège conducteur - Volant et pommeau de levier de vitesses en cuir	Incompatible avec Pack Premium Connect (J6XK)	BUFX	400	480	○	○	-	-	-	-	-	-	-	-	-	-	-
Pack Caméra Premium - BEV : - Accès et démarrage sans clé - Caméra de recul - Chargeur de téléphone sans fil - Double port USB	Incompatible avec Pack Premium Connect (J6L2), avec Pack Conduite Autonome Niveau 2 (J6L3) Incompatible avec 3ème clé avec télécommande (JA17)	J6L1	750	900											○	○	-
Pack Cargo - Longueurs L2/L3 : - Eclairage LED espace de chargement - Panneaux latéraux mi-hauteur en PVC - Ouverture des portes arrière à 270° - Prise 12V espace de chargement	Indisponible sur longueur L4 Incompatible avec options individuelles contenues dans ce Pack (LL02) Incompatible avec Pack Cargo (J6K8), avec Pack Mains Libres et prise 230V (J6LR)	J6K7	450	540	○	○	-	-	-	-	-	-	-	-	○	○	-
Pack Cargo - Longueur L4 : - Eclairage LED espace de chargement - Ouverture des portes arrière à 270° - Prise 12V espace de chargement	Indisponible sur longueurs L2/L3 Incompatible avec options individuelles contenues dans ce Pack (LL02) Incompatible avec Pack Cargo (J6K7), avec Pack Mains Libres et prise 230V (J6LR)	J6K8	350	420	○	-	-	-	-	-	-	-	-	-	○	-	-

Options (8/13)

		Gamme Carrossée															
		Codes Options	Prix HT	Prix TTC	Fourgon Tôlé	Fourgon Vitré	Plateau Ridelles simple cabine	Plateau Ridelles double cabine	Châssis Cabine	Châssis Double Cabine	Plancher Cabine	Benne Acier SCATTOLINI	Benne Traverse Aluminium JPM	Cabine motrice	Fourgon tôlé ELECTRIQUE	Fourgon vitré ELECTRIQUE	Châssis cabine ELECTRIQUE
Options - Pack																	
Pack Chantier : - Pneumatiques M+S 3PMSF - Roue de secours / Support roue de secours - Traction + avec aide à la descente (HDC)		Disponible sur fourgons L2H1, versions double cabine, et versions 4.25T Incompatible avec options individuelles contenues dans ce Pack (MI32 / RS03 / UF04) Incompatible avec Kit de gonflage Fix&Go (LV02)	J6LM	500	600	○	-	-	○	○	○	-	-	-	○	○	○
Pack Chantier : - Pneumatiques M+S 3PMSF - Roue de secours / Support roue de secours - Suspensions arrière bilame - Traction + avec aide à la descente (HDC)		Indisponible sur fourgons L2H1 Disponible sur versions 3.0T, 3.3T et 3.5T Disponible sur versions double cabine 3.5T maxi Incompatible avec options individuelles contenues dans ce Pack (MI32 / RS03 / SE08 / UF04) Incompatible avec Kit de gonflage Fix&Go (LV02)	J6LH	700	840	○	○	-	○	○	○	-	-	-	-	-	-
Pack Chantier Maxi - gamme transformable : - Moulures noires sur les passages de roues (AV) - Pneumatiques M+S 3PMSF - Roue de secours / Support roue de secours - Suspensions arrière bilame - Traction + avec aide à la descente (HDC)		Disponible sur versions 3.5T Maxi uniquement Indisponible sur versions "double cabine" Incompatible avec options individuelles contenues dans ce Pack (XX01 / MI32 / RS03 / SE08 / UF04) Incompatible avec Suspensions arrière bilame avec barre stabilisatrice (SE16), avec Kit de gonflage Fix&Go (LV02) Liaison obligatoire : Packs Visibilité (J6MU ou J6MV)	J6LJ	850	1020	-	-	○	-	○	-	○	-	-	-	-	-
Pack Chantier Maxi - fourgons : - Moulures noires sur les passages de roues (AV et AR) - Pneumatiques M+S 3PMSF - Roue de secours / Support roue de secours - Suspensions arrière bilame - Traction + avec aide à la descente (HDC)		Disponible sur versions Maxi 3.5T Incompatible avec Pack Style 2 (J6VY) Incompatible avec options individuelles contenues dans ce Pack (XX03 / MI32 / RS03 / SE08 / UF04) Incompatible avec Kit de gonflage Fix&Go (LV02) Liaison obligatoire : Packs Visibilité (J6MU ou J6MV) ou Pack Premium Connect (J6XK) ou Packs Easy Driving (J6VM/J6VP)	J6LK	850	1020	○	-	-	-	-	-	-	-	-	-	-	-
Pack Chantier - Fourgons BEV : - Moulures noires sur les passages de roues (AV et AR) - Pneumatiques M+S 3PMSF - Roue de secours / Support roue de secours - Traction + avec aide à la descente (HDC)		Indisponible sur versions 4.25T Liaison obligatoire : Pack Visibilité Plus (38C) Incompatible avec options individuelles contenues dans ce Pack (XX03 / MI32 / RS03 / UF04) Incompatible avec Kit de gonflage Fix&Go (LV02)	J6LP	650	780										○	○	-
Pack Chantier - Châssis cabine BEV : - Moulures noires sur les passages de roues (AV) - Pneumatiques M+S 3PMSF - Roue de secours / Support roue de secours - Traction + avec aide à la descente (HDC)		Indisponible sur versions 4.25T Liaison obligatoire : Pack Visibilité Plus (38C) Incompatible avec options individuelles contenues dans ce Pack (XX01 / MI32 / RS03 / UF04) Incompatible avec Kit de gonflage Fix&Go (LV02)	J6LN	650	780										-	-	○

Options (9/13)

Options - Pack	Codes Options	Gamme Carrossée															
		Prix HT	Prix TTC	Fourgon Tôlé	Fourgon Vitré	Plateau Rideelles simple cabine	Plateau Rideelles double cabine	Châssis Cabine	Châssis Double Cabine	Plancher Cabine	Benne Acier SCATTOLINI	Benne Traverse Aluminium JPM	Cabine motrice	Fourgon tôlé ELECTRIQUE	Fourgon vitré ELECTRIQUE	Châssis cabine ELECTRIQUE	
<p>Pack Conduite Autonome Niveau 2 :</p> <ul style="list-style-type: none"> - Accès et démarrage sans clé - Capteurs de pluie et de luminosité + commutation automatique des feux de route - Chargeur de téléphone sans fil - Climatisation automatique - Combiné numérique 7" - Double port USB - Frein de parking électrique - Pack Co-Driver (régulateur de vitesse adaptatif avec fonction Stop&Go, Assistant de conduite dans les embouteillages) - Prise 230V au tableau de bord - Projecteurs antibrouillard avec fonction cornering - Projecteurs FULL LED - Système multimédia écran tactile 10" avec Apple CarPlay® et Android Auto™ sans fil + Navigation ATTENTION - IL FAUT SELECTIONNER L'INTERIEUR BUFX (400 € HT) pour obtenir : - Caméra de recul - Intérieur Techno - Rangement sous siège conducteur - Sellerie Premium - Volant et pommeau de levier de vitesse en cuir 																	
<p>Pack Conduite Autonome Niveau 2 - BEV :</p> <ul style="list-style-type: none"> - Accès et démarrage sans clé - Caméra de recul - Capteurs de pluie et de luminosité + commutation automatique des feux de route - Chargeur de téléphone sans fil - Double port USB - Intérieur Techno - Pack Co-Driver (régulateur de vitesse adaptatif avec fonction Stop&Go, Assistant de conduite dans les embouteillages) - Prise 230V au tableau de bord - Projecteurs antibrouillard avec fonction cornering - Projecteurs FULL LED - Rangement sous siège conducteur - Système multimédia écran tactile 10" avec Apple CarPlay® et Android Auto™ sans fil + Navigation - Volant et pommeau de levier de vitesse en cuir 																	

Options (10/13)

		Gamme Carrossée															
		Codes Options	Prix HT	Prix TTC	Fourgon Tôlé	Fourgon Vitré	Plateau Ridelles simple cabine	Plateau Ridelles double cabine	Châssis Cabine	Châssis Double Cabine	Plancher Cabine	Benne Acier SCATTOLINI	Benne Traverse Aluminium JPM	Cabine motrice	Fourgon tôlé ELECTRIQUE	Fourgon vitré ELECTRIQUE	Châssis cabine ELECTRIQUE
Options - Pack																	
Pack Easy Driving : - Régulateur de vitesse adaptatif (> 30 km/h) - Capteur de pluie et de luminosité + commutation automatique des feux de route - Projecteurs antibrouillard avec fonction cornering - Assistance parking 360° - Détection des angles morts (BSA) et d'obstacles arrière (RCP) - Rétroviseur central numérique - Rétroviseurs extérieurs rabattables électriquement		Indisponible sur versions 4.25T Incompatible avec Pack Premium Connect (J6XK), avec Packs Style (J6VW/J6VY), avec Packs Urbain (J6S4/J6W3/J6W4)	J6VM	1500	1800	○	○	-	-	-	-	-	-	-	○	○	-
Pack Easy Driving Premium : - Régulateur de vitesse adaptatif (> 30 km/h) - Capteur de pluie et de luminosité + commutation automatique des feux de route - Projecteurs antibrouillard avec fonction cornering - Projecteurs Full LED - Assistance parking 360° - Détection des angles morts (BSA) et d'obstacles arrière (RCP) - Rétroviseur central numérique - Rétroviseurs extérieurs rabattables électriquement		Indisponible sur versions 4.25T Incompatible avec Pack Premium Connect (J6XK), avec Packs Style (J6VW/J6VY), avec Packs Urbain (J6S4/J6W3/J6W4)	J6VP	2000	2400	○	○	-	-	-	-	-	-	-	○	○	-
Pack Hiver - BEV : - Pare-brise chauffant - Siège conducteur chauffant		Incompatible avec Sellerie en T.E.P. (TJFZ)	J6LV	400	480										○	○	○
Pack Hiver et Boite à gants centrale : - Pare-brise chauffant - Siège conducteur chauffant - Chauffage Webasto programmable* - Accès et démarrage mains libres - Frein de parking électrique - Boite à gants centrale		* Le Webasto permet la montée en température de l'habitacle, mais ne permet pas un fonctionnement en continu	KG12	1700	2040	○	○	○	○	○	○	○	○	○	-	-	-
ATTENTION - IL FAUT SELECTIONNER L'INTERIEUR BUFY (200 € HT) pour obtenir : - Intérieur Techno - Rangement sous siège conducteur - Sellerie intermédiaire avec surpiques - Volant et pommeau de levier de vitesse en cuir		SELECTIONNER L'INTERIEUR BUFY Incompatible avec Packs Mains Libres (J6LR/J6LT) Incompatible avec 3ème clé avec télécommande (JA17)															
Pack Mains libres et prise 230V : - Accès et démarrage sans clé - Frein de parking électrique - Prise 230V au tableau de bord		SELECTIONNER L'INTERIEUR BUFY Incompatible avec Pack Hiver avec Boite à gants centrale (KG12), avec Packs Cargo (J6K7/J6K8) Incompatible avec 3ème clé avec télécommande (JA17), avec Airbags latéraux+airbags rideaux (NF04), avec Suppression cloison (PX23), avec Prédiposition climatisation / chauffage arrière (NR01)	J6LR	500	600	○	○	○	○	○	○	○	-	-	-	-	-

○ Option ● Série - Indisponible

Options (11/13)

		Gamme Carrossée																
		Codes Options	Prix HT	Prix TTC	Fourgon Tôlé	Fourgon Vitré	Plateau Ridelles simple cabine	Plateau Ridelles double cabine	Châssis Cabine	Châssis Double Cabine	Plancher Cabine	Benne Acier SCATTOLINI	Benne Triverse Aluminium JPM	Cabine motrice	Fourgon tôlé ELECTRIQUE	Fourgon vitré ELECTRIQUE	Châssis cabine ELECTRIQUE	
Options - Pack		SELECTIONNER L'INTERIEUR BUFX																
Pack Mains libres et Boite à gants centrale : - Accès et démarrage sans clé - Frein de parking électrique - Boite à gants centrale		J6LT	450	540	○	○	○	○	○	○	○	○	○	-	-	-	-	
		Incompatible avec Pack Hiver avec Boite à gants centrale (KG12) Incompatible avec 3ème clé avec télécommande (JA17), avec Airbags latéraux+airbags rideaux (NF04), avec Suppression cloison (PX23), avec Prédiposition climatisation / chauffage arrière (NR01)																
Pack Roue de secours : - Roue de secours - Support roue de secours		RS03	200	240	○	○	○	○	○	○	○	●	○	○	○	○	○	
		Inclus dans Packs Chantier (J6LM/J6LH/J6LJ/J6LK) Inclus dans Packs Chantier (J6LN/J6LP) Incompatible avec Kit de gonflage Fix&Go (LV02)																
Pack Sécurité : - Alarme périmétrique - Super verrouillage		WC05	400	480	○	○	○	○	○	○	○	○	○	○	○	○	○	
Pack Style 1 Premium : - Pare-choc avant peint couleur carrosserie - Jantes aluminium 16" Diamant noir - Assistance parking 360° - Détection des angles morts (BSA) et d'obstacles arrière (RCP) - Rétroviseur central numérique - Rétroviseurs extérieurs rabattables électriquement - Capteurs de pluie et de luminosité + commutation automatique des feux de route - Projecteurs antibrouillard avec fonction cornering - Projecteurs Full LED		J6VW	2300	2760	○	○	-	-	-	-	-	-	-	-	-	-	-	
		Disponible sur versions 3.5T 140 ch BVM Incompatible avec Pack Premium Connect (J6XK), avec Packs Urbain (J6S4/J6W3/J6W4), avec Pack Easy Driving (J6VM/J6VP) Incompatible avec Enjoliveurs de roues acier 15" (ZIAT) Indisponible avec les Teintes Spéciales (E0xx)																
Pack Style 2 Premium : - Pare-choc avant peint couleur carrosserie - Jantes aluminium 16" Diamant noir - Assistance parking 360° - Détection des angles morts (BSA) et d'obstacles arrière (RCP) - Rétroviseur central numérique - Rétroviseurs extérieurs rabattables électriquement - Capteurs de pluie et de luminosité + commutation automatique des feux de route - Projecteurs antibrouillard avec fonction cornering - Projecteurs Full LED		J6VY	2300	2760	○	○	-	-	-	-	-	-	-	-	-	○	○	-
		Disponible sur versions 3.5T BVA et Maxi 3.5T Incompatible avec Pack Premium Connect (J6XK), avec Packs Urbain (J6S4/J6W3/J6W4), avec Packs Easy Driving (J6VM/J6VP) Incompatible avec Enjoliveurs de roues acier 16" (ZIAV) Indisponible avec les Teintes Spéciales (E0xx)																







Options (12/13)

		Gamme Carrossée														
	Codes Options	Prix HT	Prix TTC	Fourgon Tôle	Fourgon Vitré	Plateau Ridelles simple cabine	Plateau Ridelles double cabine	Châssis Cabine	Châssis Double Cabine	Plancher Cabine	Benne Acier SCATTOLINI	Benne Triverse Aluminium JPM	Cabine motrice	Fourgon tôle ELECTRIQUE	Fourgon vitré ELECTRIQUE	Châssis cabine ELECTRIQUE
Options - Pack																
Pack Techno 7" : - Double port USB - Système multimédia écran tactile 7" avec Apple CarPlay® et Android Auto™ sans fil		Incompatible avec Pack Premium Connect (J6XK) avec Pack Conduite Autonome Niv. 2 (J6UX)	ZJC8	450	540	○	○	○	○	○	○	○	○	-	-	-
Pack Techno Premium : - Chargeur de téléphone sans fil - Climatisation automatique - Combiné numérique 7" - Double Port USB - Système multimédia écran tactile 10" avec Apple CarPlay® et Android Auto™ sans fil + Navigation		Incompatible avec Pack Premium Connect (J6XK), avec Pack Conduite Autonome Niv. 2 (J6UX)	J6MA	1650	1980	○	○	○	○	○	○	○	○	-	-	-
Pack Transformation : - Centrale de connexion pour transformation - Alternateur renforcé (220 A) - Batterie renforcée (105 Ah)		De série sur fourgons vitrés et gamme transformable Incompatible avec options individuelles contenues dans ce Pack (BQ01, BF02) Inclus dans Prédiposition climatisation / chauffage arrière (NR01)	J101	350	420	○	●	●	●	●	●	●	●	-	-	-
Pack Urbain : - Assistance parking 360° - Détection des angles morts (BSA) et d'obstacles arrière (RCP) - Rétroviseur central numérique - Rétroviseurs extérieurs rabattables électriquement		Indisponible sur versions 4.25T Incompatible avec Pack Premium Connect (J6XK), avec Packs Style (J6VW/J6VY), avec Packs Visibilité (J6MU/J6MV)	J6S4	1200	1440	○	○	-	-	-	-	-	-	○	○	-
Pack Urbain N2 : - Assistance parking 360° - Détection des angles morts (BSA) et d'obstacles arrière (RCP) - Rétroviseur central numérique - Rétroviseurs extérieurs rabattables électriquement		Disponible sur versions 4.25T Incompatible avec Pack Premium Connect (J6XK), avec Packs Visibilité (J6MU/J6MV)	J6S5	1200	1440	○	-	-	-	-	-	-	-	○	○	-
Pack Urbain Premium : - Assistance parking 360° - Détection des angles morts (BSA) et d'obstacles arrière (RCP) - Rétroviseur central numérique - Rétroviseurs extérieurs rabattables électriquement - Capteurs de pluie et de luminosité + commutation automatique des feux de route - Projecteurs antibrouillard avec fonction cornering - Projecteurs Full LED		Indisponible sur versions 4.25T Incompatible avec Pack Premium Connect (J6XK), avec Packs Easy Driving (J6VM/J6VP), avec Packs Style (J6VW/J6VY), avec Packs Visibilité (J6MU/J6MV)	J6W3	1950	2340	○	○	-	-	-	-	-	-	○	○	-

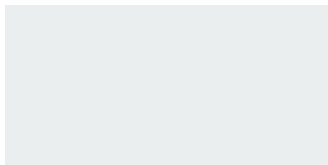





Options (13/13)

		Gamme Carrossée															
		Codes Options	Prix HT	Prix TTC	Fourgon Tôlé	Fourgon Vitré	Plateau Ridelles simple cabine	Plateau Ridelles double cabine	Châssis Cabine	Châssis Double Cabine	Plancher Cabine	Benne Acier SCATTOLINI	Benne Traverse Aluminium JPM	Cabine motrice	Fourgon tôlé ELECTRIQUE	Fourgon vitré ELECTRIQUE	Châssis cabine ELECTRIQUE
Options - Pack																	
Pack Urbain Premium N2 : - Assistance parking 360° - Détection des angles morts (BSA) et d'obstacles arrière (RCP) - Rétroviseur central numérique - Rétroviseurs extérieurs rabattables électriquement - Capteurs de pluie et de luminosité + commutation automatique des feux de route - Projecteurs antibrouillard avec fonction cornering - Projecteurs Full LED		Disponible sur versions 4.25T uniquement Incompatible avec Pack Premium Connect (J6XK)	J6W4	1950	2340	○	-	-	-	-	-	-	-	-	○	○	-
Pack Urbain - Châssis : - Rétroviseur central numérique - Rétroviseurs extérieurs rabattables électriquement		Indisponible sur versions 4.25T	J6LX	600	720	-	-	-	○	○	○	-	-	○	-	-	○
Pack Visibilité : - Capteurs de pluie et de luminosité + commutation automatique des feux de route - Projecteurs antibrouillard avec fonction cornering		Incompatible avec Pack Premium Connect (J6XK), avec Packs Easy Driving (J6VM/J6VP), avec Packs Style (J6VW/J6VY), avec Pack Urbain (J6S4/J6W3)	J6MU	250	300	○	○	○	○	○	○	○	○	○	○	○	○
Pack Visibilité Premium : - Capteurs de pluie et de luminosité + commutation automatique des feux de route - Projecteurs antibrouillard avec fonction cornering - Projecteurs Full LED		Incompatible avec Pack Premium Connect (J6XK), avec Packs Urbain (J6S4/J6W3/J6W4), avec Pack Easy Driving (J6VM/J6VP), avec Pack Style 2 (J6VY)	J6MV	750	900	○	○	○	○	○	○	○	○	○	○	○	○

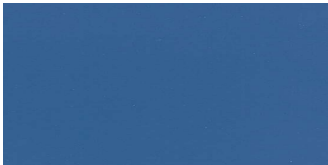

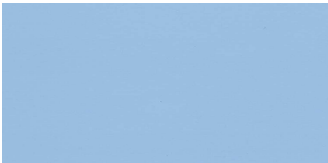

TEINTES (1/4)

			Code	Tarif HT	Tarif TTC
TEINTES PASTEL		Blanc Icy	P0PR	Gratuit	Gratuit
		Gris Thunder	P02B	700 €	840 €
		Gris Expédition	P04K	700 €	840 €
TEINTES MÉTALLISÉES (prévoir un délai supplémentaire de 12 semaines minimum)		Gris Artense	M0F4	700 €	840 €
		Gris Fer	M0ZW		
		Gris Graphito	M0E9		



TEINTES (2/4)

		Code	Tarif HT	Tarif TTC
<p>TEINTES SPÉCIALES (prévoir un délai supplémentaire de 12 semaines minimum)</p> <p><u>La production usine se déclenche avec un lot minimum de 7 véhicules de la même couleur. Dès lors que votre commande n'atteint pas cette quantité, aucun délai ne peut vous être communiqué</u></p>		Bleu distant RAL 5023	800 €	960 €
		Bleu Impérial		
		Bleu Mundo		
		Bleu Storm		
		Bleu Ultramarine RAL 5002		
		Gris Aluminium		

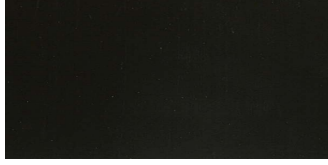
TEINTES (3/4)

			Code	Tarif HT	Tarif TTC
<p>TEINTES SPÉCIALES (prévoir un délai supplémentaire de 12 semaines minimum)</p> <p><u>La production usine se déclenche avec un lot minimum de 7 véhicules de la même couleur. Dès lors que votre commande n'atteint pas cette quantité, aucun délai ne peut vous être communiqué</u></p>		Gris Amazon	E0DM	800 €	960 €
		Gris foncé RAL 7021	E0VZ		
		Jaune Genet (DHL) RAL 1032	E0AS		
		Jaune PTT	E0DC		
		Jaune Soufre RAL 1016	E0AL		
		Marron (UPS)	E0EV		

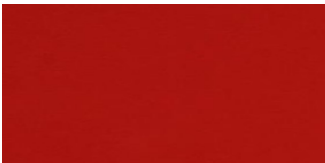
TEINTES (4/4)

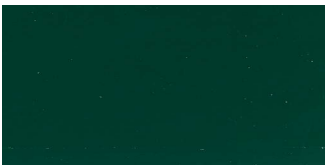
			Code	Tarif HT	Tarif TTC
<p>TEINTES SPÉCIALES (prévoir un délai supplémentaire de 12 semaines minimum)</p> <p><u>La production usine se déclenche avec un lot minimum de 7 véhicules de la même couleur. Dès lors que votre commande n'atteint pas cette quantité, aucun délai ne peut vous être communiqué</u></p>		Orange Batic	E0W8	800 €	960 €
		Orange RAL 2011	E0HS		
		Rouge Feu RAL 3000	E0JH		
		Rouge Tiziano	E01X		
		Vert RAL 6018	E0QT		
		Vert Mousse RAL 6005	E06Q		

PRINCIPALES CARACTÉRISTIQUES TECHNIQUES – FOURGONS

MOTORISATIONS	2,2 l H3-POWER 120 ch S&S	2,2 l H3-POWER 140 ch S&S	2,2 l H3-POWER 180 ch S&S
Boîte de vitesse	BVM6	BVM6 ou BVA8	BVM6 ou BVA8
Cylindrée (cm ³)	2 184		
Puissance maxi CEE : kW (ch) à trs/mn	88 (120) à 3 500 tr/min	103 (140) à 3 500 tr/min	132 (180) à 3 500 tr/min
Couple maxi CEE : Nm à trs/mn	320 à 1 400 tr/min	350 à 1 400 tr/min (BVM6) 380 à 1 400 tr/min (BVA8)	380 à 1 500 tr/min (BVM6) 450 à 1 500 tr/min (BVA8)
Direction	Direction assistée électrique à pignon et crémaillère, avec adaptation de l'effort de braquage et de la consommation d'énergie à la vitesse du véhicule		
Diamètre de braquage (m)	12,50 (L2) / 14,30 (L3) / 15,30 (L4)		
PERFORMANCES & CONSOMMATIONS			
Vitesse maxi sur circuit (km/h)	143 -148	148 -156 (90 sur version 4.25T)	156 -165 (90 sur version 4.25T)
Capacité réservoir (litres)	90		
Capacité réservoir ADBLue (litres)	19		
Consommations mixtes (l/100 km)	7,3 - 8,4	7,2 - 9,5 (BVM6) 8,1 - 9,6 (BVA8)	7,8 - 8,9 (BVM6) 8,5 -10,0 (BVA8)
Emissions mixtes (g/km)	192 - 220	189 - 250 (BVM6) 213 - 252 (BVA8)	204 - 234 (BVM6) 224 - 263 (BVA8)
MASSES			
Masse à vide (kg)	De 2 000 à 2 210		
Masse totale autorisée en charge (kg)	3 000 / 3 300 / 3 500 / 4 250		
Charge utile (kg)	De 975 à 2 095		
Masse maximale remorquable non freinée / freinée (kg)	750 / De 2 250 à 3 000		
DIMENSIONS			
Empattement (mm)	3 450 (L2) / 4 035 (L3 et L4)		
Longueur (mm)	5 413 (L2) / 5 998 (L3) / 6 363 (L4)		
Largeur hors rétroviseurs (mm)	2 050		
Hauteur à vide (mm)	2 254 (H1) / 2 522 (H2) / 2 760 (H3)		
Longueur utile (mm)	3 120 (L2) / 3 705 (L3) / 4 070 (L4)		
Largeur utile (mm)	1 870		
Largeur entre passage des roues (mm)	1 422		
Hauteur utile (mm)	1 662 (H1) / 1 932 (H2) / 2 172 (H3)		
Volume utile (m ³)	10,0 / 11,5 / 13,0 / 15,0 / 17,0		
Largeur x hauteur porte AR (mm)	1 562 x 1 520 (H1) / 1 790 (H2) / 2 030 (H3)		
Largeur x hauteur porte latérale (mm)	1 250 x 1 485 (H1) / 1 755 (H2 et H3)		
Seuil de chargement à vide (mm)	531 – 579 / 582 – 609 (version Maxi)		
Nombre d'Euro-palettes	4 (L2) / 4 - 5 (L3) / 5 (L4)		

Caractéristiques extraites des données d'homologation définitives.

Se reporter aux données techniques de la version vendue disponibles dans le cahier technique complet.

