

PEUGEOT BOXER

Tarifs



TARIFS GAMME PEUGEOT BOXER
Prix public, clés en mains, maxima conseillés applicables au 01/04/2025
Remplace le tarif du 01/02/2025

Page	Contenu
2	Sommaire + Evolutions tarif vs précédent
3 à 8	Visuels cabine de conduite / Visuels principaux équipements de série ou options
9 à 11	Descriptif Aides à la conduite (ADAS de série et en option)
12	Services connectés
13	Moteurs & Silhouettes
14 - 15	Informations importantes sur versions thermiques HEAVY DUTY
16	Montée en gamme sur Fourgons Tôlés et Vitrés
17	Montée en gamme sur Gamme transformable
18	Tarifs Fourgon tôlé
19	Tarifs Fourgon tôlé - PACK PREMIUM CONNECT
20	Tarifs Fourgon vitré - Cabine approfondie - PACK PREMIUM CONNECT
21	Tarifs Plateau ridelles - PACK PREMIUM CONNECT
22	Tarifs Châssis cabine - PACK PREMIUM CONNECT
23	Tarifs Châssis double cabine - PACK PREMIUM CONNECT
24 - 25	Tarifs Plancher cabine - PACK PREMIUM CONNECT
26 - 27	Tarifs Gamme électrique
28	Tarifs Fourgons tôlés HEAVY DUTY & Cabines motrice => uniquement SPC
29 à 32	Tarifs Bennes Acier / Bennes Aluminium triverse / Caisses Grand Volume
33 à 44	Tarifs Options individuelles et Packs - Véhicules complets et Véhicules Utilitaires Transformés (VUT)
45 à 51	Tarifs Options individuelles et Packs - Véhicules incomplets
52 à 55	Teintes
56	Principales caractéristiques techniques (Fourgons tôlés)

Principales évolutions vs tarif du 01/02/2025

Passage à l'Année Modèle AM13

Pour une meilleure lisibilité, les options / packs d'options sont désormais différenciés entre les Véhicules complets et VUT d'une part, et les Véhicules incomplets d'autre part

Ouverture des versions Cabines Approfondies L3H2, 3.5T Maxi, en 140ch BVM6 et 140ch BVA8

Ouverture des versions Fourgons Vitrés L4H2 3.5T Maxi, en 140ch BVM6 et 180ch BVA8

Ouverture des versions Caisses Grand Volume Heavy Duty

Toute la gamme électrique sera désormais équipée d'un chargeur 22 kW AC de série (en lieu et place du chargeur 11 kW AC), sans impact tarif

MI32 / UF04 Les options Pneumatiques M+S (MI32) et Traction+ (UF04) disponibles sur versions 3.5T, 3.5T Maxi et 4.25T (fermées sur versions 3.0T et 3.3T)

J6S4 / J6S5 Suppression des Packs Urbain. Les Packs Urbain Premium (J6W3 / J6W4) restent disponibles

PE01 Ouverture de l'option Bavettes AV

SB14 Ouverture de l'option Bridage définitif usine à 100 km/h

SB18 Ouverture de l'option Bridage définitif usine à 110 km/h

MOF4 Renomination de la couleur Gris Acier (anciennement Gris Artense)

Visuel habitacle Peugeot Boxer avec PACK PREMIUM CONNECT et Intérieur BUFX

Avec Boîte de Vitesses Automatique 8 rapports

Ecran 10" tactile avec AA/CP sans fil + Navigation, caméra de recul, climatisation automatique, double port USB (A & C), volant et pommeau de levier de vitesses en cuir, inserts chromés, ...



Visuel Nouvel écran 7" du Peugeot e-Boxer

Ecran 7" couleur avec Apple CarPlay / Android Auto sans fil
Commandes au volant

Se monte également sur les versions thermiques - option Pack Techno 7" (ZJC8) (avec climatisation manuelle)



Peugeot e-Boxer : molette de sélection et freinage régénératif

3 modes de conduite pour optimiser l'autonomie

MODE DE CONDUITE	VITESSE MAX	COMPORTEMENT PÉDALE ACCÉLÉRATEUR	PUISSANCE DÉLIVRÉE	COUPLE MAX
ECO	90 km/h	Souple	120 kW	360 Nm
NORMAL	130 km/h	Normale (Identique aux moteurs thermiques)	160 kW	380 Nm
POWER	130 km/h	Réactive	200 kW	410 Nm

Bouton de sélection du mode de conduite



Molette de selection pour R – N – D

Freinage régénératif

ECOASTING 1	Roue libre
ECOASTING 2	Décélération faible
ECOASTING 3	Décélération moyenne
ECOASTING 4	Décélération forte

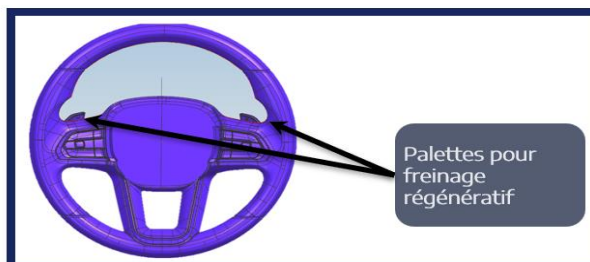

Quelques nouveautés

Projecteurs Full LED - disponible dans :

- Pack Premium Connect (J6XK)
- Packs Conduite Autonome Niveau 2 (J6UX / J6L3)
- Pack Easy Driving Premium (J6VP)
- Packs Style Premium (J6VW / J6VY)
- Packs Urbain Premium (J6W3 / J6W4)
- Pack Visibilité Premium (J6MV)



Clignotants LED à balayage

Feux de croisements et feux de route LED

Feux de jour à LED

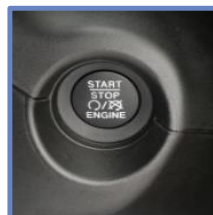

Accès et démarrage mains libres - disponible dans :

- Packs Mains Libres (J6LR / J6LT)
- Pack Hiver (KG12)
- Packs Premium Connect BEV (J6L2 / J6L0)
- Pack Cabine Confort BEV (J6K9)
- Pack Caméra Premium BEV (J6LI)
- Packs Conduite Autonome Niv. 2 (J6UX / J6L3)



- L'accès sans clé est situé sur la poignée extérieure
- Presser le bouton pour ouvrir/fermer les portes

Jantes Alu 16" - disponibles dans :

- Pack Style 1 Premium (J6VW)
- Pack Style 2 Premium (J6VY)



Pack Style 1 Premium



Pack Style 2 Premium

Enjoliveurs 15" (ZIAT)



Enjoliveurs 16" (ZIAV)



Climatisation automatique - disponible dans :

- Pack Premium Connect (J6XK)
 - Pack Techno Premium (J6MA)
- De série sur e-Boxer

Chargeur de téléphone sans fil - disponible dans :

- Pack Techno Premium (J6MA)
- Packs Premium Connect BEV (J6L2 / J6L0)
- Pack Cabine Confort BEV (J6K9)
- Pack Caméra Premium BEV (J6LI)
- Packs Conduite autonome Niveau 2 (J6UX / J6L3)



Prise 230 V - disponible dans

- Pack Mains Libres (J6LR)
- Packs Conduite Autonome Niveau 2 (J6UX / J6L3)

Combiné numérique 7", de série sur e-Boxer



Combiné numérique 7" - disponible dans Pack Techno Premium (J6MA), Pack Conduite Autonome Niv 2 (J6UX)



Banquette biplace EAT & WORK (WM21)



Combiné standard sur versions thermiques



La zone à l'arrière est équipée de porte-gobelets et d'ailettes de rangement.

La nouvelle banquette biplace EAT & WORK a été conçue pour être l'assistant idéal du conducteur et du passager pendant les heures de travail et de pause. La partie centrale rabattable de la banquette est désormais équipée d'un plateau pouvant accueillir des ordinateurs portables, des tablettes, des plateaux repas en position stable grâce au tapis en caoutchouc intégré. Le plateau peut pivoter vers les occupants pour un confort maximal.

Sellerie standard en tissu crêpe noir



Sellerie Premium en tissu crêpe noir avec surpiqûres et nouveau graphique sur l'assise et le dossier



Garniture de portes



Eclairage de la cabine



Des LED de courtoisie au niveau des pieds conducteur et passager facilitent l'accès

Marchepied latéral (mécanique)



Pack Hiver contient notamment :
Parebrise chauffant
Siège conducteur chauffant
Chauffage Webasto indépendant



USB Type A USB Type C
Double port USB (A & C)

Fonctionnement des ADAS (de série)

Freinage d'urgence autonome avec détection piéton / cycliste

Grâce à une caméra de nouvelle génération située sur le haut du pare-brise. La caméra détecte les obstacles, et une fois qu'une collision imminente est détectée, le véhicule alerte le conducteur et déclenche un freinage d'urgence autonome

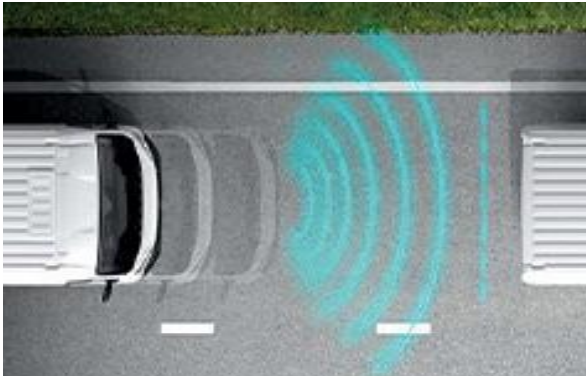

Aide au maintien dans la voie

Grâce à une caméra de nouvelle génération située sur le haut du pare-brise. Lorsque le système est actif, si le conducteur n'a pas actionné le clignotant, il effectue des interventions correctrices sur la direction afin d'empêcher le véhicule de sortir des lignes peintes ou le bord de route.

Il fournit un avertissement tactile dans le volant, ainsi qu'un avertissement visuel et sonore au tableau de bord

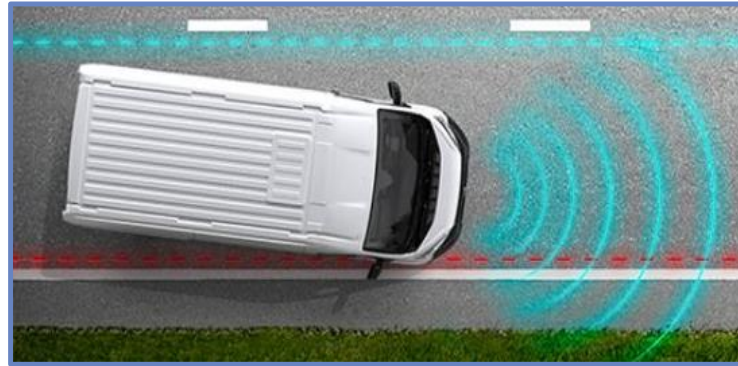

Adaptation intelligente de la vitesse

Le véhicule détecte les panneaux de limitation de vitesse sur la route et transmet l'information au conducteur, qui peut régler le limiteur de vitesse en conséquence



Détection de fatigue ou d'inattention

Ce système surveille les comportements de conduite et détecte la somnolence. S'il détecte des comportements de conduite suspects, un signal sonore et un message sur l'écran le signalent au conducteur

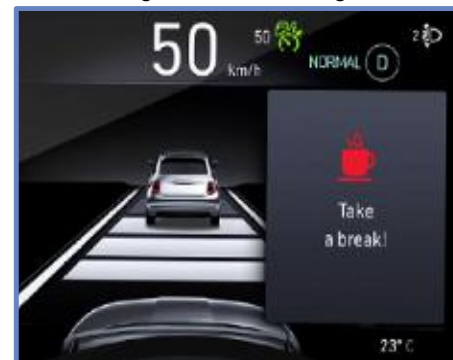

Fonctionnement des ADAS (de série)

ESP amélioré

Assistance en cas de vent latéral

L'assistance en cas de vent latéral fonctionne à des vitesses supérieures à 65 km/h

Le système fournit un freinage doux et une correction de trajectoire afin de stabiliser le véhicule et éviter les embardées



Contrôle de stabilité de la remorque

Ce système détecte lorsqu'une remorque commence à louvoyer et corrige tout balancement dangereux par une combinaison de réduction de couple et/ou de freinage de roues individuelles

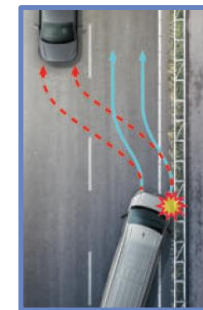
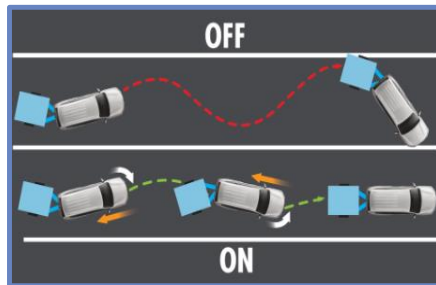

Freinage après collision

Ce système intervient en cas d'accident en freinant automatiquement pour empêcher tout choc secondaire potentiel

Fonctionnement des ADAS (en option)

Régulateur de vitesse adaptatif

Proposé dans Packs Easy Driving (J6VM / J6VP)

Activé par une commande au volant, il règle et ajuste automatiquement la vitesse du véhicule pour maintenir une distance de sécurité avec les véhicules qui le précède.

Fonctionne grâce à une caméra frontale située sur le haut du pare-brise et un radar de proximité situé dans le pare-choc avant, à partir de 30 km/h.



Rétroviseur central numérique

Proposé dans :

- Packs Easy Driving (J6VM / J6VP)
- Packs Style Premium (J6VW / J6VY)
- Packs Urbain (J6W3 / J6W4 / J6LX)

L'écran central LCD haute résolution de 8,9" offre une vue dégagée sans obstacle de la chaussée derrière le véhicule, grâce à une caméra grand angle haute définition située à l'intérieur du 3ème feu stop (pour les fourgons). 1 kit spécifique est fourni pour les châssis. Obscurcissement automatique, mise en marche et réglage de la luminosité grâce aux boutons situés sur le rétroviseur.

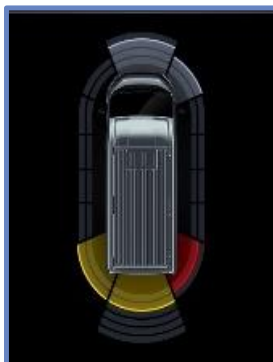

Assistance parking 360°

Proposée dans :

- Packs Style Premium (J6VW / J6VY)
- Packs Easy Driving (J6VM / J6VP)
- Packs Urbain Premium (J6W3 / J6W4)

Le conducteur est alerté par un signal sonore et visuel sur le tableau de bord, grâce à des capteurs (14 ou 16 en fonction de la longueur du véhicule) situés dans les pare-chocs avant et arrière, et dans les moulures latérales.

L'avertissement visuel sur le tableau de bord indique la distance qui sépare le véhicule des obstacles.

La fréquence des signaux sonores augmente lorsque l'obstacle se rapproche et le signal devient continu quand la distance est inférieure à 30 cm.

Projecteurs antibrouillard avec fonction cornering

Proposé dans :

- Pack Premium Connect (J6XK)
- Packs Style Premium (J6VW / J6VY)
- Packs Easy Driving (J6VM / J6VP)
- Packs Urbain Premium (J6W3 / J6W4)
- Packs Conduite Autonome Niv 2 (J6UX / J6L3)
- Packs Visibilité (J6MU / J6MV)

Pour offrir une plus grande visibilité dans l'obscurité, les projecteurs anti-brouillard s'allument automatiquement quand le véhicule amorce un virage à vitesse réduite.



LES SERVICES CONNECTES pour la GESTION DE VOTRE FLOTTE

Preventive Maintenance est un dispositif pour surveiller et optimiser les performances des véhicules, garantir leur fiabilité et réduire leurs temps d'arrêt. **Connect Fleet** est votre plateforme de gestion de flotte tout-en-un pour booster les performances de votre flotte.

Fonctionnalités	Preventive Maintenance	Connect Fleet
Tableau de bord de la flotte	●	●
Alertes sur l'état du véhicule	●	●
Suivi de la maintenance (& calendrier)	●	●
Envoi de rapports périodiques	●	●
Géolocalisation des véhicules en temps réel		●
Suivi d'itinéraire		●
Données de consommation		●
Données sur les schémas de conduite		●
Conseils personnalisés sur l'écoconduite		●
Application mobile		●
	4 ans inclus dans le prix du véhicule	A partir de 11€90 HT / mois par véhicule

Plus d'information : connectedservices_fr@free2move.com

Moteurs & Silhouettes

Moteurs

Puissance

H ³ -POWER 120 ch	→ + 900 €	H ³ -POWER 140 ch	→ +1 500 €	H ³ -POWER 180 ch
---------------------------------	--------------	---------------------------------	---------------	---------------------------------

Homologation

Light Duty	→ 0 €	Heavy Duty
------------	----------	------------

Boîte de vitesses

Manuelle (BVM6)	→ + 2 600 €	Automatique (BVA8)
-----------------	----------------	--------------------

Silhouettes

Empattement Fourgon

L2 3450 mm	→ + 900 €	L3 4035 mm	→ + 900 €	L4 4035 mm
---------------	--------------	---------------	--------------	---------------

Empattement Châssis / Plancher

L2 3450 mm	→ + 300 €	L2S 3 800 mm	→ + 300 €	L3 4035 mm	→ + 300 €	L4 4035 mm
---------------	--------------	-----------------	--------------	---------------	--------------	---------------

Hauteur

H1 2 254 mm	→ + 900 €	H2 2 524 mm	→ + 900 €	H3 2 764 mm
----------------	--------------	----------------	--------------	----------------

PTAC

3.0 t	→ + 900 €	3.3 t	→ + 900 €	3.5 t	→ + 500 €	3.5 t Maxi	→ + 900 €	4.25 t Maxi
-------	--------------	-------	--------------	-------	--------------	------------	--------------	-------------

Informations importantes sur les versions THERMIQUES HEAVY DUTY (non valables pour les versions électriques)

Que signifie "Heavy Duty" : c'est un type d'homologation, aussi appelée Euro VI (Euro "Grand 6"), à ne pas confondre avec Euro 6e (Euro "Petit 6") correspondant au "Light Duty"

A quoi ça sert : les versions Heavy Duty sont **obligatoirement des véhicules incomplets (y compris les fourgons)**, qui servent à faire des transformations lourdes, chez un carrossier, générant un COC étape 2

Contrainte : Masse de référence doit être **> 2 610 kg**

Quelques notions à connaître :

Poids à vide : véhicule (avec options) incluant la transformation

Poids en ordre de marche : Poids à vide + 75 kg (c'est-à-dire avec le conducteur)

Masse de référence : Poids à vide + 100 kg

Avantages :

Les versions Heavy Duty ne rentrent pas dans le cadre de la régulation CO², ne nécessitant pas de recalcul après transformation (pas de calculatrice) et **n'ont pas de valeur de CO²**

En comparaison, les versions Light Duty sont soumises à la législation WLTP (avec recalcul du CO² après transformation via la calculatrice)

Les versions Heavy Duty sont disponibles sur :

Châssis cabine

Plancher cabine

Fourgons tôleés (commandes exclusivement uniquement via le Stellantis Professional Centre)

Les Versions "Light Duty" ne peuvent pas dépasser une masse de référence supérieure à 2 840 kg, transformation incluse. Cela est possible avec les versions "Heavy Duty".

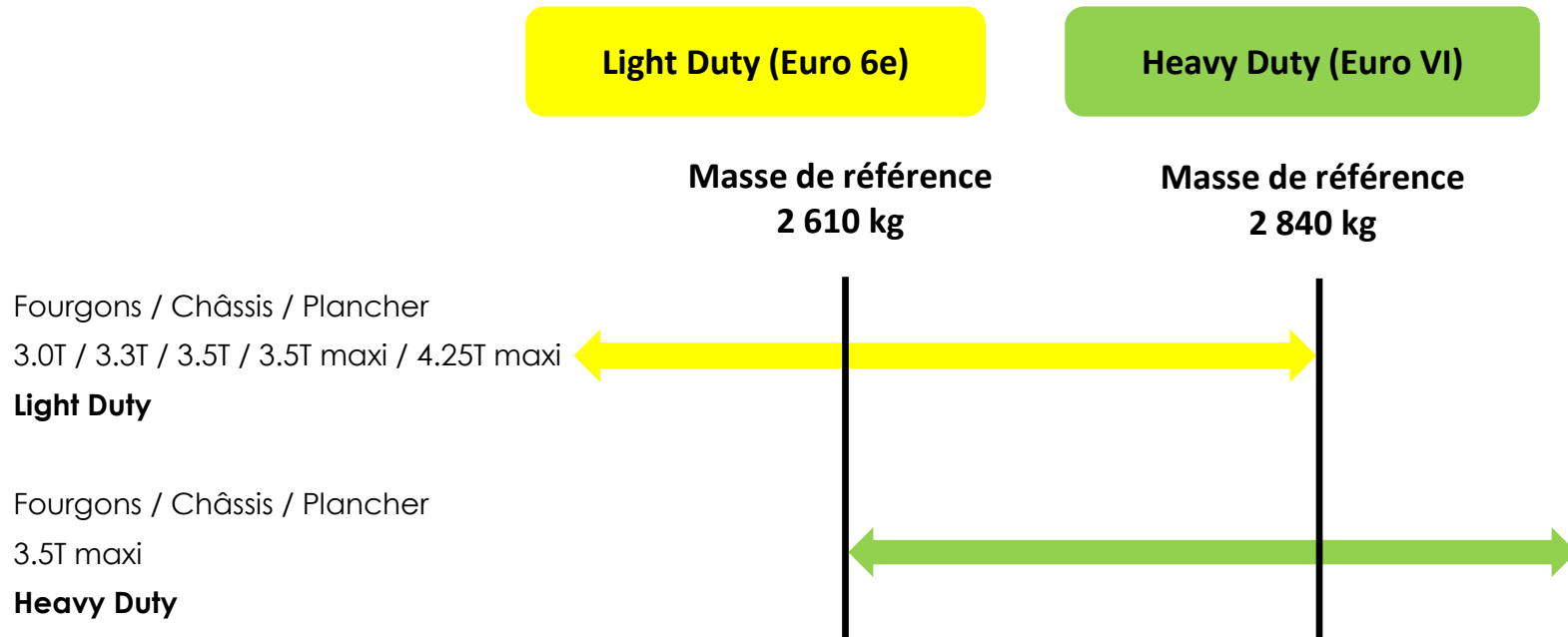

Un véhicule Heavy Duty peut-il transporter ou tracter une charge plus lourde ?

NON, un véhicule Heavy Duty conserve le même PTAC de 3 500 kg, ainsi que le même poids remorquable qu'un véhicule 3.5T maxi. Il ne s'agit pas d'un châssis renforcé.

Des exemples de transformations ?

C'est votre CARROSSIER qui s'engagera sur le produit dont il a besoin

Attention à ne pas confondre dans le tarif "3.5T maxi" et "3.5T maxi Heavy Duty"

Equipements de série sur FOURGON TOLE & FOURGON VITRE & CABINE APPROFONDIE

ABS, AFU, ASR et ESP (ESC amélioré avec assistance en cas de vent latéral, contrôle de stabilité de la remorque, et freinage après collision)
Aide au démarrage en pente
Aide au stationnement arrière
Airbag conducteur
Airbag passager (simple ou double)
Alternateur standard (180 Ah) sur Fourgon tôlé. Alternateur renforcé (220 A) sur Fourgon tôlé Heavy Duty, Fourgon vitré et Cabine Approfondie
Antenne radio numérique
Avertisseur sonore de marche arrière
Banquette passager biplace
Batterie standard (95 Ah) sur Fourgon Tôlé. Batterie renforcée (105 Ah) sur Fourgon tôlé Heavy Duty, Fourgon vitré et Cabine Approfondie
Boîtier Télématique Autonome (BTA)
Bridage usine de la vitesse à 90 km/h maxi (sur Fourgon tôlé 4.25T)
Capteur de pression des pneumatiques (TPMS indirect)
Capucine de rangement (sur Fourgons Tôlés 4.25T)
Centrale connexion pour transformation (sur Fourgon tôlé Heavy Duty, Fourgon vitré et Cabine Approfondie)
Chronotachygraphe (sur Fourgons Tôlés 4.25T)
Climatisation manuelle
Cloison tôlée
Condamnation centralisée avec plip
Crochets d'arrimage latéraux dans l'espace de chargement
Direction assistée électrique
Kit de gonflage pneumatiques Fix&Go
Kit de réduction de CO2 : Spoiler central (DAM), Guide d'air, Grille avec volets pilotés (AGS)
Lève vitres avant électriques (séquentiel côté conducteur à la descente et à la montée avec fonction anti-pincement, séquentiel à la descente côté passager)
Moulures noires sur les passages de roues (sur Fourgon Tôlé 4.25T)
Pack Sécurité (ADAS) : Freinage d'urgence autonome avec détection piéton / cycliste, Aide au maintien dans la voie, Reconnaissance des panneaux de signalisation, Détection de fatigue ou d'inattention (attention assisté), Adaptation intelligente de la vitesse
Pare-choc avant grainé
Porte arrière à 2 battants tôlés (sur Fourgon tôlé et Cabine Approfondie)
Porte arrière à 2 battants vitrés avec vitres chauffantes (sur Fourgon vitré)
Porte latérale coulissante droite tôlée (sur Fourgon tôlé)
Porte latérale coulissante droite vitrée (sur Fourgon vitré et Cabine Approfondie)
Porte-gobelets au milieu du tableau de bord
Projecteurs halogène avec feux de circulation diurne
Rappel de bouclage des ceintures de sécurité
Régulateur/Limiteur de vitesse
Réservoir de carburant 90 litres (sauf BEV)
Réservoir d'ADBlue 19 litres (sauf BEV)
Rétroviseurs extérieurs électriques et dégivrants
Roues en acier 15" (sur 3.0T / 3.3T / 3.5T BVM6) ou 16" (3.5T BVA8 / 3.5T maxi / 4.25T)
Sellerie en tissu crêpe noir + appuie-tête pleins
Siège conducteur avec réglage en hauteur, régle l'ombrière et accoudoir
Suspensions arrière bilame (sur Fourgon Tôlé 4.25T)
Système audio 5" avec radio numérique DAB + Bluetooth + 1 port USB
Vitres latérales gauche et droite (sur Fourgon vitré et Cabine Approfondie)
Volant réglable en hauteur

+ 2600 € HT

AP / AC / OV
Sélectionner
BUFX
(Pack Caméra
Premium)

SPECIFICITES sur FOURGON TÔLE & FOURGON VITRE ELECTRIQUE

"Bonus Poids" sur les versions en 4.25T permettant de conduire avec un permis B
Cable de recharge Mode 3
Chargeur embarqué 22 kW AC et compatible 150 kW DC
Climatisation automatique
Chronotachygraphe et bridage 90 km/h (sur 4.25T uniquement)
Combiné numérique 7"
Frein de stationnement électrique
Sellerie Premium
Système multimédia écran tactile 7" avec Apple CarPlay® et Android Auto™ sans fil



Finition PACK PREMIUM CONNECT

Accès et démarrage sans clé
Boîte à gants centrale
Caméra de recul
Chargeur de téléphone sans fil
Double Port USB (A & C)
Intérieur Techno
Rangement sous siège conducteur
Système multimédia écran tactile 10" avec Apple CarPlay® et Android Auto™ sans fil + Navigation
Volant et pommeau de levier de vitesses en cuir

Finition PACK PREMIUM CONNECT

ATTENTION : PENURIE DE VOLANTS CUIR - DELAI DE PRODUCTION INCONNU

Caméra de recul - se reflète dans l'écran 10 pouces
Intérieur Techno
Rangement sous siège conducteur
Sellerie Premium
Volant et pommeau de levier de vitesses en cuir
Capteurs de pluie et de luminosité + commutation automatique des feux de route
Climatisation automatique
Double Port USB (A & C)
Projecteurs antibrouillard avec fonction cornering
Projecteurs FULL LED
Système multimédia écran tactile 10" avec Apple CarPlay® et Android Auto™ sans fil + Navigation

Equipements de série sur CHÂSSIS CABINE, PLANCHER CABINE, PLATEAU RIDELLES

ABS, AFU, ASR et ESP (ESC amélioré avec assistance en cas de vent latéral, contrôle de stabilité de la remorque, et freinage après collision)
Aide au démarrage en pente
Airbag conducteur
Airbag passager (simple ou double)
Alternateur renforcé (220 Ah)
Antenne radio numérique
Banquette passager biplace
Batterie renforcée (105 Ah)
Boîtier Télématique Autonome (BTA)
Caméra de recul, se reflète dans l'écran 577/10 pouces. La caméra est fournie seule, démontée (sauf pour véhicules complets). Connecteurs et câble de connexion non fournis
Capteur de pression des pneumatiques (TPMS indirect)
Capucine de rangement (sur versions double cabine ou 4.25T)
Centrale connexion pour transformation
Chronotachygraphe (sur versions 4.25T)
Climatisation manuelle
Condamnation centralisée avec plip
Direction assistée électrique
Kit de gonflage pneumatiques Fix&Go
Kit de réduction de CO2 : Spoiler central (DAM), Guide d'air, Grille avec volets pilotés (AGS)
Lève vitres avant électriques (séquentiel côté conducteur à la descente et à la montée avec fonction anti-pincement, séquentiel à la descente côté passager)
Moulures noires sur les passages de roues AV (sur versions double cabine ou 4.25T)
Pack Sécurité (ADAS) : Freinage d'urgence autonome avec détection piéton / cycliste, Aide au maintien dans la voie, Reconnaissance des panneaux de signalisation, Détection de fatigue ou d'inattention (attention assist), Adaptation intelligente de la vitesse
Pare-choc avant grainé
Porte-gobelets au milieu du tableau de bord
Projecteurs halogène avec feux de circulation diurne
Rappel de bouclage des ceintures de sécurité
Régulateur/Limiteur de vitesse
Réservoir de carburant 90 litres (sauf BEV)
Réservoir d'ADBlue 19 litres (sauf BEV)
Rétroviseurs extérieurs électriques et dégivrants
Roues en acier 15" (3.5T BVM6) ou 16" (3.5T BVA8 / 3.5T maxi / 4.25T)
Sellerie en tissu crêpe noir + appuie-tête pleins
Siège conducteur avec réglage en hauteur, réglage lombaire et accoudoir
Suspensions arrière bilame (sur versions 4.25T)
Système audio 5" avec radio numérique DAB + Bluetooth + 1 port USB
Volant réglable en hauteur

Spécificités plateaux ridelles

Fond du plateau en bois renforcé par une protection résine
Ridelles aluminium rabattables latérales et arrière
Porte-échelle
Protections pare-cyclistes latérales
8 crochets d'arrimage

SPECIFICITES sur CHÂSSIS CABINE ELECTRIQUE

"Bonus Poids" sur les versions en 4.25T permettant de conduire avec un permis B
Cable de recharge Mode 3
Chargeur embarqué 22 kW AC et compatible 150 kW DC 
Climatisation automatique
Chronotachygraphe et bridage 90 km/h (sur 4.25T uniquement)
Combiné numérique 7"
Frein de stationnement électrique
Sellerie Premium
Système multimédia écran tactile 7" avec Apple CarPlay® et Android Auto™ sans fil



Finition PACK PREMIUM CONNECT

Accès et démarrage sans clé
Boîte à gants centrale
Chargeur de téléphone sans fil
Double Port USB (A & C)
Intérieur Techno
Rangement sous siège conducteur
Système multimédia écran tactile 10" avec Apple CarPlay® et Android Auto™ sans fil + Navigation
Volant et pommeau de levier de vitesses en cuir

+ 2400 € HT

AP / AC / OV
BUFX

ATTENTION : PENURIE DE VOLANTS CUIR - DELAI DE PRODUCTION INCONNU

Finition PACK PREMIUM CONNECT

Intérieur Techno
Rangement sous siège conducteur
Sellerie Premium
Volant et pommeau de levier de vitesses en cuir
Capteurs de pluie et de luminosité + commutation automatique des feux de route
Climatisation automatique
Double Port USB (A & C)
Projecteurs antibrouillard avec fonction cornering
Projecteurs FULL LED
Système multimédia écran tactile 10" avec Apple CarPlay® et Android Auto™ sans fil + Navigation

PEUGEOT BOXER - FOURGON TÔLÉ

Fourgon Tôlé	Volume utile (m ³)	Silhouette	PTAC (t)	Norme dépol.	Puis. adm.	Emissions de CO2 (g/km)*	Codes Versions	Prix en € (HT)	Prix en € (TTC)
L2 H1 3.0 t 120 ch S&S BVM6	10	L2 H1	3.0	Euro 6E	7	193 - 209	2PXE 3D H OG K B0 A0 13	36 400	43 680
L2 H1 3.3 t 120 ch S&S BVM6	10	L2 H1	3.3	Euro 6E	7	196 - 212	2PXE 3E H OG K B0 A0 13	37 300	44 760
L2 H1 3.3 t 140 ch S&S BVM6	10	L2 H1	3.3	Euro 6E	7	191 - 207	2PXE 3E H OK K B0 A0 13	38 200	45 840
L2 H1 3.5 t 140 ch S&S BVM6	10	L2 H1	3.5	Euro 6E	7	193 - 209	2PXE 3F H OK K B0 A0 13	39 100	46 920
L2 H1 3.5 t 140 ch S&S BVA8	10	L2 H1	3.5	Euro 6E	7	211 - 223	2PXE 3F H OK 1 B0 A0 13	41 700	50 040
L2 H2 3.0 t 120 ch S&S BVM6	11,5	L2 H2	3.0	Euro 6E	7	204 - 220	2PXE 3I H OG K B0 A0 13	37 300	44 760
L2 H2 3.3 t 120 ch S&S BVM6	11,5	L2 H2	3.3	Euro 6E	7	207 - 222	2PXE 3J H OG K B0 A0 13	38 200	45 840
L2 H2 3.3 t 140 ch S&S BVM6	11,5	L2 H2	3.3	Euro 6E	7	202 - 218	2PXE 3J H OK K B0 A0 13	39 100	46 920
L2 H2 3.5 t 140 ch S&S BVM6	11,5	L2 H2	3.5	Euro 6E	7	204 - 220	2PXE 3K H OK K B0 A0 13	40 000	48 000
L2 H2 3.5 t 140 ch S&S BVA8	11,5	L2 H2	3.5	Euro 6E	7	223 - 235	2PXE 3K H OK 1 B0 A0 13	42 600	51 120
L2 H2 3.5 t 180 ch S&S BVM6	11,5	L2 H2	3.5	Euro 6E	7	207 - 224	2PXE 3K H OR K B0 A0 13	41 500	49 800
L2 H2 3.5 t 180 ch S&S BVA8	11,5	L2 H2	3.5	Euro 6E	7	223 - 235	2PXE 3K H OR 1 B0 A0 13	44 100	52 920
L2 H2 3.5 t Maxi 140 ch S&S BVM6	11,5	L2 H2	3.5	Euro 6E	7	206 - 218	2PXE 3L H OK K B0 A0 13	40 500	48 600
L2 H2 3.5 t Maxi 180 ch S&S BVM6	11,5	L2 H2	3.5	Euro 6E	7	209 - 221	2PXE 3L H OR K B0 A0 13	42 000	50 400
L2 H2 3.5 t Maxi 180 ch S&S BVA8	11,5	L2 H2	3.5	Euro 6E	7	231 - 244	2PXE 3L H OR 1 B0 A0 13	44 600	53 520
L3 H2 3.3 t 140 ch S&S BVM6	13	L3 H2	3.3	Euro 6E	7	203 - 219	2PXE 5J H OK K B0 A0 13	40 000	48 000
L3 H2 3.5 t 140 ch S&S BVM6	13	L3 H2	3.5	Euro 6E	7	205 - 221	2PXE 5K H OK K B0 A0 13	40 900	49 080
L3 H2 3.5 t 140 ch S&S BVA8	13	L3 H2	3.5	Euro 6E	7	224 - 237	2PXE 5K H OK 1 B0 A0 13	43 500	52 200
L3 H2 3.5 t 180 ch S&S BVM6	13	L3 H2	3.5	Euro 6E	7	208 - 225	2PXE 5K H OR K B0 A0 13	42 400	50 880
L3 H2 3.5 t 180 ch S&S BVA8	13	L3 H2	3.5	Euro 6E	7	224 - 237	2PXE 5K H OR 1 B0 A0 13	45 000	54 000
L3 H2 3.5 t Maxi 140 ch S&S BVM6	13	L3 H2	3.5	Euro 6E	7	207 - 219	2PXE 5L H OK K B0 A0 13	41 400	49 680
L3 H2 3.5 t Maxi 140 ch S&S BVA8	13	L3 H2	3.5	Euro 6E	7	232 - 245	2PXE 5L H OK 1 B0 A0 13	44 000	52 800
L3 H2 3.5 t Maxi 180 ch S&S BVM6	13	L3 H2	3.5	Euro 6E	7	210 - 223	2PXE 5L H OR K B0 A0 13	42 900	51 480
L3 H2 3.5 t Maxi 180 ch S&S BVA8	13	L3 H2	3.5	Euro 6E	7	232 - 245	2PXE 5L H OR 1 B0 A0 13	45 500	54 600
L3 H2 4.25 t Maxi 140 ch S&S BVM6**	13	L3 H2	4.25	Euro 6E	7	204 - 216	2PXE 5M H OK K B0 A0 13	42 300	50 760
L3 H2 4.25 t Maxi 180 ch S&S BVA8**	13	L3 H2	4.25	Euro 6E	7	215 - 227	2PXE 5M H OR 1 B0 A0 13	46 400	55 680
L3 H3 3.5 t 140 ch S&S BVM6	15	L3 H3	3.5	Euro 6E	7	214 - 231	2PXE 5N H OK K B0 A0 13	41 800	50 160
L3 H3 3.5 t 140 ch S&S BVA8	15	L3 H3	3.5	Euro 6E	7	234 - 247	2PXE 5N H OK 1 B0 A0 13	44 400	53 280
L3 H3 3.5 t Maxi 140 ch S&S BVM6	15	L3 H3	3.5	Euro 6E	7	217 - 229	2PXE 5O H OK K B0 A0 13	42 300	50 760
L3 H3 3.5 t Maxi 180 ch S&S BVA8	15	L3 H3	3.5	Euro 6E	7	243 - 251	2PXE 5O H OR 1 B0 A0 13	46 400	55 680
L4 H2 3.5 t Maxi 140 ch S&S BVM6	15	L4 H2	3.5	Euro 6E	7	208 - 220	2PXE 7L H OK K B0 A0 13	42 300	50 760
L4 H2 3.5 t Maxi 180 ch S&S BVM6	15	L4 H2	3.5	Euro 6E	7	211 - 224	2PXE 7L H OR K B0 A0 13	43 800	52 560
L4 H2 3.5 t Maxi 180 ch S&S BVA8	15	L4 H2	3.5	Euro 6E	7	234 - 246	2PXE 7L H OR 1 B0 A0 13	46 400	55 680
L4 H3 3.5 t Maxi 140 ch S&S BVM6	17	L4 H3	3.5	Euro 6E	7	218 - 230	2PXE 7O H OK K B0 A0 13	43 200	51 840
L4 H3 3.5 t Maxi 180 ch S&S BVM6	17	L4 H3	3.5	Euro 6E	7	222 - 234	2PXE 7O H OR K B0 A0 13	44 700	53 640
L4 H3 3.5 t Maxi 180 ch S&S BVA8	17	L4 H3	3.5	Euro 6E	7	244 - 257	2PXE 7O H OR 1 B0 A0 13	47 300	56 760

* Données en attente d'homologation définitive

** Homologation N2 - Nécessite un permis C - Equipé d'un chronotachygraphe et d'un bridage à 90 km/h.

3,5T MAXI = Châssis renforcé, homologation 3,5T permis B.

PEUGEOT BOXER - FOURGON TÔLÉ

<i>Fourgon Tôlé - PACK PREMIUM CONNECT + CAMERA DE RECUL</i>	Volume utile (m ³)	Silhouette	PTAC (t)	Norme dépol.	Puis. adm.	Emissions de CO2 (g/km)*	Codes Versions	Prix en € (HT)	Prix en € (TTC)
L2 H1 3.0 t 120 ch S&S BVM6	10	L2 H1	3.0	Euro 6E	7	193 - 209	2PXE 3D H OG K B0 A0 13 + J6XK+QK13	38 850	46 620
L2 H1 3.3 t 120 ch S&S BVM6	10	L2 H1	3.3	Euro 6E	7	196 - 212	2PXE 3E H OG K B0 A0 13 + J6XK+QK13	39 750	47 700
L2 H1 3.3 t 140 ch S&S BVM6	10	L2 H1	3.3	Euro 6E	7	191 - 207	2PXE 3E H OK K B0 A0 13 + J6XK+QK13	40 650	48 780
L2 H1 3.5 t 140 ch S&S BVM6	10	L2 H1	3.5	Euro 6E	7	193 - 209	2PXE 3F H OK K B0 A0 13 + J6XK+QK13	41 550	49 860
L2 H1 3.5 t 140 ch S&S BVA8	10	L2 H1	3.5	Euro 6E	7	211 - 223	2PXE 3F H OK 1 B0 A0 13 + J6XK+QK13	44 150	52 980
L2 H2 3.0 t 120 ch S&S BVM6	11,5	L2 H2	3.0	Euro 6E	7	204 - 220	2PXE 3I H OG K B0 A0 13 + J6XK+QK13	39 750	47 700
L2 H2 3.3 t 120 ch S&S BVM6	11,5	L2 H2	3.3	Euro 6E	7	207 - 222	2PXE 3J H OG K B0 A0 13 + J6XK+QK13	40 650	48 780
L2 H2 3.3 t 140 ch S&S BVM6	11,5	L2 H2	3.3	Euro 6E	7	202 - 218	2PXE 3J H OK K B0 A0 13 + J6XK+QK13	41 550	49 860
L2 H2 3.5 t 140 ch S&S BVM6	11,5	L2 H2	3.5	Euro 6E	7	204 - 220	2PXE 3K H OK K B0 A0 13 + J6XK+QK13	42 450	50 940
L2 H2 3.5 t 140 ch S&S BVA8	11,5	L2 H2	3.5	Euro 6E	7	223 - 235	2PXE 3K H OK 1 B0 A0 13 + J6XK+QK13	45 050	54 060
L2 H2 3.5 t 180 ch S&S BVM6	11,5	L2 H2	3.5	Euro 6E	7	207 - 224	2PXE 3K H OR K B0 A0 13 + J6XK+QK13	43 950	52 740
L2 H2 3.5 t 180 ch S&S BVA8	11,5	L2 H2	3.5	Euro 6E	7	223 - 235	2PXE 3K H OR 1 B0 A0 13 + J6XK+QK13	46 550	55 860
L2 H2 3.5 t Maxi 140 ch S&S BVM6	11,5	L2 H2	3.5	Euro 6E	7	206 - 218	2PXE 3L H OK K B0 A0 13 + J6XK+QK13	42 950	51 540
L2 H2 3.5 t Maxi 180 ch S&S BVM6	11,5	L2 H2	3.5	Euro 6E	7	209 - 221	2PXE 3L H OR K B0 A0 13 + J6XK+QK13	44 450	53 340
L2 H2 3.5 t Maxi 180 ch S&S BVA8	11,5	L2 H2	3.5	Euro 6E	7	231 - 244	2PXE 3L H OR 1 B0 A0 13 + J6XK+QK13	47 050	56 460
L3 H2 3.3 t 140 ch S&S BVM6	13	L3 H2	3.3	Euro 6E	7	203 - 219	2PXE 5J H OK K B0 A0 13 + J6XK+QK13	42 450	50 940
L3 H2 3.5 t 140 ch S&S BVM6	13	L3 H2	3.5	Euro 6E	7	205 - 221	2PXE 5K H OK K B0 A0 13 + J6XK+QK13	43 350	52 020
L3 H2 3.5 t 140 ch S&S BVA8	13	L3 H2	3.5	Euro 6E	7	224 - 237	2PXE 5K H OK 1 B0 A0 13 + J6XK+QK13	45 950	55 140
L3 H2 3.5 t 180 ch S&S BVM6	13	L3 H2	3.5	Euro 6E	7	208 - 225	2PXE 5K H OR K B0 A0 13 + J6XK+QK13	44 850	53 820
L3 H2 3.5 t 180 ch S&S BVA8	13	L3 H2	3.5	Euro 6E	7	224 - 237	2PXE 5K H OR 1 B0 A0 13 + J6XK+QK13	47 450	56 940
L3 H2 3.5 t Maxi 140 ch S&S BVM6	13	L3 H2	3.5	Euro 6E	7	207 - 219	2PXE 5L H OK K B0 A0 13 + J6XK+QK13	43 850	52 620
L3 H2 3.5 t Maxi 140 ch S&S BVA8	13	L3 H2	3.5	Euro 6E	7	232 - 245	2PXE 5L H OK 1 B0 A0 13 + J6XK+QK13	46 450	55 740
L3 H2 3.5 t Maxi 180 ch S&S BVM6	13	L3 H2	3.5	Euro 6E	7	210 - 223	2PXE 5L H OR K B0 A0 13 + J6XK+QK13	45 350	54 420
L3 H2 3.5 t Maxi 180 ch S&S BVA8	13	L3 H2	3.5	Euro 6E	7	232 - 245	2PXE 5L H OR 1 B0 A0 13 + J6XK+QK13	47 950	57 540
L3 H2 4.25 t Maxi 140 ch S&S BVM6**	13	L3 H2	4.25	Euro 6E	7	204 - 216	2PXE 5M H OK K B0 A0 13 + J6XK+QK13	44 750	53 700
L3 H2 4.25 t Maxi 180 ch S&S BVA8**	13	L3 H2	4.25	Euro 6E	7	215 - 227	2PXE 5M H OR 1 B0 A0 13 + J6XK+QK13	48 850	58 620
L3 H3 3.5 t 140 ch S&S BVM6	15	L3 H3	3.5	Euro 6E	7	214 - 231	2PXE 5N H OK K B0 A0 13 + J6XK+QK13	44 250	53 100
L3 H3 3.5 t 140 ch S&S BVA8	15	L3 H3	3.5	Euro 6E	7	234 - 247	2PXE 5N H OK 1 B0 A0 13 + J6XK+QK13	46 850	56 220
L3 H3 3.5 t Maxi 140 ch S&S BVM6	15	L3 H3	3.5	Euro 6E	7	217 - 229	2PXE 5O H OK K B0 A0 13 + J6XK+QK13	44 750	53 700
L3 H3 3.5 t Maxi 180 ch S&S BVA8	15	L3 H3	3.5	Euro 6E	7	243 - 251	2PXE 5O H OR 1 B0 A0 13 + J6XK+QK13	48 850	58 620
L4 H2 3.5 t Maxi 140 ch S&S BVM6	15	L4 H2	3.5	Euro 6E	7	208 - 220	2PXE 7L H OK K B0 A0 13 + J6XK+QK13	44 750	53 700
L4 H2 3.5 t Maxi 180 ch S&S BVM6	15	L4 H2	3.5	Euro 6E	7	211 - 224	2PXE 7L H OR K B0 A0 13 + J6XK+QK13	46 250	55 500
L4 H2 3.5 t Maxi 180 ch S&S BVA8	15	L4 H2	3.5	Euro 6E	7	234 - 246	2PXE 7L H OR 1 B0 A0 13 + J6XK+QK13	48 850	58 620
L4 H3 3.5 t Maxi 140 ch S&S BVM6	17	L4 H3	3.5	Euro 6E	7	218 - 230	2PXE 7O H OK K B0 A0 13 + J6XK+QK13	45 650	54 780
L4 H3 3.5 t Maxi 180 ch S&S BVM6	17	L4 H3	3.5	Euro 6E	7	222 - 234	2PXE 7O H OR K B0 A0 13 + J6XK+QK13	47 150	56 580
L4 H3 3.5 t Maxi 180 ch S&S BVA8	17	L4 H3	3.5	Euro 6E	7	244 - 257	2PXE 7O H OR 1 B0 A0 13 + J6XK+QK13	49 750	59 700

* Données en attente d'homologation définitive

** Homologation N2 - Nécessite un permis C - Equipé d'un chronotachygraphe et d'un bridage à 90 km/h.

3,5T MAXI = Châssis renforcé, homologation 3,5T permis B.

PEUGEOT BOXER - FOURGON VITRE - CABINE APPROFONDIE

Fourgon Vitré	Volume utile (m ³)	Silhouette	PTAC (t)	Norme dépol.	Puis. adm.	Emissions de CO2 (g/km)*	Codes Versions	Prix en € (HT)	Prix en € (TTC)
L2 H2 3.5 t 140 ch S&S BVM6	11,5	L2 H2	3.5	Euro 6E	7	204 - 220	2PXE 3W H OK K B0 A0 13	40 500	48 600
L2 H2 3.5 t 180 ch S&S BVM6	11,5	L2 H2	3.5	Euro 6E	7	207 - 224	2PXE 3W H OR K B0 A0 13	42 000	50 400
L2 H2 3.5 t 180 ch S&S BVA8	11,5	L2 H2	3.5	Euro 6E	7	223 - 235	2PXE 3W H OR 1 B0 A0 13	44 600	53 520
L3 H2 3.5 t 140 ch S&S BVM6	13	L3 H2	3.5	Euro 6E	7	205 - 221	2PXE 5W H OK K B0 A0 13	41 400	49 680
L3 H2 3.5 t 140 ch S&S BVA8	13	L3 H2	3.5	Euro 6E	7	224 - 237	2PXE 5W H OK 1 B0 A0 13	44 000	52 800
L3 H2 3.5 t 180 ch S&S BVA8	13	L3 H2	3.5	Euro 6E	7	224 - 237	2PXE 5W H OR 1 B0 A0 13	45 500	54 600
L4 H2 3.5 t Maxi 140 ch S&S BVM6	15	L4 H2	3.5	Euro 6E	7	nc	2PXE 7X H OK K B0 A0 13	42 800	51 360
L4 H2 3.5 t Maxi 180 ch S&S BVA8	15	L4 H2	3.5	Euro 6E	7	nc	2PXE 7X H OR 1 B0 A0 13	46 900	56 280

Fourgon Vitré - PACK PREMIUM CONNECT + CAMERA DE REcul	Volume utile (m ³)	Silhouette	PTAC (t)	Norme dépol.	Puis. adm.	Emissions de CO2 (g/km)*	Codes Versions	Prix en € (HT)	Prix en € (TTC)
L2 H2 3.5 t 140 ch S&S BVM6	11,5	L2 H2	3.5	Euro 6E	7	204 - 220	2PXE 3W H OK K B0 A0 13 + J6XK+QK13	42 950	51 540
L2 H2 3.5 t 180 ch S&S BVM6	11,5	L2 H2	3.5	Euro 6E	7	207 - 224	2PXE 3W H OR K B0 A0 13 + J6XK+QK13	44 450	53 340
L2 H2 3.5 t 180 ch S&S BVA8	11,5	L2 H2	3.5	Euro 6E	7	223 - 235	2PXE 3W H OR 1 B0 A0 13 + J6XK+QK13	47 050	56 460
L3 H2 3.5 t 140 ch S&S BVM6	13	L3 H2	3.5	Euro 6E	7	205 - 221	2PXE 5W H OK K B0 A0 13 + J6XK+QK13	43 850	52 620
L3 H2 3.5 t 140 ch S&S BVA8	13	L3 H2	3.5	Euro 6E	7	224 - 237	2PXE 5W H OK 1 B0 A0 13 + J6XK+QK13	46 450	55 740
L3 H2 3.5 t 180 ch S&S BVA8	13	L3 H2	3.5	Euro 6E	7	224 - 237	2PXE 5W H OR 1 B0 A0 13 + J6XK+QK13	47 950	57 540
L4 H2 3.5 t Maxi 140 ch S&S BVM6	15	L4 H2	3.5	Euro 6E	7	nc	2PXE 7X H OK 1 B0 A0 13 + J6XK+QK13	45 250	54 300
L4 H2 3.5 t Maxi 180 ch S&S BVA8	15	L4 H2	3.5	Euro 6E	7	nc	2PXE 7X H OR 1 B0 A0 13 + J6XK+QK13	49 350	59 220

Cabine Approfondie	Volume utile (m ³)	Silhouette	PTAC (t)	Norme dépol.	Puis. adm.	Emissions de CO2 (g/km)*	Codes Versions	Prix en € (HT)	Prix en € (TTC)
L2 H2 3.5 t 140 ch S&S BVM6	9	L2 H2	3.5	Euro 6E	7	204 - 220	2PXE 38 H OK K B0 DO 13	44 200	53 040
L2 H2 3.5 t 180 ch S&S BVM6	9	L2 H2	3.5	Euro 6E	7	207 - 224	2PXE 38 H OR K B0 DO 13	45 700	54 840
L2 H2 3.5 t 180 ch S&S BVA8	9	L2 H2	3.5	Euro 6E	7	223 - 235	2PXE 38 H OR 1 B0 DO 13	48 300	57 960
L3 H2 3.5 t Maxi 140 ch S&S BVM6	10,5	L3 H2	3.5	Euro 6E	7	nc	2PXE 59 H OK K B0 DO 13	45 600	54 720
L3 H2 3.5 t Maxi 140 ch S&S BVA8	10,5	L3 H2	3.5	Euro 6E	7	nc	2PXE 59 H OK 1 B0 DO 13	48 200	57 840
L3 H2 3.5 t Maxi 180 ch S&S BVM6	10,5	L3 H2	3.5	Euro 6E	7	214 - 226	2PXE 59 H OR K B0 DO 13	47 100	56 520
L3 H2 3.5 t Maxi 180 ch S&S BVA8	10,5	L3 H2	3.5	Euro 6E	7	232 - 245	2PXE 59 H OR 1 B0 DO 13	49 700	59 640

Cabine Approfondie - PACK PREMIUM CONNECT + CAMERA DE REcul	Volume utile (m ³)	Silhouette	PTAC (t)	Norme dépol.	Puis. adm.	Emissions de CO2 (g/km)*	Codes Versions	Prix en € (HT)	Prix en € (TTC)
L2 H2 3.5 t 140 ch S&S BVM6	9	L2 H2	3.5	Euro 6E	7	204 - 220	2PXE 38 H OK K B0 DO 13 + J6XK+QK13	46 650	55 980
L2 H2 3.5 t 180 ch S&S BVM6	9	L2 H2	3.5	Euro 6E	7	207 - 224	2PXE 38 H OR K B0 DO 13 + J6XK+QK13	48 150	57 780
L2 H2 3.5 t 180 ch S&S BVA8	9	L2 H2	3.5	Euro 6E	7	223 - 235	2PXE 38 H OR 1 B0 DO 13 + J6XK+QK13	50 750	60 900
L3 H2 3.5 t Maxi 140 ch S&S BVM6	10,5	L3 H2	3.5	Euro 6E	7	nc	2PXE 59 H OK K B0 DO 13 + J6XK+QK13	48 050	57 660
L3 H2 3.5 t Maxi 140 ch S&S BVA8	10,5	L3 H2	3.5	Euro 6E	7	nc	2PXE 59 H OK 1 B0 DO 13 + J6XK+QK13	50 650	60 780
L3 H2 3.5 t Maxi 180 ch S&S BVM6	10,5	L3 H2	3.5	Euro 6E	7	214 - 226	2PXE 59 H OR K B0 DO 13 + J6XK+QK13	49 550	59 460
L3 H2 3.5 t Maxi 180 ch S&S BVA8	10,5	L3 H2	3.5	Euro 6E	7	232 - 245	2PXE 59 H OR 1 B0 DO 13 + J6XK+QK13	52 150	62 580

* Données en attente d'homologation définitive
3,5T MAXI = Châssis renforcé, homologation 3,5T permis B.

PEUGEOT BOXER - PLATEAU RIDELLES

<i>Plateau Ridelles - Simple cabine</i>	Surface utile (m ²)	Silhouette	PTAC (t)	Norme dépol.	Puis. adm.	Emissions de CO2 (g/km)*	Codes Versions	Prix en € (HT)	Prix en € (TTC)
L2 3.5 t Maxi 140 ch S&S BVM6	6,6	L2	3.5	Euro 6E	7	241 - 250	2PXE 4G H OK K B0 GA 13	41 100	49 320
L2 3.5 t Maxi 140 ch S&S BVA8	6,6	L2	3.5	Euro 6E	7	257 - 266	2PXE 4G H OK 1 B0 GA 13	43 700	52 440
L3 3.5 t Maxi 140 ch S&S BVM6	7,8	L3	3.5	Euro 6E	7	242 - 252	2PXE 6G H OK K B0 GA 13	41 700	50 040
L3 3.5 t Maxi 180 ch S&S BVM6	7,8	L3	3.5	Euro 6E	7	242 - 251	2PXE 6G H OR K B0 GA 13	43 200	51 840
L3 3.5 t Maxi 180 ch S&S BVA8	7,8	L3	3.5	Euro 6E	7	259 - 268	2PXE 6G H OR 1 B0 GA 13	45 800	54 960
L4 3.5 t Maxi 140 ch S&S BVM6	8,5	L4	3.5	Euro 6E	7	243 - 253	2PXE 8G H OK K B0 GA 13	42 000	50 400
L4 3.5 t Maxi 180 ch S&S BVM6	8,5	L4	3.5	Euro 6E	7	243 - 252	2PXE 8G H OR K B0 GA 13	43 500	52 200
L4 3.5 t Maxi 180 ch S&S BVA8	8,5	L4	3.5	Euro 6E	7	259 - 269	2PXE 8G H OR 1 B0 GA 13	46 100	55 320

<i>Plateau Ridelles - Simple cabine - PACK PREMIUM CONNECT SANS VOLANT / POMMEAU CUIR</i>	Surface utile (m ²)	Silhouette	PTAC (t)	Norme dépol.	Puis. adm.	Emissions de CO2 (g/km)*	Codes Versions	Prix en € (HT)	Prix en € (TTC)
L2 3.5 t Maxi 140 ch S&S BVM6	6,6	L2	3.5	Euro 6E	7	241 - 250	2PXE 4G H OK K B0 GA 13 + J6XK	43 300	51 960
L2 3.5 t Maxi 140 ch S&S BVA8	6,6	L2	3.5	Euro 6E	7	257 - 266	2PXE 4G H OK 1 B0 GA 13 + J6XK	45 900	55 080
L3 3.5 t Maxi 140 ch S&S BVM6	7,8	L3	3.5	Euro 6E	7	242 - 252	2PXE 6G H OK K B0 GA 13 + J6XK	43 900	52 680
L3 3.5 t Maxi 180 ch S&S BVM6	7,8	L3	3.5	Euro 6E	7	242 - 251	2PXE 6G H OR K B0 GA 13 + J6XK	45 400	54 480
L3 3.5 t Maxi 180 ch S&S BVA8	7,8	L3	3.5	Euro 6E	7	259 - 268	2PXE 6G H OR 1 B0 GA 13 + J6XK	48 000	57 600
L4 3.5 t Maxi 140 ch S&S BVM6	8,5	L4	3.5	Euro 6E	7	243 - 253	2PXE 8G H OK K B0 GA 13 + J6XK	44 200	53 040
L4 3.5 t Maxi 180 ch S&S BVM6	8,5	L4	3.5	Euro 6E	7	243 - 252	2PXE 8G H OR K B0 GA 13 + J6XK	45 700	54 840
L4 3.5 t Maxi 180 ch S&S BVA8	8,5	L4	3.5	Euro 6E	7	259 - 269	2PXE 8G H OR 1 B0 GA 13 + J6XK	48 300	57 960

<i>Plateau Ridelles - Double cabine</i>	Surface utile (m ²)	Silhouette	PTAC (t)	Norme dépol.	Puis. adm.	Emissions de CO2 (g/km)*	Codes Versions	Prix en € (HT)	Prix en € (TTC)
L3 3.5 t Maxi 140 ch S&S BVM6	6,0	L3	3.5	Euro 6E	7	248 - 256	2PXE 6Y H OK K B0 GA 13	43 200	51 840
L3 3.5 t Maxi 180 ch S&S BVA8	6,0	L3	3.5	Euro 6E	7	264 - 274	2PXE 6Y H OR 1 B0 GA 13	47 300	56 760
L4 3.5 t Maxi 140 ch S&S BVM6	6,8	L4	3.5	Euro 6E	7	249 - 257	2PXE 8Y H OK K B0 GA 13	43 500	52 200
L4 3.5 t Maxi 180 ch S&S BVM6	6,8	L4	3.5	Euro 6E	7	248 - 258	2PXE 8Y H OR K B0 GA 13	45 000	54 000
L4 3.5 t Maxi 180 ch S&S BVA8	6,8	L4	3.5	Euro 6E	7	265 - 275	2PXE 8Y H OR 1 B0 GA 13	47 600	57 120

<i>Plateau Ridelles - Double cabine - PACK PREMIUM CONNECT SANS VOLANT / POMMEAU CUIR</i>	Surface utile (m ²)	Silhouette	PTAC (t)	Norme dépol.	Puis. adm.	Emissions de CO2 (g/km)*	Codes Versions	Prix en € (HT)	Prix en € (TTC)
L3 3.5 t Maxi 140 ch S&S BVM6	6,0	L3	3.5	Euro 6E	7	248 - 256	2PXE 6Y H OK K B0 GA 13 + J6XK	45 400	54 480
L3 3.5 t Maxi 180 ch S&S BVA8	6,0	L3	3.5	Euro 6E	7	264 - 274	2PXE 6Y H OR 1 B0 GA 13 + J6XK	49 500	59 400
L4 3.5 t Maxi 140 ch S&S BVM6	6,8	L4	3.5	Euro 6E	7	249 - 257	2PXE 8Y H OK K B0 GA 13 + J6XK	45 700	54 840
L4 3.5 t Maxi 180 ch S&S BVM6	6,8	L4	3.5	Euro 6E	7	248 - 258	2PXE 8Y H OR K B0 GA 13 + J6XK	47 200	56 640
L4 3.5 t Maxi 180 ch S&S BVA8	6,8	L4	3.5	Euro 6E	7	265 - 275	2PXE 8Y H OR 1 B0 GA 13 + J6XK	49 800	59 760

* Données en attente d'homologation définitive
3,5T MAXI = Châssis renforcé, homologation 3,5T permis B.

PEUGEOT BOXER - CHÂSSIS CABINE

Afin de respecter la réglementation ECE 158, il est nécessaire d'ajouter aux tarifs ci-dessous un écran 7" ou 10" sur les versions Châssis Cabine (Pack Techno 7" / Pack Premium Connect / Pack Techno Premium)

Châssis Cabine	Silhouette	PTAC (t)	Norme dépol.	Puis. adm.	Emissions de CO2 avant transfo (g/km)*	Codes Versions	Prix en € (HT)	Prix en € (TTC)
L2 3.5 t 140 ch S&S BVM6	L2	3.5	Euro 6E	7	272 - 282	2PXE 4F H OK K B0 A0 13	37 600	45 120
L2 3.5 t 140 ch S&S BVA8	L2	3.5	Euro 6E	7	283 - 289	2PXE 4F H OK 1 B0 A0 13	40 200	48 240
L2 3.5 t Maxi 140 ch S&S BVM6	L2	3.5	Euro 6E	7	272 - 279	2PXE 4G H OK K B0 A0 13	38 100	45 720
L2 3.5 t Maxi 180 ch S&S BVM6	L2	3.5	Euro 6E	7	276 - 286	2PXE 4G H OR K B0 A0 13	39 600	47 520
L2 3.5 t Maxi 180 ch S&S BVA8	L2	3.5	Euro 6E	7	297 - 306	2PXE 4G H OR 1 B0 A0 13	42 200	50 640
L2 3.5 t Maxi 140 ch S&S BVM6 Heavy Duty***	L2	3.5	Euro VI	7	272 - 279	2PXE 4G H FN K B0 A0 13	38 100	45 720
L2 3.5 t Maxi 140 ch S&S BVA8 Heavy Duty***	L2	3.5	Euro VI	7	272 - 279	2PXE 4G H FN 1 B0 A0 13	40 700	48 840
L2S 3.5 t 140 ch S&S BVM6	L2S	3.5	Euro 6E	7	272 - 283	2PXE 9F H OK K B0 A0 13	37 900	45 480
L2S 3.5 t 140 ch S&S BVA8	L2S	3.5	Euro 6E	7	283 - 289	2PXE 9F H OK 1 B0 A0 13	40 500	48 600
L3 3.5 t 140 ch S&S BVM6	L3	3.5	Euro 6E	7	272 - 283	2PXE 6F H OK K B0 A0 13	38 200	45 840
L3 3.5 t 140 ch S&S BVA8	L3	3.5	Euro 6E	7	283 - 289	2PXE 6F H OK 1 B0 A0 13	40 800	48 960
L3 3.5 t Maxi 140 ch S&S BVM6	L3	3.5	Euro 6E	7	273 - 279	2PXE 6G H OK K B0 A0 13	38 700	46 440
L3 3.5 t Maxi 180 ch S&S BVM6	L3	3.5	Euro 6E	7	277 - 286	2PXE 6G H OR K B0 A0 13	40 200	48 240
L3 3.5 t Maxi 180 ch S&S BVA8	L3	3.5	Euro 6E	7	297 - 307	2PXE 6G H OR 1 B0 A0 13	42 800	51 360
L3 3.5 t Maxi 140 ch S&S BVM6 Heavy Duty***	L3	3.5	Euro VI	7	273 - 279	2PXE 6G H FN K B0 A0 13	38 700	46 440
L3 3.5 t Maxi 180 ch S&S BVM6 Heavy Duty***	L3	3.5	Euro VI	7	277 - 286	2PXE 6G H FO K B0 A0 13	40 200	48 240
L3 3.5 t Maxi 180 ch S&S BVA8 Heavy Duty***	L3	3.5	Euro VI	7	297 - 307	2PXE 6G H FO 1 B0 A0 13	42 800	51 360
L3 4.25 t Maxi 180 ch S&S BVM6**	L3	4.25	Euro 6E	7	242 - 252	2PXE 6H H OR K B0 A0 13	41 100	49 320
L3 4.25 t Maxi 180 ch S&S BVA8**	L3	4.25	Euro 6E	7	258 - 268	2PXE 6H H OR 1 B0 A0 13	43 700	52 440
L4 3.5 t Maxi 140 ch S&S BVM6	L4	3.5	Euro 6E	7	273 - 279	2PXE 8G H OK K B0 A0 13	39 000	46 800
L4 3.5 t Maxi 180 ch S&S BVM6	L4	3.5	Euro 6E	7	277 - 287	2PXE 8G H OR K B0 A0 13	40 500	48 600
L4 3.5 t Maxi 180 ch S&S BVA8	L4	3.5	Euro 6E	7	297 - 307	2PXE 8G H OR 1 B0 A0 13	43 100	51 720
L4 3.5 t Maxi 140 ch S&S BVM6 Heavy Duty***	L4	3.5	Euro VI	7	273 - 279	2PXE 8G H FN K B0 A0 13	39 000	46 800
L4 3.5 t Maxi 180 ch S&S BVM6 Heavy Duty***	L4	3.5	Euro VI	7	277 - 287	2PXE 8G H FO K B0 A0 13	40 500	48 600
L4 3.5 t Maxi 180 ch S&S BVA8 Heavy Duty***	L4	3.5	Euro VI	7	297 - 307	2PXE 8G H FO 1 B0 A0 13	43 100	51 720

Châssis Cabine - PACK PREMIUM CONNECT SANS VOLANT / POMMEAU CUIR	Silhouette	PTAC (t)	Norme dépol.	Puis. adm.	Emissions de CO2 avant transfo (g/km)*	Codes Versions	Prix en € (HT)	Prix en € (TTC)
L2 3.5 t 140 ch S&S BVM6	L2	3.5	Euro 6E	7	272 - 282	2PXE 4F H OK K B0 A0 13 + J6XK	39 800	47 760
L2 3.5 t 140 ch S&S BVA8	L2	3.5	Euro 6E	7	283 - 289	2PXE 4F H OK 1 B0 A0 13 + J6XK	42 400	50 880
L2 3.5 t Maxi 140 ch S&S BVM6	L2	3.5	Euro 6E	7	272 - 279	2PXE 4G H OK K B0 A0 13 + J6XK	40 300	48 360
L2 3.5 t Maxi 180 ch S&S BVM6	L2	3.5	Euro 6E	7	276 - 286	2PXE 4G H OR K B0 A0 13 + J6XK	41 800	50 160
L2 3.5 t Maxi 180 ch S&S BVA8	L2	3.5	Euro 6E	7	297 - 306	2PXE 4G H OR 1 B0 A0 13 + J6XK	44 400	53 280
L2 3.5 t Maxi 140 ch S&S BVM6 Heavy Duty***	L2	3.5	Euro VI	7	272 - 279	2PXE 4G H FN K B0 A0 13 + J6XK	40 300	48 360
L2 3.5 t Maxi 140 ch S&S BVA8 Heavy Duty***	L2	3.5	Euro VI	7	272 - 279	2PXE 4G H FN 1 B0 A0 13 + J6XK	42 900	51 480
L2S 3.5 t 140 ch S&S BVM6	L2S	3.5	Euro 6E	7	272 - 283	2PXE 9F H OK K B0 A0 13 + J6XK	40 100	48 120
L2S 3.5 t 140 ch S&S BVA8	L2S	3.5	Euro 6E	7	283 - 289	2PXE 9F H OK 1 B0 A0 13 + J6XK	42 700	51 240

* Données en attente d'homologation définitive

** Homologation N2 - Nécessite un permis C - Equipé d'un chronotachygraphe et d'un bridage fixe à 90 km/h.

*** ATTENTION : versions Heavy Duty (voir pages 14 et 15) : Confirmation à obtenir auprès de votre carrossier. Masse de référence de 2 610 kg minimum après transformation.

3,5T MAXI = Châssis renforcé, homologation 3,5T permis B.

PEUGEOT BOXER - CHÂSSIS CABINE

Châssis Cabine - PACK PREMIUM CONNECT SANS VOLANT / POMMEAU CUIR	Silhouette	PTAC (t)	Norme dépol.	Puis. adm.	Emissions de CO2 avant transfo (g/km)*	Codes Versions	Prix en € (HT)	Prix en € (TTC)
L3 3.5 t 140 ch S&S BVM6	L3	3.5	Euro 6E	7	272 - 283	2PXE 6F H OK K B0 A0 13 + J6XK	40 400	48 480
L3 3.5 t 140 ch S&S BVA8	L3	3.5	Euro 6E	7	283 - 289	2PXE 6F H OK 1 B0 A0 13 + J6XK	43 000	51 600
L3 3.5 t Maxi 140 ch S&S BVM6	L3	3.5	Euro 6E	7	273 - 279	2PXE 6G H OK K B0 A0 13 + J6XK	40 900	49 080
L3 3.5 t Maxi 180 ch S&S BVM6	L3	3.5	Euro 6E	7	277 - 286	2PXE 6G H OR K B0 A0 13 + J6XK	42 400	50 880
L3 3.5 t Maxi 180 ch S&S BVA8	L3	3.5	Euro 6E	7	297 - 307	2PXE 6G H OR 1 B0 A0 13 + J6XK	45 000	54 000
L3 3.5 t Maxi 140 ch S&S BVM6 Heavy Duty***	L3	3.5	Euro VI	7	273 - 279	2PXE 6G H FN K B0 A0 13 + J6XK	40 900	49 080
L3 3.5 t Maxi 180 ch S&S BVM6 Heavy Duty***	L3	3.5	Euro VI	7	277 - 286	2PXE 6G H FO K B0 A0 13 + J6XK	42 400	50 880
L3 3.5 t Maxi 180 ch S&S BVA8 Heavy Duty***	L3	3.5	Euro VI	7	297 - 307	2PXE 6G H FO 1 B0 A0 13 + J6XK	45 000	54 000
L3 4.25 t Maxi 180 ch S&S BVM6**	L3	4.25	Euro 6E	7	242 - 252	2PXE 6H H OR K B0 A0 13 + J6XK	43 300	51 960
L3 4.25 t Maxi 180 ch S&S BVA8**	L3	4.25	Euro 6E	7	258 - 268	2PXE 6H H OR 1 B0 A0 13 + J6XK	45 900	55 080
L4 3.5 t Maxi 140 ch S&S BVM6	L4	3.5	Euro 6E	7	273 - 279	2PXE 8G H OK K B0 A0 13 + J6XK	41 200	49 440
L4 3.5 t Maxi 180 ch S&S BVM6	L4	3.5	Euro 6E	7	277 - 287	2PXE 8G H OR K B0 A0 13 + J6XK	42 700	51 240
L4 3.5 t Maxi 180 ch S&S BVA8	L4	3.5	Euro 6E	7	297 - 307	2PXE 8G H OR 1 B0 A0 13 + J6XK	45 300	54 360
L4 3.5 t Maxi 140 ch S&S BVM6 Heavy Duty***	L4	3.5	Euro VI	7	273 - 279	2PXE 8G H FN K B0 A0 13 + J6XK	41 200	49 440
L4 3.5 t Maxi 180 ch S&S BVM6 Heavy Duty***	L4	3.5	Euro VI	7	277 - 287	2PXE 8G H FO K B0 A0 13 + J6XK	42 700	51 240
L4 3.5 t Maxi 180 ch S&S BVA8 Heavy Duty***	L4	3.5	Euro VI	7	297 - 307	2PXE 8G H FO 1 B0 A0 13 + J6XK	45 300	54 360

Afin de respecter la réglementation ECE 158, il est nécessaire d'ajouter aux tarifs ci-dessous un écran 7" ou 10" sur les versions Châssis Double Cabine (Pack Techno 7" / Pack Premium Connect / Pack Techno Premium)

Châssis Double Cabine	Silhouette	PTAC (t)	Norme dépol.	Puis. adm.	Emissions de CO2 avant transfo (g/km)*	Codes Versions	Prix en € (HT)	Prix en € (TTC)
L3 3.5 t Maxi 140 ch S&S BVM6	L3	3.5	Euro 6E	7	275 - 282	2PXE 6Y H OK K B0 A0 13	40 200	48 240
L3 3.5 t Maxi 180 ch S&S BVA8	L3	3.5	Euro 6E	7	302 - 312	2PXE 6Y H OR 1 B0 A0 13	44 300	53 160
L4 3.5 t Maxi 140 ch S&S BVM6	L4	3.5	Euro 6E	7	275 - 282	2PXE 8Y H OK K B0 A0 13	40 500	48 600
L4 3.5 t Maxi 180 ch S&S BVM6	L4	3.5	Euro 6E	7	282 - 292	2PXE 8Y H OR K B0 A0 13	42 000	50 400
L4 3.5 t Maxi 180 ch S&S BVA8	L4	3.5	Euro 6E	7	303 - 313	2PXE 8Y H OR 1 B0 A0 13	44 600	53 520

Châssis Double Cabine - PACK PREMIUM CONNECT SANS VOLANT / POMMEAU CUIR	Silhouette	PTAC (t)	Norme dépol.	Puis. adm.	Emissions de CO2 avant transfo (g/km)*	Codes Versions	Prix en € (HT)	Prix en € (TTC)
L3 3.5 t Maxi 140 ch S&S BVM6	L3	3.5	Euro 6E	7	275 - 282	2PXE 6Y H OK K B0 A0 13 + J6XK	42 400	50 880
L3 3.5 t Maxi 180 ch S&S BVA8	L3	3.5	Euro 6E	7	302 - 312	2PXE 6Y H OR 1 B0 A0 13 + J6XK	46 500	55 800
L4 3.5 t Maxi 140 ch S&S BVM6	L4	3.5	Euro 6E	7	275 - 282	2PXE 8Y H OK K B0 A0 13 + J6XK	42 700	51 240
L4 3.5 t Maxi 180 ch S&S BVM6	L4	3.5	Euro 6E	7	282 - 292	2PXE 8Y H OR K B0 A0 13 + J6XK	44 200	53 040
L4 3.5 t Maxi 180 ch S&S BVA8	L4	3.5	Euro 6E	7	303 - 313	2PXE 8Y H OR 1 B0 A0 13 + J6XK	46 800	56 160

* Données en attente d'homologation définitive

** Homologation N2 - Nécessite un permis C - Equipé d'un chronotachygraphe et d'un bridage fixe à 90 km/h.

*** ATTENTION : versions Heavy Duty (voir pages 14 et 15) : Confirmation à obtenir auprès de votre carrossier. Masse de référence de 2 610 kg minimum après transformation.

3,5T MAXI = Châssis renforcé, homologation 3,5T, permis B.

PEUGEOT BOXER - PLANCHER CABINE

Afin de respecter la réglementation ECE 158, il est nécessaire d'ajouter aux tarifs ci-dessous un écran 7" ou 10" sur les versions Plancher Cabine (Pack Techno 7" / Pack Premium Connect / Pack Techno Premium)

Plancher Cabine	Silhouette	PTAC (t)	Norme dépol.	Puis. adm.	Emissions de CO2 avant transfo (g/km)*	Codes Versions	Prix en € (HT)	Prix en € (TTC)
L2 3.5 t 140 ch S&S BVM6	L2	3.5	Euro 6E	7	272 - 282	2PXE 4Q H OK K B0 A0 13	37 600	45 120
L2 3.5 t 140 ch S&S BVA8	L2	3.5	Euro 6E	7	283 - 289	2PXE 4Q H OK 1 B0 A0 13	40 200	48 240
L2 3.5 t Maxi 140 ch S&S BVM6	L2	3.5	Euro 6E	7	272 - 278	2PXE 4R H OK K B0 A0 13	38 100	45 720
L2 3.5 t Maxi 180 ch S&S BVM6	L2	3.5	Euro 6E	7	276 - 285	2PXE 4R H OR K B0 A0 13	39 600	47 520
L2 3.5 t Maxi 180 ch S&S BVA8	L2	3.5	Euro 6E	7	296 - 306	2PXE 4R H OR 1 B0 A0 13	42 200	50 640
L2 3.5 t Maxi 140 ch S&S BVM6 Heavy Duty***	L2	3.5	Euro VI	7	272 - 278	2PXE 4R H FN K B0 A0 13	38 100	45 720
L2 3.5 t Maxi 140 ch S&S BVA8 Heavy Duty***	L2	3.5	Euro VI	7	283 - 285	2PXE 4R H FN 1 B0 A0 13	40 700	48 840
L2 4.25 t Maxi 180 ch S&S BVA8**	L2	4.25	Euro 6E	7	257 - 267	2PXE 4S H OR 1 B0 A0 13	43 100	51 720
L3 3.5 t 140 ch S&S BVM6	L3	3.5	Euro 6E	7	272 - 282	2PXE 6Q H OK K B0 A0 13	38 200	45 840
L3 3.5 t 140 ch S&S BVA8	L3	3.5	Euro 6E	7	283 - 289	2PXE 6Q H OK 1 B0 A0 13	40 800	48 960
L3 3.5 t Maxi 140 ch S&S BVM6	L3	3.5	Euro 6E	7	272 - 279	2PXE 6R H OK K B0 A0 13	38 700	46 440
L3 3.5 t Maxi 180 ch S&S BVM6	L3	3.5	Euro 6E	7	276 - 286	2PXE 6R H OR K B0 A0 13	40 200	48 240
L3 3.5 t Maxi 180 ch S&S BVA8	L3	3.5	Euro 6E	7	296 - 306	2PXE 6R H OR 1 B0 A0 13	42 800	51 360
L3 3.5 t Maxi 140 ch S&S BVM6 Heavy Duty***	L3	3.5	Euro VI	7	272 - 279	2PXE 6R H FN K B0 A0 13	38 700	46 440
L3 3.5 t Maxi 180 ch S&S BVM6 Heavy Duty***	L3	3.5	Euro VI	7	276 - 286	2PXE 6R H FO K B0 A0 13	40 200	48 240
L3 3.5 t Maxi 180 ch S&S BVA8 Heavy Duty***	L3	3.5	Euro VI	7	296 - 306	2PXE 6R H FO 1 B0 A0 13	42 800	51 360
L3 4.25 t Maxi 180 ch S&S BVM6**	L3	4.25	Euro 6E	7	241 - 252	2PXE 6S H OR K B0 A0 13	41 100	49 320
L3 4.25 t Maxi 180 ch S&S BVA8**	L3	4.25	Euro 6E	7	257 - 267	2PXE 6S H OR 1 B0 A0 13	43 700	52 440
L4 3.5 t Maxi 140 ch S&S BVM6	L4	3.5	Euro 6E	7	273 - 279	2PXE 8R H OK K B0 A0 13	39 000	46 800
L4 3.5 t Maxi 180 ch S&S BVM6	L4	3.5	Euro 6E	7	277 - 286	2PXE 8R H OR K B0 A0 13	40 500	48 600
L4 3.5 t Maxi 180 ch S&S BVA8	L4	3.5	Euro 6E	7	297 - 306	2PXE 8R H OR 1 B0 A0 13	43 100	51 720
L4 3.5 t Maxi 140 ch S&S BVM6 Heavy Duty***	L4	3.5	Euro VI	7	273 - 279	2PXE 8R H FN K B0 A0 13	39 000	46 800
L4 3.5 t Maxi 180 ch S&S BVM6 Heavy Duty***	L4	3.5	Euro VI	7	277 - 286	2PXE 8R H FO K B0 A0 13	40 500	48 600
L4 3.5 t Maxi 180 ch S&S BVA8 Heavy Duty***	L4	3.5	Euro VI	7	297 - 306	2PXE 8R H FO 1 B0 A0 13	43 100	51 720

Plancher Cabine - PACK PREMIUM CONNECT SANS VOLANT / POMMEAU CUIR

	Silhouette	PTAC (t)	Norme dépol.	Puis. adm.	Emissions de CO2 avant transfo (g/km)*	Codes Versions	Prix en € (HT)	Prix en € (TTC)
L2 3.5 t 140 ch S&S BVM6	L2	3.5	Euro 6E	7	272 - 282	2PXE 4Q H OK K B0 A0 13 + J6XK	39 800	47 760
L2 3.5 t 140 ch S&S BVA8	L2	3.5	Euro 6E	7	283 - 289	2PXE 4Q H OK 1 B0 A0 13 + J6XK	42 400	50 880
L2 3.5 t Maxi 140 ch S&S BVM6	L2	3.5	Euro 6E	7	272 - 278	2PXE 4R H OK K B0 A0 13 + J6XK	40 300	48 360
L2 3.5 t Maxi 180 ch S&S BVM6	L2	3.5	Euro 6E	7	276 - 285	2PXE 4R H OR K B0 A0 13 + J6XK	41 800	50 160
L2 3.5 t Maxi 180 ch S&S BVA8	L2	3.5	Euro 6E	7	296 - 306	2PXE 4R H OR 1 B0 A0 13 + J6XK	44 400	53 280
L2 3.5 t Maxi 140 ch S&S BVM6 Heavy Duty***	L2	3.5	Euro VI	7	272 - 278	2PXE 4R H FN K B0 A0 13 + J6XK	40 300	48 360
L2 3.5 t Maxi 140 ch S&S BVA8 Heavy Duty***	L2	3.5	Euro VI	7	283 - 285	2PXE 4R H FN 1 B0 A0 13 + J6XK	42 900	51 480
L2 4.25 t Maxi 180 ch S&S BVA8**	L2	4.25	Euro 6E	7	257 - 267	2PXE 4S H OR 1 B0 A0 13 + J6XK	45 300	54 360

* Données en attente d'homologation définitive

** Homologation N2 - Nécessite un permis C - Equipé d'un chronotachygraphe et d'un bridage à 90 km/h.

*** ATTENTION : versions Heavy Duty (voir pages 14 et 15) : Confirmation à obtenir auprès de votre carrossier. Masse de référence de 2 610 kg minimum après transformation.

3,5T MAXI = Châssis renforcé, homologation 3,5T permis B.

PEUGEOT BOXER - PLANCHER CABINE

<i>Plancher Cabine - PACK PREMIUM CONNECT SANS VOLANT / POMMEAU CUIR</i>	Silhouette	PTAC (t)	Norme dépol.	Puis. adm.	Emissions de CO2 avant transfo (g/km)*	Codes Versions	Prix en € (HT)	Prix en € (TTC)
L3 3.5 t 140 ch S&S BVM6	L3	3.5	Euro 6E	7	272 - 282	2PXE 6Q H OK K B0 A0 13 + J6XK	40 400	48 480
L3 3.5 t 140 ch S&S BVA8	L3	3.5	Euro 6E	7	283 - 289	2PXE 6Q H OK 1 B0 A0 13 + J6XK	43 000	51 600
L3 3.5 t Maxi 140 ch S&S BVM6	L3	3.5	Euro 6E	7	272 - 279	2PXE 6R H OK K B0 A0 13 + J6XK	40 900	49 080
L3 3.5 t Maxi 180 ch S&S BVM6	L3	3.5	Euro 6E	7	276 - 286	2PXE 6R H OR K B0 A0 13 + J6XK	42 400	50 880
L3 3.5 t Maxi 180 ch S&S BVA8	L3	3.5	Euro 6E	7	296 - 306	2PXE 6R H OR 1 B0 A0 13 + J6XK	45 000	54 000
L3 3.5 t Maxi 140 ch S&S BVM6 Heavy Duty***	L3	3.5	Euro VI	7	272 - 279	2PXE 6R H FN K B0 A0 13 + J6XK	40 900	49 080
L3 3.5 t Maxi 180 ch S&S BVM6 Heavy Duty***	L3	3.5	Euro VI	7	276 - 286	2PXE 6R H FO K B0 A0 13 + J6XK	42 400	50 880
L3 3.5 t Maxi 180 ch S&S BVA8 Heavy Duty***	L3	3.5	Euro VI	7	296 - 306	2PXE 6R H FO 1 B0 A0 13 + J6XK	45 000	54 000
L3 4.25 t Maxi 180 ch S&S BVM6**	L3	4.25	Euro 6E	7	241 - 252	2PXE 6S H OR K B0 A0 13 + J6XK	43 300	51 960
L3 4.25 t Maxi 180 ch S&S BVA8**	L3	4.25	Euro 6E	7	257 - 267	2PXE 6S H OR 1 B0 A0 13 + J6XK	45 900	55 080
L4 3.5 t Maxi 140 ch S&S BVM6	L4	3.5	Euro 6E	7	273 - 279	2PXE 8R H OK K B0 A0 13 + J6XK	41 200	49 440
L4 3.5 t Maxi 180 ch S&S BVM6	L4	3.5	Euro 6E	7	277 - 286	2PXE 8R H OR K B0 A0 13 + J6XK	42 700	51 240
L4 3.5 t Maxi 180 ch S&S BVA8	L4	3.5	Euro 6E	7	297 - 306	2PXE 8R H OR 1 B0 A0 13 + J6XK	45 300	54 360
L4 3.5 t Maxi 140 ch S&S BVM6 Heavy Duty***	L4	3.5	Euro VI	7	273 - 279	2PXE 8R H FN K B0 A0 13 + J6XK	41 200	49 440
L4 3.5 t Maxi 180 ch S&S BVM6 Heavy Duty***	L4	3.5	Euro VI	7	277 - 286	2PXE 8R H FO K B0 A0 13 + J6XK	42 700	51 240
L4 3.5 t Maxi 180 ch S&S BVA8 Heavy Duty***	L4	3.5	Euro VI	7	297 - 306	2PXE 8R H FO 1 B0 A0 13 + J6XK	45 300	54 360

* Données en attente d'homologation définitive

** Homologation N2 - Nécessite un permis C - Equipé d'un chronotachygraphe et d'un bridage à 90 km/h.

*** ATTENTION : versions Heavy Duty (voir pages 14 et 15) : Confirmation à obtenir auprès de votre carrossier. Masse de référence de 2 610 kg minimum après transformation.

3,5T MAXI = Châssis renforcé, homologation 3,5T permis B.

PEUGEOT BOXER - GAMME ELECTRIQUE - FOURGONS TÔLES - FOURGONS VITRES

<i>Fourgon tôlé moteur électrique 270ch - Batterie 110 kWh</i>	Volume utile (m ³)	Silhouette	PTAC (t)	Batterie en kWh	Puis. adm.	Autonomie max (km)*	Codes Versions	Prix en € (HT)	Prix en € (TTC)
L3 H2 3.5 t Maxi Heavy Duty	13	L3 H2	3.5	110	13	378	2PXE 5L H YA F B0 A0 13	56 400	67 680
L3 H2 4.25 t Maxi** Heavy Duty	13	L3 H2	4.25	110	13	424	2PXE 5M H YA F B0 A0 13	57 300	68 760
L3 H3 3.5 t Maxi Heavy Duty	15	L3 H3	3.5	110	13	358	2PXE 5O H YA F B0 A0 13	57 300	68 760
L3 H3 4.25 t Maxi** Heavy Duty	15	L3 H3	4.25	110	13	409	2PXE 5P H YA F B0 A0 13	58 200	69 840
L4 H2 3.5 t Maxi Heavy Duty	15	L4 H2	3.5	110	13	376	2PXE 7L H YA F B0 A0 13	57 300	68 760
L4 H2 4.25 t Maxi** Heavy Duty	15	L4 H2	4.25	110	13	422	2PXE 7M H YA F B0 A0 13	58 200	69 840
L4 H3 3.5 t Maxi Heavy Duty	17	L4 H3	3.5	110	13	356	2PXE 7O H YA F B0 A0 13	58 200	69 840
L4 H3 4.25 t Maxi** Heavy Duty	17	L4 H3	4.25	110	13	406	2PXE 7P H YA F B0 A0 13	59 100	70 920

<i>Fourgon tôlé moteur électrique 270ch - Batterie 110 kWh PACK PREMIUM CONNECT</i>	Volume utile (m ³)	Silhouette	PTAC (t)	Batterie en kWh	Puis. adm.	Autonomie max (km)*	Codes Versions	Prix en € (HT)	Prix en € (TTC)
L3 H2 3.5 t Maxi Heavy Duty	13	L3 H2	3.5	110	13	378	2PXE 5L H YA F B0 A0 13 + J6L2	57 950	69 540
L3 H2 4.25 t Maxi** Heavy Duty	13	L3 H2	4.25	110	13	424	2PXE 5M H YA F B0 A0 13 + J6L2	58 850	70 620
L3 H3 3.5 t Maxi Heavy Duty	15	L3 H3	3.5	110	13	358	2PXE 5O H YA F B0 A0 13 + J6L2	58 850	70 620
L3 H3 4.25 t Maxi** Heavy Duty	15	L3 H3	4.25	110	13	409	2PXE 5P H YA F B0 A0 13 + J6L2	59 750	71 700
L4 H2 3.5 t Maxi Heavy Duty	15	L4 H2	3.5	110	13	376	2PXE 7L H YA F B0 A0 13 + J6L2	58 850	70 620
L4 H2 4.25 t Maxi** Heavy Duty	15	L4 H2	4.25	110	13	422	2PXE 7M H YA F B0 A0 13 + J6L2	59 750	71 700
L4 H3 3.5 t Maxi Heavy Duty	17	L4 H3	3.5	110	13	356	2PXE 7O H YA F B0 A0 13 + J6L2	59 750	71 700
L4 H3 4.25 t Maxi** Heavy Duty	17	L4 H3	4.25	110	13	406	2PXE 7P H YA F B0 A0 13 + J6L2	60 650	72 780

<i>Fourgon vitré moteur électrique 270ch - Batterie 110 kWh</i>	Volume utile (m ³)	Silhouette	PTAC (t)	Batterie en kWh	Puis. adm.	Autonomie max (km)*	Codes Versions	Prix en € (HT)	Prix en € (TTC)
L3 H2 3.5 t Maxi Heavy Duty	13	L3 H2	3.5	110	13	378	2PXE 5X H YA F B0 A0 13	56 900	68 280
L3 H2 4.25 t Maxi** Heavy Duty	13	L3 H2	4.25	110	13	424	2PXE 5Y H YA F B0 A0 13	57 800	69 360
L4 H2 3.5 t Maxi Heavy Duty	15	L4 H2	3.5	110	13	376	2PXE 7X H YA F B0 A0 13	57 800	69 360
L4 H2 4.25 t Maxi** Heavy Duty	15	L4 H2	4.25	110	13	422	2PXE 7Y H YA F B0 A0 13	58 700	70 440

<i>Fourgon vitré moteur électrique 270ch - Batterie 110 kWh PACK PREMIUM CONNECT</i>	Volume utile (m ³)	Silhouette	PTAC (t)	Batterie en kWh	Puis. adm.	Autonomie max (km)*	Codes Versions	Prix en € (HT)	Prix en € (TTC)
L3 H2 3.5 t Maxi Heavy Duty	13	L3 H2	3.5	110	13	378	2PXE 5X H YA F B0 A0 13 + J6L2	58 450	70 140
L3 H2 4.25 t Maxi** Heavy Duty	13	L3 H2	4.25	110	13	424	2PXE 5Y H YA F B0 A0 13 + J6L2	59 350	71 220
L4 H2 3.5 t Maxi Heavy Duty	15	L4 H2	3.5	110	13	376	2PXE 7X H YA F B0 A0 13 + J6L2	59 350	71 220
L4 H2 4.25 t Maxi** Heavy Duty	15	L4 H2	4.25	110	13	422	2PXE 7Y H YA F B0 A0 13 + J6L2	60 250	72 300

* Autonomie maximum (données cycle WLTP combiné)

** Homologation N2 - Nécessite un permis C - Equipé d'un chronotachygraphe et d'un bridage à 90 km/h. Permis B autorisé selon l'article R312-4 paragraphe IV du code de la route pour version électrique.

3,5T MAXI = Châssis renforcé, homologation 3,5T permis B.

PEUGEOT BOXER - GAMME ELECTRIQUE - FOURGONS SEMI-VITRE - PLATEAUX RIDELLES - CHÂSSIS CABINE

<i>Fourgon semi-vitré moteur électrique 270ch - Batterie 110 kWh</i>	Volume utile (m ³)	Silhouette	PTAC (t)	Batterie en kWh	Puis. adm.	Autonomie max (km)*	Codes Versions	Prix en € (HT)	Prix en € (TTC)
L3 H2 3.5 t Maxi Heavy Duty	13	L3 H2	3.5	110	13	378	2PXE 59 H YA F B0 A0 13	56 900	68 280
L3 H2 4.25 t Maxi** Heavy Duty	13	L3 H2	4.25	110	13	424	2PXE 6A H YA F B0 A0 13	57 800	69 360

<i>Fourgon semi-vitré moteur électrique 270ch - Batterie 110 kWh PACK PREMIUM CONNECT</i>	Volume utile (m ³)	Silhouette	PTAC (t)	Batterie en kWh	Puis. adm.	Autonomie max (km)*	Codes Versions	Prix en € (HT)	Prix en € (TTC)
L3 H2 3.5 t Maxi Heavy Duty	13	L3 H2	3.5	110	13	378	2PXE 59 H YA F B0 A0 13 + J6L2	58 450	70 140
L3 H2 4.25 t Maxi** Heavy Duty	13	L3 H2	4.25	110	13	424	2PXE 6A H YA F B0 A0 13 + J6L2	59 350	71 220

<i>Plateau ridelles simple cabine moteur électrique 270ch - Batterie 110 kWh</i>	Surface utile (m ²)	Silhouette	PTAC (t)	Batterie en kWh	Puis. adm.	Autonomie max (km)*	Codes Versions	Prix en € (HT)	Prix en € (TTC)
L3 3.5 t Maxi Heavy Duty	7,8	L3	3.5	110	13	304	2PXE 6G H YA F B0 GA 13	56 700	68 040
L3 4.25 t Maxi Heavy Duty	7,8	L3	4.25	110	13	363	2PXE 6H H YA F B0 GA 13	57 600	69 120
L4 3.5 t Maxi Heavy Duty	8,5	L4	3.5	110	13	303	2PXE 8G H YA F B0 GA 13	57 000	68 400
L4 4.25 t Maxi Heavy Duty	8,5	L4	4.25	110	13	362	2PXE 8H H YA F B0 GA 13	57 900	69 480

<i>Plateau ridelles simple cabine moteur électrique 270ch - Batterie 110 kWh PACK PREMIUM CONNECT</i>	Surface utile (m ²)	Silhouette	PTAC (t)	Batterie en kWh	Puis. adm.	Autonomie max (km)*	Codes Versions	Prix en € (HT)	Prix en € (TTC)
L3 3.5 t Maxi Heavy Duty	7,8	L3	3.5	110	13	304	2PXE 6G H YA F B0 GA 13 + J6L0	58 050	69 660
L3 4.25 t Maxi Heavy Duty	7,8	L3	4.25	110	13	363	2PXE 6H H YA F B0 GA 13 + J6L0	58 950	70 740
L4 3.5 t Maxi Heavy Duty	8,5	L4	3.5	110	13	303	2PXE 8G H YA F B0 GA 13 + J6L0	58 350	70 020
L4 4.25 t Maxi Heavy Duty	8,5	L4	4.25	110	13	362	2PXE 8H H YA F B0 GA 13 + J6L0	59 250	71 100

<i>Châssis Cabine moteur électrique 270ch - Batterie 110 kWh</i>	Silhouette	PTAC (t)	Batterie en kWh	Puis. adm.	Autonomie max avant transformation (km)*	Codes Versions	Prix en € (HT)	Prix en € (TTC)
L3 3.5 t Maxi Heavy Duty	L3	3.5	110	13	260	2PXE 6G H YA F B0 A0 13	53 700	64 440
L3 4.25 t Maxi** Heavy Duty	L3	4.25	110	13	292	2PXE 6H H YA F B0 A0 13	54 600	65 520
L4 3.5 t Maxi Heavy Duty	L4	3.5	110	13	260	2PXE 8G H YA F B0 A0 13	54 000	64 800
L4 4.25 t Maxi** Heavy Duty	L4	4.25	110	13	292	2PXE 8H H YA F B0 A0 13	54 900	65 880

<i>Châssis Cabine moteur électrique 270ch - Batterie 110 kWh PACK PREMIUM CONNECT</i>	Silhouette	PTAC (t)	Batterie en kWh	Puis. adm.	Autonomie max avant transformation (km)*	Codes Versions	Prix en € (HT)	Prix en € (TTC)
L3 3.5 t Maxi Heavy Duty	L3	3.5	110	13	260	2PXE 6G H YA F B0 A0 13 + J6L0	55 050	66 060
L3 4.25 t Maxi** Heavy Duty	L3	4.25	110	13	292	2PXE 6H H YA F B0 A0 13 + J6L0	55 950	67 140
L4 3.5 t Maxi Heavy Duty	L4	3.5	110	13	260	2PXE 8G H YA F B0 A0 13 + J6L0	55 350	66 420
L4 4.25 t Maxi** Heavy Duty	L4	4.25	110	13	292	2PXE 8H H YA F B0 A0 13 + J6L0	56 250	67 500

* Autonomie maximum (données cycle WLTP combiné)

** Homologation N2 - Nécessite un permis C - Equipé d'un chronotachygraphe et d'un bridage à 90 km/h. Permis B autorisé selon l'article R312-4 paragraphe IV du code de la route pour version électrique.

3,5T MAXI = Châssis renforcé, homologation 3,5T permis B.

VOUS POUVEZ DESORMAIS CONFIGURER VOS FOURGONS TÔLES HEAVY DUTY DANS CUSTOMER FIRST ET LES COMMANDER DIRECTEMENT DANS CRONOS, SANS PASSER PAR LE SPC
ATTENTION : LES FOURGONS TÔLES HEAVY DUTY SONT DES INCOMPLETS (PRESENCE DE L'OPTION CJ07).
ILS NECESSITENT UN COC ETAPE 2 (cf pages 14 et 15)

Fourgons tôlés Heavy Duty	Volume utile (m ³)	Silhouette	PTAC (t)	Norme dépol.	Puis. adm.	Emissions de CO2 avant transfo (g/km)*	Codes Versions	Prix en € (HT)	Prix en € (TTC)
L2 H2 3.5 t Maxi 140 ch S&S BVM6 Heavy Duty**	11,5	L2 H2	3.5	Euro VI	7	206 - 218	2PXE 3L H FN K B0 A0 13	40 500	48 600
L3 H2 3.5 t Maxi 140 ch S&S BVM6 Heavy Duty**	13	L3 H2	3.5	Euro VI	7	207 - 219	2PXE 5L H FN K B0 A0 13	41 400	49 680
L3 H2 3.5 t Maxi 180 ch S&S BVA8 Heavy Duty**	13	L3 H2	3.5	Euro VI	7	232 - 245	2PXE 5L H FO 1 B0 A0 13	45 500	54 600
L4 H2 3.5 t Maxi 140 ch S&S BVM6 Heavy Duty**	15	L4 H2	3.5	Euro VI	7	208 - 220	2PXE 7L H FN K B0 A0 13	42 300	50 760
L4 H2 3.5 t Maxi 180 ch S&S BVA8 Heavy Duty**	15	L4 H2	3.5	Euro VI	7	234 - 246	2PXE 7L H FO 1 B0 A0 13	46 400	55 680
L4 H3 3.5 t Maxi 140 ch S&S BVM6 Heavy Duty**	17	L4 H3	3.5	Euro VI	7	218 - 230	2PXE 7O H FN K B0 A0 13	43 200	51 840
L4 H3 3.5 t Maxi 180 ch S&S BVA8 Heavy Duty**	17	L4 H3	3.5	Euro VI	7	244 - 257	2PXE 7O H FO 1 B0 A0 13	47 300	56 760

Fourgons tôlés Heavy Duty - PACK PREMIUM CONNECT + CAMERA DE RECUL	Volume utile (m ³)	Silhouette	PTAC (t)	Norme dépol.	Puis. adm.	Emissions de CO2 avant transfo (g/km)*	Codes Versions	Prix en € (HT)	Prix en € (TTC)
L2 H2 3.5 t Maxi 140 ch S&S BVM6 Heavy Duty**	11,5	L2 H2	3.5	Euro VI	7	206 - 218	2PXE 3L H FN K B0 A0 13 + J6XK+QK13	42 950	51 540
L3 H2 3.5 t Maxi 140 ch S&S BVM6 Heavy Duty**	13	L3 H2	3.5	Euro VI	7	207 - 219	2PXE 5L H FN K B0 A0 13 + J6XK+QK13	43 850	52 620
L3 H2 3.5 t Maxi 180 ch S&S BVA8 Heavy Duty**	13	L3 H2	3.5	Euro VI	7	232 - 245	2PXE 5L H FO 1 B0 A0 13 + J6XK+QK13	47 950	57 540
L4 H2 3.5 t Maxi 140 ch S&S BVM6 Heavy Duty**	15	L4 H2	3.5	Euro VI	7	208 - 220	2PXE 7L H FN K B0 A0 13 + J6XK+QK13	44 750	53 700
L4 H2 3.5 t Maxi 180 ch S&S BVA8 Heavy Duty**	15	L4 H2	3.5	Euro VI	7	234 - 246	2PXE 7L H FO 1 B0 A0 13 + J6XK+QK13	48 850	58 620
L4 H3 3.5 t Maxi 140 ch S&S BVM6 Heavy Duty**	17	L4 H3	3.5	Euro VI	7	218 - 230	2PXE 7O H FN K B0 A0 13 + J6XK+QK13	45 650	54 780
L4 H3 3.5 t Maxi 180 ch S&S BVA8 Heavy Duty**	17	L4 H3	3.5	Euro VI	7	244 - 257	2PXE 7O H FO 1 B0 A0 13 + J6XK+QK13	49 750	59 700

COMMANDES VIA LE STELLANTIS PROFESSIONAL CENTRE EXCLUSIVEMENT (spc-france@stellantis.com)

Afin de respecter la réglementation ECE 158, il est nécessaire d'ajouter aux tarifs ci-dessous un écran 7" ou 10" sur les versions Cabines motrices (Pack Techno 7" / Pack Premium Connect / Pack Techno Premium)

Cabine motrice	PTAC (t)	Norme dépol.	Puis. adm.	Emissions de CO2 avant transfo (g/km)*	Codes Versions	Prix en € (HT)	Prix en € (TTC)
3.5 t 140 ch S&S BVM6	3.5	Euro 6E	7	261 - 270	2PXE 0F H OK K B0 A0 13	37 300	44 760
3.5 t 180 ch S&S BVA8	3.5	Euro 6E	7	284 - 289	2PXE 0F H OR 1 B0 A0 13	41 400	49 680

Cabine motrice - PACK PREMIUM CONNECT SANS VOLANT / POMMEAU CUIR	PTAC (t)	Norme dépol.	Puis. adm.	Emissions de CO2 avant transfo (g/km)*	Codes Versions	Prix en € (HT)	Prix en € (TTC)
3.5 t 140 ch S&S BVM6	3.5	Euro 6E	7	261 - 270	2PXE 0F H OK K B0 A0 13 + J6XK	39 500	47 400
3.5 t 180 ch S&S BVA8	3.5	Euro 6E	7	284 - 289	2PXE 0F H OR 1 B0 A0 13 + J6XK	43 600	52 320

* Données en attente d'homologation définitive

** ATTENTION : versions Heavy Duty (voir pages 14 et 15) : Confirmation à obtenir auprès de votre carrossier. Masse de référence de 2 610 kg minimum après transformation.

3,5T MAXI = Châssis renforcé, homologation 3,5T permis B.

BOXER / JUMPER / MOVANO / DUCATO BENNE ACIER

DIMENSIONS L2/M

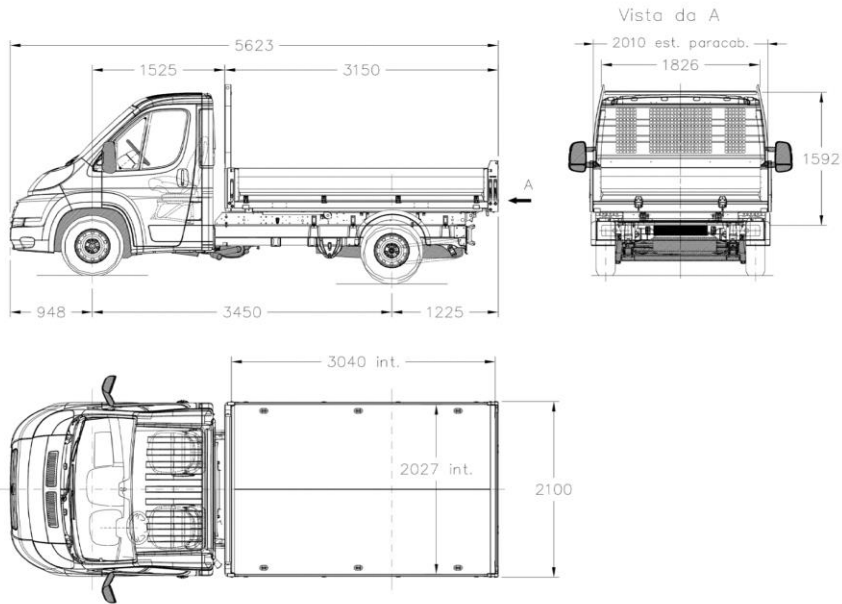

DIMENSIONS L3/L

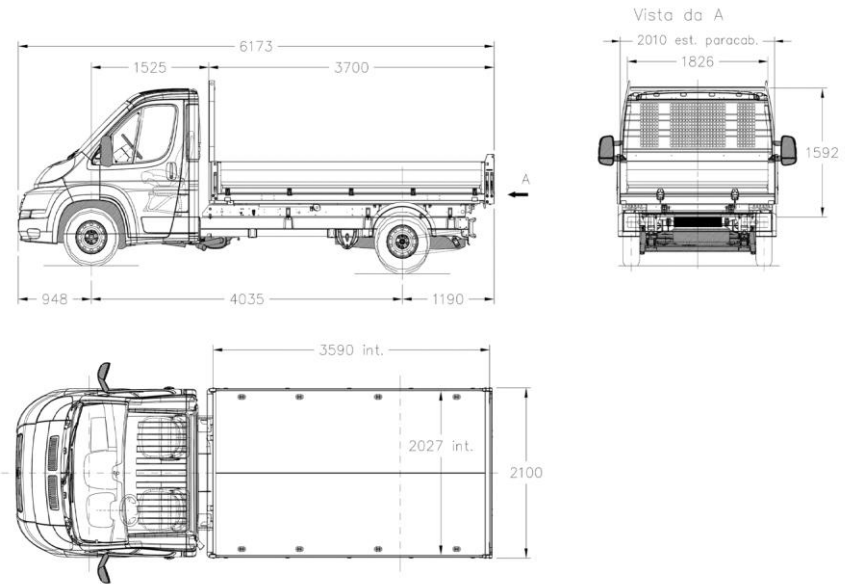

THERMIQUE

Dimensions de la benne	Poids du Kit (kg)	Charge utile (kg)
3150 x 2100	490	1095 - 1115
3700 x 2100	540	1055 - 1075

ELECTRIQUE

Dimensions de la benne	Poids du Kit (kg)	Charge utile (kg)
3700 x 2100	540	1170

Inclus dans les versions thermique et électrique

1. Grille de protection des feux AR
2. Barre anti-encastrement
3. Bavettes
4. Marche d'accès

Inclus dans les versions thermiques

- Attelage fixe
- Suspension AR bilame



Basculement du volet AR dans 2 positions

Déverrouillage automatique du volet dès inclinaison à 20°

DIMENSIONS

Best in Class
1 tonne de charge utile en moyenne

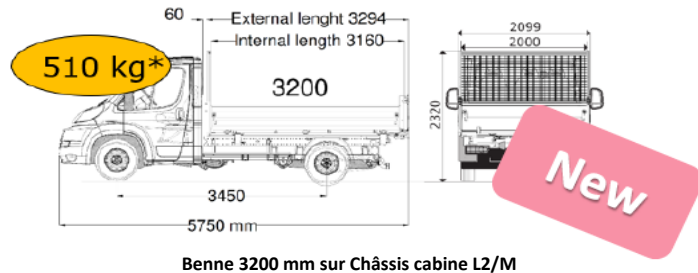

Benne 3200 mm sur Châssis cabine L2/M

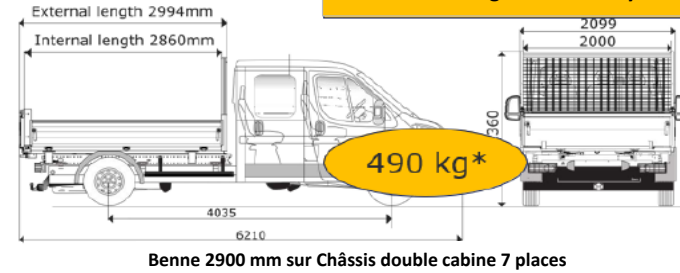

Benne 2900 mm sur Châssis double cabine 7 places

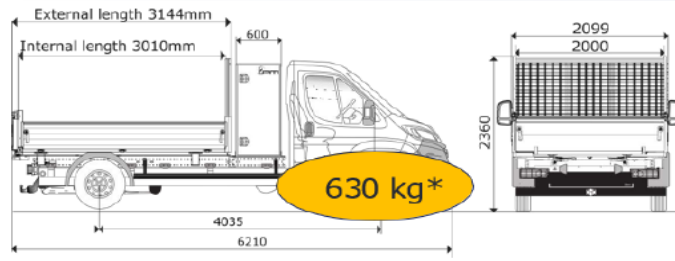

Benne 3050 mm avec coffre sur Châssis cabine L3 / L
Option coffre : SP28 / A2R

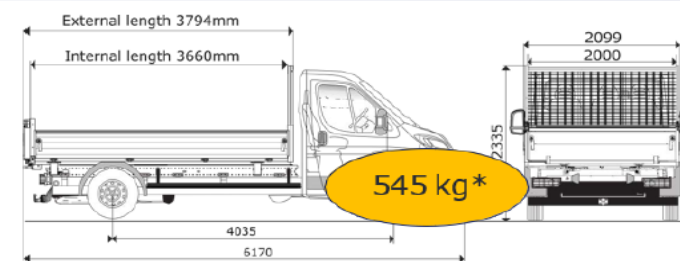

Benne 3700 mm sur Châssis cabine L3 / L

* Poids total de la transformation

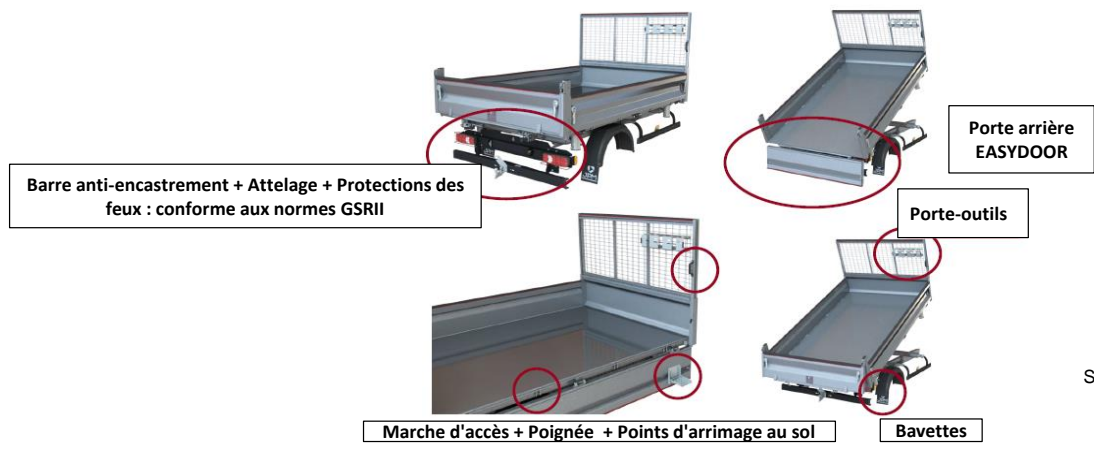

Éléments montés de série :
Prédisposition attelage (AQ11 / 4HB)
Suspensions AR bilame renforcées avec barre stabilisatrice (SE16 / 4GM)

PEUGEOT BOXER - BENNE ACIER & BENNE ALUMINIUM TRIVERSE

Benne Acier sur Châssis Cabine thermique						Codes Versions	Prix en € (HT)	Prix en € (TTC)
Silhouette	PTAC (t)	Norme dépol.	Puis. adm.	Emissions de CO2 (g/km)*				
L2 3.5 t Maxi 140 ch S&S BVM6 - Benne Acier 3150 mm	L2	3.5	Euro 6E	7	250 - 257	2PXE 4G H OK K B0 BQ 13	44 420	53 304
L2 3.5 t Maxi 140 ch S&S BVA8 - Benne Acier 3150 mm	L2	3.5	Euro 6E	7	266 - 274	2PXE 4G H OK 1 B0 BQ 13	47 020	56 424
L3 3.5 t Maxi 140 ch S&S BVM6 - Benne Acier 3700 mm	L3	3.5	Euro 6E	7	251 - 258	2PXE 6G H OK K B0 BQ 13	45 520	54 624
L3 3.5 t Maxi 180 ch S&S BVM6 - Benne Acier 3700 mm	L3	3.5	Euro 6E	7	250 - 260	2PXE 6G H OR K B0 BQ 13	47 020	56 424
L3 3.5 t Maxi 180 ch S&S BVA8 - Benne Acier 3700 mm	L3	3.5	Euro 6E	7	267 - 277	2PXE 6G H OR 1 B0 BQ 13	49 620	59 544

Benne Acier sur Châssis Cabine électrique						Codes Versions	Prix en € (HT)	Prix en € (TTC)
Silhouette	PTAC (t)	Norme dépol.	Puis. adm.	Emissions de CO2 (g/km)				
L3 4.25 t Maxi Electrique 270ch Batterie 110 kWh - Benne Acier 3700 mm	L3	4.25	Euro 6E	13	0	2PXE 6H H YA F B0 BQ 13	60 600	72 720

Benne Aluminium triverse sur Châssis Cabine thermique						Codes Versions	Prix en € (HT)	Prix en € (TTC)
Silhouette	PTAC (t)	Norme dépol.	Puis. adm.	Emissions de CO2 (g/km)*				
L2 3.5 t Maxi 140 ch S&S BVM6 - Benne triverse Aluminium 3200 mm	L2	3.5	Euro 6E	7	248 - 257	2PXE 4G H OK K B0 0U 13	47 750	57 300
L2 3.5 t Maxi 140 ch S&S BVA8 - Benne triverse Aluminium 3200 mm	L2	3.5	Euro 6E	7	265 - 273	2PXE 4G H OK 1 B0 0U 13	50 350	60 420
L3 3.5 t Maxi 140 ch S&S BVM6 - Benne triverse Aluminium 3700 mm	L3	3.5	Euro 6E	7	250 - 258	2PXE 6G H OK K B0 0U 13	49 350	59 220
L3 3.5 t Maxi 180 ch S&S BVM6 - Benne triverse Aluminium 3700 mm	L3	3.5	Euro 6E	7	249 - 260	2PXE 6G H OR K B0 0U 13	50 850	61 020
L3 3.5 t Maxi 180 ch S&S BVA8 - Benne triverse Aluminium 3700 mm	L3	3.5	Euro 6E	7	266 - 277	2PXE 6G H OR 1 B0 0U 13	53 450	64 140

Benne Aluminium triverse sur Châssis Cabine électrique						Codes Versions	Prix en € (HT)	Prix en € (TTC)
Silhouette	PTAC (t)	Norme dépol.	Puis. adm.	Emissions de CO2 (g/km)				
L3 4.25 t Maxi Electrique 270ch Batterie 110 kWh - Benne triverse Aluminium 3700 mm	L3	4.25	Euro 6E	13	0	2PXE 6H H YA F B0 0U 13	64 600	77 520

Benne Aluminium triverse sur Châssis Double Cabine thermique						Codes Versions	Prix en € (HT)	Prix en € (TTC)
Silhouette	PTAC (t)	Norme dépol.	Puis. adm.	Emissions de CO2 (g/km)*				
L3 3.5 t Maxi 140 ch S&S BVM6 - Benne triverse Aluminium 2900 mm	L3	3.5	Euro 6E	7	254 - 262	2PXE 6Y H OK K B0 0U 13	49 850	59 820
L3 3.5 t Maxi 180 ch S&S BVA8 - Benne triverse Aluminium 2900 mm	L3	3.5	Euro 6E	7	272 - 283	2PXE 6Y H OR 1 B0 0U 13	53 950	64 740

Benne Aluminium triverse + Coffre sur Châssis Cabine thermique						Codes Versions	Prix en € (HT)	Prix en € (TTC)
Silhouette	PTAC (t)	Norme dépol.	Puis. adm.	Emissions de CO2 (g/km)*				
L3 3.5 t Maxi 140 ch S&S BVM6 - Benne triverse Aluminium 3050 mm + coffre	L3	3.5	Euro 6E	7	252 - 259	2PXE 6G H OK K B0 0U 13 + SP28	50 650	60 780
L3 3.5 t Maxi 180 ch S&S BVM6 - Benne triverse Aluminium 3050 mm + coffre	L3	3.5	Euro 6E	7	251 - 262	2PXE 6G H OR K B0 0U 13 + SP28	52 150	62 580
L3 3.5 t Maxi 180 ch S&S BVA8 - Benne triverse Aluminium 3050 mm + coffre	L3	3.5	Euro 6E	7	268 - 279	2PXE 6G H OR 1 B0 0U 13 + SP28	54 750	65 700

Benne Aluminium triverse + Coffre sur Châssis Cabine électrique						Codes Versions	Prix en € (HT)	Prix en € (TTC)
Silhouette	PTAC (t)	Norme dépol.	Puis. adm.	Emissions de CO2 (g/km)				
L3 4.25 t Maxi Electrique 270ch Batterie 110 kWh - Benne triverse Aluminium 3050 mm + coffre	L3	4.25	Euro 6E	13	0	2PXE 6H H YA F B0 0U 13 + SP28	65 900	79 080

PEUGEOT BOXER - CAISSES GRAND VOLUME

Caisse Grand Volume (2 portes AR + escalier)

	Silhouette	PTAC (t)	Norme dépol.	Puis. adm.	Emissions de CO2 (g/km)*	Codes Versions	Prix en € (HT)	Prix en € (TTC)
L3 3.5 t Maxi 140 ch S&S BVM6 - Caisse Grand Volume (2 portes AR + escalier)	L3	3.5	Euro 6E	7	279 - 287	2PXE 6G H OK K B0 0G 13	51 700	62 040
L3 3.5 t Maxi 180 ch S&S BVM6 - Caisse Grand Volume (2 portes AR + escalier)	L3	3.5	Euro 6E	7	289 - 300	2PXE 6G H OR K B0 0G 13	53 200	63 840
L3 3.5 t Maxi 180 ch S&S BVA8 - Caisse Grand Volume (2 portes AR + escalier)	L3	3.5	Euro 6E	7	310 - 321	2PXE 6G H OR 1 B0 0G 13	55 800	66 960

Caisse Grand Volume (Hayon + Auvent + Capucine)

	Silhouette	PTAC (t)	Norme dépol.	Puis. adm.	Emissions de CO2 (g/km)*	Codes Versions	Prix en € (HT)	Prix en € (TTC)
L3 3.5 t Maxi 140 ch S&S BVM6 Heavy Duty - Caisse Grand Volume (Hayon + Auvent + Capucine)	L3	3.5	Euro VI	7	282 - 290	2PXE 6G H FN K B0 0H 13	57 200	68 640
L3 3.5 t Maxi 180 ch S&S BVM6 Heavy Duty - Caisse Grand Volume (Hayon + Auvent + Capucine)	L3	3.5	Euro VI	7	294 - 306	2PXE 6G H FO K B0 0H 13	58 700	70 440
L3 3.5 t Maxi 180 ch S&S BVA8 Heavy Duty - Caisse Grand Volume (Hayon + Auvent + Capucine)	L3	3.5	Euro VI	7	314 - 326	2PXE 6G H FO 1 B0 0H 13	61 300	73 560

EQUIPEMENTS DE SERIE :

Suspension arrière bilame avec barre stabilisatrice (SE16)
 Antenne intégrée dans le rétroviseur (AT22)
 Faisceau électrique rallongé (KY06)
 Caméra de recul (QK13)
 Feux de signalisation latéraux (FE09)
 Ecran 7" Apple CarPlay / Android Auto sans fil (ZJC8)

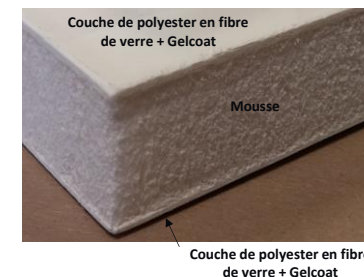

2 portes AR, ouverture à 270°



Escalier rétractable, 2 marches

Hayon + Auvent



Hayon Dhollandia 2 vérins



Protection latérale pour cyclistes



Plancher bois antidérapant



Garde boue et bavettes



Caméra de recul



Plafonnier à LED
 Plinthe en aluminium 170mm
 Profilé rembourré 2 en 1

VEHICULES COMPLETS ET VEHICULES UTILITAIRES TRANSFORMES (VUT) - Options (1/12)

Pour les véhicules INCOMPLETS, veuillez vous reporter aux pages 45 à 51

	Codes Options	Prix HT	Prix TTC	THERMIQUE						ELECTRIQUE							
				Fourgon Tôlé	Fourgon Vitré	Cabine Appro	Plateau Ridelles simple cabine	Plateau Ridelles double cabine	VUT			Fourgon tôlé	Fourgon vitré	Fourgon semi-vitré	VUT		
									Benne Acier	Benne Traverse Alu	Caisse Grd Volume				Plateau ridelles	Benne Acier	Benne traverse Alu
Options - Confort et fonctionnalité																	
3ème clé avec télécommande	JA17	90	108	○	○	○	○	○	○	○	○	○	○	○	○		
Prédisposition climatisation / chauffage arrière	NR01	450	540	○	○	-	-	-	-	-	-	-	-	-	-		
Télécommande multifonctions	CY10	50	60	-	-	-	-	-	-	○	-	-	-	-	-		
Options - Espace de chargement																	
Cloison tôlée	PX05	-	-	●	●	-	-	-	-	-	●	●	●	-	-		
Cloison vitrée	PX09	150	180	○	○	-	-	-	-	-	○	○	○	-	-		
Suppression cloison	PX23	150	180	○	○	●	-	-	-	-	○	○	○	-	-		
Capucine pour caisse Grand Volume (1 m3)	TU01	1200	1440	-	-	-	-	-	-	○	-	-	-	-	-		
Options - Habitacle intérieur																	
Capucine de rangement	JO01	100	120	○	○	○	○	●	○	○	○	○	○	○	●		
Options - Ligne extérieure																	
Vitre(s) coulissante(s) sur porte(s) latérale(s)	VG02	400	480	-	○	-	-	-	-	-	-	○	○	-	-		
Vitres latérales surteintées	VD10	350	420	-	○	-	-	-	-	-	-	-	-	-	-		

○ Option ● Série - Indisponible

VEHICULES COMPLETS ET VEHICULES UTILITAIRES TRANSFORMES (VUT) - Options (2/12)

Pour les véhicules **INCOMPLETS**, veuillez vous reporter aux pages 45 à 51

	Codes Options	Prix HT	Prix TTC	THERMIQUE						ELECTRIQUE									
				Fourgon Tôlé	Fourgon Vitré	Cabine Appro	Plateau Ridelles simple cabine	Plateau Ridelles double cabine	Benne Acier	VUT			Fourgon tôlé	Fourgon vitré	Fourgon semi-vitré	VUT			
										Benne Traverse Alu	Caisse Grd Volume	Benne Acier				Benne Traverse Alu			
Options - Ouvrants																			
Porte(s) latérale(s) coulissante(s) vitrée(s)		Indisponible sur H1 Inclus dans Préd disposition témoin de bouclage de ceinture de sécurité à l'arrière (K607)	PC11	100	120	○	●	●	-	-	-	-	-	○	●	●	-	-	-
Porte latérale coulissante gauche tôlée		Indisponible sur fourgons tôlés électriques	PC12	550	660	○	-	-	-	-	-	-	-	-	-	-	-	-	-
Porte latérale coulissante gauche + vitres gauche/droite		Indisponible sur versions électriques Indisponible sur H1	PC13	650	780	○	-	-	-	-	-	-	-	-	-	-	-	-	-
Portes arrières à 2 battants tôlés			PB07	-	-	●	-	●	-	-	-	-	-	●	-	○	-	-	-
Portes arrières à 2 battants vitrés avec vitres chauffantes		Indisponible sur H1 Contient : Alternateur renforcé (BQ01)	PB04	500	600	○	●	○	-	-	-	-	-	○	●	●	-	-	-
Ouverture des portes arrière à 270°		Inclus dans Packs Cargo (J6K7/J6K8)	LL02	300	360	○	○	○	-	-	-	-	-	○	○	○	-	-	-
Porte latérale pour caisse Grand Volume			PC06	1200	1440	-	-	-	-	-	-	-	○	-	-	-	-	-	-
Options - Sièges																			
Banquette biplace "EAT & WORK"		SELECTIONNER L'INTERIEUR BUFX Incompatible avec Sellerie en T.E.P. (TJFZ) Incompatible avec Airbags latéraux+airbags rideaux (NF04), avec Siège passager individuel avec réglage du support lombaire et de la hauteur et accoudoir (WM08)	WM21	150	180	○	○	○	○	○	○	○	○	○	○	○	○	○	○
Siège passager individuel avec réglage du support lombaire et de la hauteur et accoudoir		Incompatible avec Sellerie en T.E.P. (TJFZ) Incompatible avec Banquette biplace "EAT & WORK" (WM21) Inclus dans Airbags latéraux + airbags rideaux (NF04)	WM08	90	108	○	○	○	○	○	○	○	○	○	○	○	○	○	○
Sellerie en tissu crêpe noir + appuie-tête plein		De série sur versions thermiques	BTFX	-	-	●	●	●	●	●	●	●	●	-	-	-	-	-	-
Sellerie Premium en tissu crêpe noir avec nouveau graphique du dossier + double surpiqures argentées + appuie-tête plein en tissu		De série sur versions électriques	BUFX	-	-									●	●	●	●	●	●
Sellerie en T.E.P. (simili cuir)		Incompatible avec Pack Premium Connect (J6XK), avec Packs Mains Libres (J6LR/J6LT), avec Pack Hiver et Boite à gants centrale (KG12) Incompatible avec Airbags latéraux + airbags rideaux (NF04), avec Banquette biplace "EAT&WORK" (WM21), avec Siège passager individuel avec réglage du support lombaire et de la hauteur et accoudoir (WM08)	TJFZ	190	228	○	○	○	○	○	○	○	○	○	○	○	○	○	○
Préd disposition témoin de bouclage de ceinture à l'arrière		SELECTIONNER L'INTERIEUR BUFX Pour ajout de places arrière par carrossier Incompatible avec Préd disposition climatisation / chauffage arrière (NR01), avec Sellerie en T.E.P. (TJFZ) Contient : Suppression cloison (PX23), Porte latérale coulissante vitrée (PC11)	K607	50	60	○	○	-	-	-	-	-	-	-	-	-	-	-	-
Options - Sécurité / Aides à la conduite																			
Aide au stationnement AR avec avertisseur sonore pour piétons			UB21	-	-	●	●	●	-	-	-	-	-	●	●	●	-	-	-
Airbag passager		120 litres avec la banquette biplace 90 litres avec le siège passager individuel	NN01	-	-	●	●	●	●	●	●	●	●	●	●	●	●	●	●
Airbags latéraux + airbags rideaux ATTENTION : entraîne le siège passager individuel		SELECTIONNER L'INTERIEUR BUFX Contient : Capucine de rangement, Siège passager individuel avec réglage du support lombaire et de la hauteur et accoudoir Indisponible sur versions "double cabine" et cabines motrices Incompatible avec Banquette biplace EAT&WORK (WM21), avec Sellerie en T.E.P. (TJFZ)	NF04	600	720	○	○	○	○	-	○	○	○	-	-	-	-	-	-
Caméra de recul		Incompatible avec Pack Caméra Premium (BUFX), avec Pack Premium Connect (J6XK), avec Pack Conduite Autonome Niveau 2 (J6UX)	QK13	250	300	○	○	○	-	-	-	-	-	-	-	-	-	-	-
Chronotachygraphe		De série sur 4.25T Contient : Capucine de rangement (JO01)	HC09	700	840	○	○	○	○	○	○	○	○	○	○	○	○	●	●

○ Option ● Série - Indisponible

VEHICULES COMPLETS ET VEHICULES UTILITAIRES TRANSFORMES (VUT) - Options (3/12)

Pour les véhicules INCOMPLETS, veuillez vous reporter aux pages 45 à 51

	Codes Options	Prix HT	Prix TTC	THERMIQUE						ELECTRIQUE							
				Fourgon Tôlé	Fourgon Vitré	Cabine Appro	Plateau Ridelles simple cabine	Plateau Ridelles double cabine	Benne Acier	VUT			Fourgon tôlé	Fourgon vitré	Fourgon semi-vitré	VUT	
										Benne Traverse Alu	Caisse Grd Volume	Plateau ridelles				Benne Acier	Benne traverse Alu
Options - Système audio et Communication																	
Antenne intégrée dans le rétroviseur extérieur	Incompatible avec Pack Cabine Confort BEV (J6K9)	AT22	200	240	○	○	○	○	○	○	○	○	○	○	○	○	
Antenne intégrée dans le rétroviseur extérieur	Inclus Pack Techno 7" (ZJC8), pour duplication optimale de la caméra de recul après transformation	AT22	650	780	-	-	-	-	-	-	●	-	-	-	-	-	
Options - Equipements extérieurs																	
Bavettes AV		PE01	50	60	-	-	-	●	●	●	○	-	-	-	-	-	
Enjoliveurs de roues acier 15"	Disponible sur 3.0T, 3.3T, 3.5T BVM6 Incompatible avec Pack Style 1 Premium (J6VW)	ZIAT	100	120	○	○	○	-	-	-	-	-	-	-	-	-	
Enjoliveurs de roues acier 16"	Disponible sur 3.5T BVA8, 3.5T maxi, 4.25T Incompatible avec Pack Style 2 Premium (J6VY)	ZIAV	100	120	○	○	○	○	○	○	○	-	-	-	-	-	
Feux de signalisation latéraux	Obligatoire pour les véhicules d'une longueur > 6,00m De série sur fourgons tôlés L4, fourgons vitrés L4, plateaux-ridelles L3 et L4, châssis cabine L4, châssis double cabine L3 et L4, plancher cabine L4, benne Acier L3, benne traverse Aluminium L3, Caisse Grand Volume Indisponible sur Fourgons L2/L3, sur benne traverse Aluminium L2	FE09	150	180	●	●	-	○ (L2)	○ (L2)	●	●	●	-	-	●	●	
Marchepied latéral rétractable sous la porte latérale droite	Mécanique	KY04	850	1020	○	○	○	-	-	-	-	-	-	-	-	-	
Moulures noires sur les passages de roues (AV)	Entraine : Projecteurs antibrouillard avec fonction cornering De série sur versions "double cabine" De série sur versions 4.25T Disponible sur versions 3.5T maxi Incompatible avec Pack Premium Connect (J6XK), avec Pack Chantier (J6LJ) Incompatible avec Pack Chantier (J6LN)	XX01	100	120	-	-	-	○	●	○	○	○	-	-	○	●	
Moulures noires sur les passages de roues (AV et AR)	Entraine : Projecteurs antibrouillard avec fonction cornering De série sur versions 4.25T Disponible sur fourgons et cabines approfondies 3.5T Maxi Incompatible avec Pack Premium Connect (J6XK), avec Pack Chantier (J6LK) Incompatible avec Pack Chantier (J6LP), avec Packs Visibilité (J6MU/J6MV)	XX03	100	120	○	-	○	-	-	-	-	-	○	○	○	-	
Rétroviseurs extérieurs gabarit 2.35 m	Incompatible avec Pack Urbain (J6LX)	RX05	150	180	-	-	-	-	-	-	○	-	-	-	-	-	
Options - Equipements techniques																	
Alternateur renforcé (220 A)	Inclus dans Pack Transformation (JI01) Inclus dans Portes AR à 2 battants vitrés avec vitres chauffantes (PB04) De série sur Fourgons tôlés Heavy Duty, fourgons vitrés, cabines approfondies et gamme transformable Incompatible avec Pack Hiver (KG12)	BQ01	200	240	○	●	●	●	●	●	●	-	-	-	-	-	
Attelage crochet fixe (classique)	Contient la prise 13 broches Incompatible avec Prédiposition attelage (AQ11), avec Suppression de la traverse AR (feux AR inclus mais non montés - SY05) Versions électriques : se rapprocher du Service Après-Vente	AQ03	700	840	○	○	○	○	○	●	-	-	-	-	-	-	
Attelage crochet amovible (col de cygne)	Contient la prise 13 broches Versions électriques : se rapprocher du Service Après-Vente	AQ05	800	960	○	○	○	-	-	-	-	-	-	-	-	-	
Prédiposition attelage	Comprend faisceau uniquement. Rotule, barre, faisceau complémentaire et boîtier de servitude en accessoires. Versions électriques : se rapprocher du Service Après-Vente	AQ11	250	300	○	○	○	○	○	-	●	-	-	-	-	-	

○ Option ● Série - Indisponible

VEHICULES COMPLETS ET VEHICULES UTILITAIRES TRANSFORMES (VUT) - Options (4/12)

Pour les véhicules INCOMPLETS, veuillez vous reporter aux pages 45 à 51

		Codes Options	Prix HT	Prix TTC	THERMIQUE							ELECTRIQUE							
					Fourgon Tôlé	Fourgon Vitré	Cabine Appro	Plateau Ridelles simple cabine	Plateau Ridelles double cabine	VUT			Fourgon tôlé	Fourgon vitré	Fourgon semi-vitré	VUT			
										Benne Acier	Benne Traverse Alu	Caisse Grd Volume				Plateau ridelles	Benne Acier	Benne traverse Alu	
Options - Equipements techniques																			
Batterie renforcée (105 Ah)	Inclus dans Pack Transformation (JI01) De série sur fourgons tôlés Heavy Duty, fourgons vitrés, cabines approfondies et gamme transformable	BF02	100	120	○	●	●	●	●	●	●	●	-	-	-	-	-	-	-
Bonus Poids sur Versions électriques en 4.25T permettant de conduire avec un permis B	De série sur versions électriques 4.25T Indisponible sur versions électriques 3.5T	KG07	-	-									● (4.25T)	● (4.25T)	● (4.25T)	● (4.25T)	● (4.25T)	● (4.25T)	● (4.25T)
Bridage usine de la vitesse à 90 km/h maxi	De série sur 4.25T ATTENTION : il ne peut être désactivé	SB13	0	0									○	○	○	○	●	●	
Bridage usine de la vitesse à 90 km/h maxi	De série sur 4.25T ATTENTION : il ne peut être désactivé	SB13	-900	-1080	○	○	○	○	○	○	○	○	-	-	-	-	-	-	
Bridage usine de la vitesse à 100 km/h maxi	ATTENTION : il ne peut être désactivé	SB14	-700	-840	○	○	○	-	-	-	-	-	-	-	-	-	-	-	
Bridage usine de la vitesse à 110 km/h maxi	ATTENTION : il ne peut être désactivé	SB18	-500	-600	○	○	○	○	○	○	○	○	-	-	-	-	-	-	
Centrale de connexion pour transformation	Disponible sur Fourgons Tôlés De série sur fourgons vitrés, plateaux ridelles, bennes	JI01	250	300									○	●	●	●	●	●	
Faisceau électrique rallongé		KY06	50	60	-	-	-	-	-	-	-	●	-	-	-	-	-	-	
Suppression de la traverse AR (feux AR inclus mais non montés - pour transformation)	Incompatible avec Attelage crochet fixe (AQ03) De série sur caisse Grand Volume avec Hayon/Auvent/Capucine	SY05	100	120	-	-	-	-	-	-	●	●	-	-	-	-	-	-	
Kit de gonflage pneumatiques Fix&Go	De série Incompatible avec Pack Roue de secours (RS03), avec Packs Chantier (J6LM/J6LH/J6LJ/J6LK/J6LP/J6LN)	LV02	-	-	●	●	●	●	●	●	●	●	●	●	●	●	●	●	
Pneumatiques M+S 3PMSF	Disponible sur versions 3.5T, 3.5T Maxi et 4.25T Sur version 3.5T BVM6 : passage automatique en 16" Inclus dans Traction+ avec aide à la descente HDC (UF04) Inclus dans Packs Chantier (J6LM/J6LH/J6LJ/J6LK) Inclus dans Packs Chantier (J6LP/J6LN)	MI32	700	840	○	○	○	○	○	○	○	○	○	○	○	○	○	○	
Prédisposition Webasto sur réservoir	Incompatible avec Pack Hiver (KG12)	XY03	100	120	○	○	○	○	○	○	○	○	-	-	-	-	-	-	
Suppression de la cloison	De série sur plancher cabine Incompatible avec Airbags latéraux + Airbags rideaux (NF04), avec Prédisposition climatisation / chauffage arrière (NR01)	CA03	0	0	-	-	-	-	-	-	-	-	-	-	-	-	-	-	
Suspensions arrière bilame	De série sur 4.25T Indisponible sur fourgons tôlés L2H1 Inclus dans Packs Chantier (J6LH/J6LJ/J6LK) Fortement conseillé sur plateau ridelles	SE08	120	144	○	○	○	○	○	●	-	-	-	-	-	-	-	-	
Suspensions arrière bilame avec barre stabilisatrice	Incompatible avec Packs Chantier (J6LH/J6LJ/J6LK)	SE16	300	360	-	-	-	-	-	●	●	-	-	-	-	-	-	-	
Traction+ avec aide à la descente (HDC)	Disponible sur versions 3.5T, 3.5T maxi et 4.25T Sur version 3.5T BVM6 : passage automatique en 16" Contient : Pneumatiques M+S 3PMSF (MI32) Inclus dans Packs Chantier (J6LM/J6LH/J6LJ/J6LK) Inclus dans Packs Chantier (J6LP/J6LN)	UF04	950	1140	○	○	○	○	○	-	-	○	○	○	○	-	-	-	
Identification véhicule incomplet pour FOURGONS TOLES HEAVY DUTY THERMIQUES EXCLUSIVEMENT	Nécessité d'un COC étape 2 pour être immatriculé (Cf pages 14 & 15)	CJ07	0	0	●	-	-	-	-	-	-	-	-	-	-	-	-	-	
Stellantis CustomFit	Option à sélectionner uniquement en cas de commande de prestation d'aménagement effectuée dans le cadre du programme Stellantis CustomFit via Convertool	D3NT	0	0	○	-	-	-	-	-	-	-	-	-	-	-	-	-	

○ Option ● Série - Indisponible

VEHICULES COMPLETS ET VEHICULES UTILITAIRES TRANSFORMES (VUT) - Options (5/12)

Pour les véhicules INCOMPLETS, veuillez vous reporter aux pages 45 à 51

	Codes Options	Prix HT	Prix TTC	THERMIQUE							ELECTRIQUE					
				Fourgon Tôlé	Fourgon Vitré	Cabine Appro	Plateau Ridelles simple cabine	Plateau Ridelles double cabine	VUT			Fourgon tôlé	Fourgon vitré	Fourgon semi-vitré	VUT	
									Benne Acier	Benne Triverse Alu	Caisse Grd Volume				Plateau ridelles	Benne Acier
<p>Options - Pack</p> <p>FINITION PACK PREMIUM CONNECT FOURGONS et CAB APPRO THERMIQUES :</p> <ul style="list-style-type: none"> - Capteurs de pluie et de luminosité + commutation automatique des feux de route - Climatisation automatique - Double port USB - Projecteurs antibrouillard avec fonction cornering - Projecteurs Full LED - Système multimédia écran tactile 10" avec Apple CarPlay® et Android Auto™ sans fil + Navigation <p>ATTENTION - SELECTION OBLIGATOIRE DU PACK CAMERA PREMIUM BUFX (400 € HT) pour obtenir :</p> <ul style="list-style-type: none"> - Caméra de recul - se reflète dans l'écran 10" - Intérieur Techno - Rangement sous siège conducteur - Sellerie Premium - Volant et pommeau de levier de vitesse en cuir <p>FINITION PACK PREMIUM CONNECT GAMME TRANSFORMABLE THERMIQUE :</p> <ul style="list-style-type: none"> - Capteurs de pluie et de luminosité + commutation automatique des feux de route - Climatisation automatique - Double port USB - Projecteurs antibrouillard avec fonction cornering - Projecteurs Full LED - Système multimédia écran tactile 10" avec Apple CarPlay® et Android Auto™ sans fil + Navigation <p>ATTENTION - SELECTION OBLIGATOIRE DU PACK CABINE CONFORT BUFX (200 € HT) pour obtenir :</p> <ul style="list-style-type: none"> - Intérieur Techno - Rangement sous siège conducteur - Sellerie Premium - Volant et pommeau de levier de vitesse en cuir 	<p>Indisponible sur versions électriques Incompatible avec avec Pack Conduite Autonome de Niv. 2 (J6UX), avec Packs Easy Driving (J6VM/J6VP), avec Packs Style (J6VW/J6VY), avec Pack Techno 7" (ZJC8), avec Pack Techno Premium (J6MA), avec Packs Urbain (J6W3/J6W4)</p> <p>Liaison obligatoire : Pack Caméra Premium (BUFX)</p>	J6XK	2200	2640	○	○	○	-	-	-	-	-	-	-	-	
<p>Indisponible sur versions électriques Incompatible avec Packs Style (J6VW/J6VY), avec Pack Techno 7", avec Pack Techno Premium (J6MA), avec Packs Urbain (J6W3/J6W4), avec Packs Easy Driving (J6VM/J6VP)</p> <p>Liaison obligatoire : Pack Cabine Confort (BUFX)</p>	J6XK	2200	2640	-	-	-	○	○	○	○	○	-	-	-	-	

VEHICULES COMPLETS ET VEHICULES UTILITAIRES TRANSFORMES (VUT) - Options (7/12)

Pour les véhicules INCOMPLETS, veuillez vous reporter aux pages 45 à 51

	Codes Options	Prix HT	Prix TTC	THERMIQUE						ELECTRIQUE									
				Fourgon Tôlé	Fourgon Vitré	Cabine Appro	Plateau Ridelles simple cabine	Plateau Ridelles double cabine	VUT			Fourgon tôlé	Fourgon vitré	Fourgon semi-vitré	VUT				
									Benne Acier	Benne Triverse Alu	Caisse Grd Volume				Plateau ridelles	Benne Acier	Benne triverse Alu		
Options - Pack																			
Pack Cabine Confort : - Intérieur techno - Rangement sous siège conducteur - Volant et pommeau de levier de vitesses en cuir	BUFX	200	240	-	-	-	o	o	o	o	o	-	-	-	-	-	-	-	-
Pack Cabine Confort - BEV : - Accès et démarrage mains libres - Chargeur de téléphone sans fil - Double port USB	J6K9	550	660									-	-	-	o	o	o		
Pack Caméra Premium : - Caméra de recul - se reflète dans l'écran 5/7/10" - Intérieur techno - Rangement sous siège conducteur - Volant et pommeau de levier de vitesses en cuir	BUFX	400	480	o	o	o	-	-	-	-	-	-	-	-	-	-	-	-	-
Pack Caméra Premium avec Siège Conducteur sur suspensions : - Caméra de recul - se reflète dans l'écran 5/7/10" - Intérieur techno - Rangement sous siège conducteur - Siège Conducteurs sur suspensions - Volant et pommeau de levier de vitesses en cuir	RH16	250	300	o	o	-	-	-	-	-	-	-	-	-	-	-	-	-	-
Pack Caméra Premium - BEV : - Accès et démarrage mains libres - Caméra de recul - Chargeur de téléphone sans fil - Double port USB	J6LI	750	900									o	o	o	-	-	-	-	-
Pack Cargo - Longueurs L2/L3 : - Eclairage LED espace de chargement - Panneaux latéraux mi-hauteur en PVC - Ouverture des portes arrière à 270° - Prise 12V espace de chargement	J6K7	450	540	o	o	-	-	-	-	-	-	o	o	o	-	-	-	-	-
Pack Cargo - Longueur L4 : - Eclairage LED espace de chargement - Ouverture des portes arrière à 270° - Prise 12V espace de chargement	J6K8	350	420	o	-	-	-	-	-	-	-	o	-	-	-	-	-	-	-

o Option ● Série - Indisponible

VEHICULES COMPLETS ET VEHICULES UTILITAIRES TRANSFORMES (VUT) - Options (8/12)

Pour les véhicules INCOMPLETS, veuillez vous reporter aux pages 45 à 51

	Codes Options	Prix HT	Prix TTC	THERMIQUE						ELECTRIQUE							
				Fourgon Tôlé	Fourgon Vitré	Cabine Appro	Plateau Ridelles simple cabine	Plateau Ridelles double cabine	VUT			Fourgon tôlé	Fourgon vitré	Fourgon semi-vitré	VUT		
									Benne Acier	Benne Traverse Alu	Caisse Grd Volume				Benne Acier	Benne traverse Alu	
Options - Pack																	
Pack Chantier : - Pneumatiques M+S 3PMSF - Roue de secours / Support roue de secours - Traction+ avec aide à la descente (HDC)		Disponible sur fourgons L2H1 3.5T, sur versions "double cabine", et sur versions 4.25T Maxi Incompatible avec options individuelles contenues dans ce Pack (MI32 / RS03 / UF04) Incompatible avec Kit de gonflage Fix&Go (LV02)	J6LM	800	960	o	-	-	-	-	-	-	-	-	-	-	-
Pack Chantier : - Pneumatiques M+S 3PMSF - Roue de secours / Support roue de secours - Suspensions arrière bilame - Traction+ avec aide à la descente (HDC)		Disponible sur versions 3.5T Indisponible sur fourgons L2H1 Incompatible avec options individuelles contenues dans ce Pack (MI32 / RS03 / SE08 / UF04) Incompatible avec Kit de gonflage Fix&Go (LV02)	J6LH	1000	1200	o	o	o	-	-	-	-	-	-	-	-	-
Pack Chantier Maxi - gamme transformable : - Moulures noires sur les passages de roues (AV) - Pneumatiques M+S 3PMSF - Roue de secours / Support roue de secours - Suspensions arrière bilame - Traction+ avec aide à la descente (HDC)		Entraine : Projecteurs antibrouillard avec fonction cornering Disponible sur versions 3.5T Maxi uniquement Indisponible sur versions "double cabine" Incompatible avec Pack Premium Connect (J6XK), avec Packs Visibilité (J6MU/J6MV) Incompatible avec options individuelles contenues dans ce Pack (XX01 / MI32 / RS03 / SE08 / UF04) Incompatible avec Suspensions arrière bilame avec barre stabilisatrice (SE16), avec Kit de gonflage Fix&Go (LV02)	J6LJ	1150	1380	-	-	-	o	-	-	-	-	-	-	-	-
Pack Chantier Maxi - fourgons : - Moulures noires sur les passages de roues (AV et AR) - Pneumatiques M+S 3PMSF - Roue de secours / Support roue de secours - Suspensions arrière bilame - Traction+ avec aide à la descente (HDC)		Entraine : Projecteurs antibrouillard avec fonction cornering Disponible sur versions 3.5T Maxi uniquement Incompatible avec Pack Premium Connect (J6XK), avec Pack Style 2 (J6VY), avec Packs Visibilité (J6MU/J6MV) Incompatible avec options individuelles contenues dans ce Pack (XX03 / MI32 / RS03 / SE08 / UF04) Incompatible avec Kit de gonflage Fix&Go (LV02)	J6LK	1150	1380	o	o	o	-	-	-	-	-	-	-	-	-
Pack Chantier - BEV N2 : - Pneumatiques M+S 3PMSF - Roue de secours / Support roue de secours - Traction+ avec aide à la descente (HDC)		Disponible sur versions 4.25T BEV Incompatible avec options individuelles contenues dans ce Pack (MI32 / RS03 / UF04) Incompatible avec Kit de gonflage Fix&Go (LV02)	J6LM	500	600							o	o	o	o	-	-
Pack Chantier - Fourgons BEV : - Moulures noires sur les passages de roues (AV et AR) - Pneumatiques M+S 3PMSF - Roue de secours / Support roue de secours - Traction+ avec aide à la descente (HDC)		Disponible sur versions 3.5T Maxi Incompatible avec options individuelles contenues dans ce Pack (XX03 / MI32 / RS03 / UF04) Incompatible avec Packs Visibilité (J6MU/J6MV) Incompatible avec Kit de gonflage Fix&Go (LV02)	J6LP	650	780							o	o	o	-	-	-
Pack Chantier - Plateaux ridelles BEV : - Moulures noires sur les passages de roues (AV) - Pneumatiques M+S 3PMSF - Roue de secours / Support roue de secours - Traction+ avec aide à la descente (HDC)		Disponible sur versions 3.5T Maxi Incompatible avec options individuelles contenues dans ce Pack (XX01 / MI32 / RS03 / UF04) Incompatible avec Kit de gonflage Fix&Go (LV02)	J6LN	650	780									o	-	-	-

VEHICULES COMPLETS ET VEHICULES UTILITAIRES TRANSFORMES (VUT) - Options (9/12)

Pour les véhicules INCOMPLETS, veuillez vous reporter aux pages 45 à 51

Options - Pack	Codes Options	Prix HT	Prix TTC	THERMIQUE							ELECTRIQUE					
				Fourgon Tôlé	Fourgon Vitré	Cabine Appro	Plateau Ridelles simple cabine	Plateau Ridelles double cabine	VUT			Fourgon tôlé	Fourgon vitré	Fourgon semi-vitré	VUT	
									Benne Acier	Benne Traverse Alu	Caisse Grd Volume				Benne Acier	Benne traverse Alu
<p>Pack Conduite Autonome Niveau 2 :</p> <ul style="list-style-type: none"> - Accès et démarrage mains libres - Capteurs de pluie et de luminosité + commutation automatique des feux de route - Chargeur de téléphone sans fil - Climatisation automatique - Combiné numérique 7" - Double port USB - Frein de stationnement électrique - Pack Co-Driver (régulateur de vitesse adaptatif avec fonction Stop&Go, Assistant de conduite dans les embouteillages) - Prise 230V au tableau de bord - Projecteurs antibrouillard avec fonction cornering - Projecteurs FULL LED - Système multimédia écran tactile 10" avec Apple CarPlay® et Android Auto™ sans fil + Navigation <p>SELECTIONNER LE PACK CAMERA PREMIUM (BUFEX)</p> <p>Disponible sur fourgons tôlés et fourgons vitrés avec BVA8, en 3.5T et 3.5T Maxi</p> <p>Incompatible avec Pack Premium Connect (J6XK), avec Pack Cargo (J6K7/J6K8), avec Packs Easy Driving (J6VM/J6VP), avec Pack Hiver (KG12), avec Packs Mains Libres (J6LR/J6LT), avec Pack Style 2 Premium (J6VY), avec Pack Techno 7" (ZJC8), avec Pack Techno Premium (J6MA), avec Pack Urbain Premium (J6W3), avec Packs Visibilité (J6MU/J6MV)</p> <p>Incompatible avec 3ème clé avec télécommande (JA17)</p> <p>ATTENTION - IL FAUT SELECTIONNER LE PACK CAMERA PREMIUM BUFEX (400 € HT) pour obtenir :</p> <ul style="list-style-type: none"> - Caméra de recul - se reflète dans l'écran 10" - Intérieur Techno - Rangement sous siège conducteur - Sellerie Premium - Volant et pommeau de levier de vitesse en cuir 	J6UX	3500	4200	○	○	○	-	-	-	-	-	-	-	-	-	
<p>Pack Conduite Autonome Niveau 2 - BEV :</p> <ul style="list-style-type: none"> - Accès et démarrage mains libres - Caméra de recul - se reflète dans l'écran 10" - Capteurs de pluie et de luminosité + commutation automatique des feux de route - Chargeur de téléphone sans fil - Double port USB - Intérieur Techno - Pack Co-Driver (régulateur de vitesse adaptatif avec fonction Stop&Go, Assistant de conduite dans les embouteillages) - Prise 230V au tableau de bord - Projecteurs antibrouillard avec fonction cornering - Projecteurs FULL LED - Rangement sous siège conducteur - Système multimédia écran tactile 10" avec Apple CarPlay® et Android Auto™ sans fil + Navigation - Volant et pommeau de levier de vitesse en cuir <p>Incompatible avec Pack Caméra Premium (J6LI), avec Packs Urbain Premium (J6W3/J6W4), avec Pack Style 2 Premium (J6VY), avec Pack Visibilité Premium (J6MV)</p>	J6L3	2900	3480							○	○	○	-	-	-	

VEHICULES COMPLETS ET VEHICULES UTILITAIRES TRANSFORMES (VUT) - Options (11/12)

Pour les véhicules INCOMPLETS, veuillez vous reporter aux pages 45 à 51

	Codes Options	Prix HT	Prix TTC	THERMIQUE						ELECTRIQUE									
				Fourgon Tôlé	Fourgon Vitré	Cabine Appro	Plateau Ridelles simple cabine	Plateau Ridelles double cabine	VUT			Fourgon tôlé	Fourgon vitré	Fourgon semi-vitré	VUT				
									Benne Acier	Benne Traverse Alu	Caisse Grd Volume				Plateau ridelles	Benne Acier	Benne traverse Alu		
Options - Pack																			
Pack Mains libres et Boite à gants centrale : - Accès et démarrage mains libres - Frein de stationnement électrique - Boite à gants centrale				SELECTIONNER LE PACK CAMERA PREMIUM OU LE PACK CABINE CONFORT (BUFEX)															
	J6LT	450	540	○	○	○	○	○	○	○	○	○	○	○	○	○	○	○	○
				Incompatible avec Pack Hiver avec Boite à gants centrale (KG12), avec Pack Caméra Premium avec Siège Conducteur sur suspension (RH16) Incompatible avec 3ème clé avec télécommande (JA17), avec Airbags latéraux+airbags rideaux (NF04), avec Suppression cloison (PX23), avec Prédiposition climatisation / chauffage arrière (NR01)															
Pack Roue de secours : - Roue de secours - Support roue de secours				Inclus dans Packs Chantier (J6LM/J6LH/J6LJ/J6LK) Inclus dans Packs Chantier (J6LN/J6LP) Incompatible avec Kit de gonflage Fix&Go (LV02)															
	RS03	200	240	○	○	○	○	○	○	○	○	○	○	○	○	○	○	○	○
				Inclus dans Packs Chantier (J6LM/J6LH/J6LJ/J6LK) Inclus dans Packs Chantier (J6LN/J6LP) Incompatible avec Kit de gonflage Fix&Go (LV02)															
Pack Sécurité : - Alarme périmétrique - Super verrouillage				Inclus dans Packs Chantier (J6LM/J6LH/J6LJ/J6LK) Inclus dans Packs Chantier (J6LN/J6LP) Incompatible avec Kit de gonflage Fix&Go (LV02)															
	WC05	400	480	○	○	○	○	○	○	○	○	○	○	○	○	○	○	○	○
				Inclus dans Packs Chantier (J6LM/J6LH/J6LJ/J6LK) Inclus dans Packs Chantier (J6LN/J6LP) Incompatible avec Kit de gonflage Fix&Go (LV02)															
Pack Style 1 Premium : - Pare-choc avant peint couleur carrosserie - Jantes alliage 16" Diamant noir - Assistance parking 360° - Détection des angles morts (BSA) et d'obstacles arrière (RCP) - Rétroviseur central numérique - Rétroviseurs extérieurs rabattables électriquement - Capteurs de pluie et de luminosité + commutation automatique des feux de route - Projecteurs antibrouillard avec fonction cornering - Projecteurs Full LED				SELECTIONNER LE PACK CAMERA PREMIUM (BUFEX)															
	J6VW	2300	2760	○	○	○	-	-	-	-	-	-	-	-	-	-	-	-	
				Disponible sur versions 3.5T 140 ch BVM Incompatible avec Pack Premium Connect (J6XK), avec Packs Urbain (J6W3/J6W4), avec Pack Easy Driving (J6VM/J6VP) Incompatible avec Enjoliveurs de roues acier 15" (ZIAT) Indisponible avec les Teintes Spéciales (E0xx)															
Pack Style 2 Premium : - Pare-choc avant peint couleur carrosserie - Jantes alliage 16" Diamant noir - Assistance parking 360° - Détection des angles morts (BSA) et d'obstacles arrière (RCP) - Rétroviseur central numérique - Rétroviseurs extérieurs rabattables électriquement - Capteurs de pluie et de luminosité + commutation automatique des feux de route - Projecteurs antibrouillard avec fonction cornering - Projecteurs Full LED				SELECTIONNER LE PACK CAMERA PREMIUM (BUFEX)															
	J6VY	2300	2760	○	○	○	-	-	-	-	-	-	-	-	-	-	-	-	
				Disponible sur versions 3.5T BVA et Maxi 3.5T Incompatible avec Pack Premium Connect (J6XK), avec Packs Urbain (J6W3/J6W4), avec Packs Easy Driving (J6VM/J6VP) Incompatible avec Enjoliveurs de roues acier 16" (ZIAV) Indisponible avec les Teintes Spéciales (E0xx)															

VEHICULES INCOMPLETS - Options (1/7)

Pour les véhicules COMPLETS / VUT, veuillez vous reporter aux pages 33 à 44

		THERMIQUE							
		Codes Options	Prix HT	Prix TTC	Châssis Cabine	Châssis Double Cabine	Plancher Cabine	Cabine motrice	Châssis cabine ELECTRIQUE
Options - Confort et fonctionnalité									
3ème clé avec télécommande	Incompatible avec Pack Hiver et Boite à gants centrale (KG12), Packs Mains Libres (J6LR/J6LT) Incompatible avec Pack Premium Connect BEV (J6L0), avec Pack Cabine Confort BEV (J6K9) Incompatible avec Télécommande multifonctions (CY10)	JA17	90	108	○	○	○	○	○
ATTENTION : option dédiée aux carrossiers pour aménagement									
Prédisposition climatisation / chauffage arrière	SELECTIONNER L'INTERIEUR BUFX ou TJFZ	NR01	450	540	○	-	○	○	-
Télécommande multifonctions	Contient : Pack Transformation, Suppression cloison Incompatible avec 3ème clé avec télécommande (JA17)	CY10	50	60	○	-	-	○	○
Options - Habitacle intérieur									
Capucine de rangement	De série sur 4.25T De série sur versions "double cabine" Inclus dans Chronotachygraphe (HC09), dans Airbags latéraux+airbags rideaux (NF04)	JO01	100	120	○	●	○	○	○
Options - Sièges									
Banquette biplace "EAT & WORK"	SELECTIONNER L'INTERIEUR BUFX Incompatible avec Sellerie en T.E.P. (TJFZ) Incompatible avec Airbags latéraux+airbags rideaux (NF04), avec Siège passager individuel avec réglage du support lombaire et de la hauteur et accoudoir (WM08)	WM21	150	180	○	○	○	○	○
Siège passager individuel avec réglage du support lombaire et de la hauteur et accoudoir	Incompatible avec Sellerie en T.E.P. (TJFZ) Incompatible avec Banquette biplace "EAT & WORK" (WM21) Inclus dans Airbags latéraux + airbags rideaux (NF04)	WM08	90	108	○	○	○	○	○
Sellerie en tissu crêpe noir + appuie-tête plein	De série sur versions thermiques	BTFX	-	-	●	●	●	●	-
Sellerie Premium en tissu crêpe noir avec nouveau graphique du dossier + double surpiques argentées + appuie-tête plein en tissu	De série sur versions électriques	BUFX	-	-					●
Sellerie en T.E.P. (simili cuir)	Incompatible avec Pack Premium Connect (J6XK), avec Packs Mains Libres (J6LR/J6LT), avec Pack Hiver et Boite à gants centrale (KG12) Incompatible avec Airbags latéraux + airbags rideaux (NF04), avec Banquette biplace "EAT&WORK" (WM21), avec Siège passager individuel avec réglage du support lombaire et de la hauteur et accoudoir (WM08)	TJFZ	190	228	○	○	○	○	○

VEHICULES INCOMPLETS - Options (2/7)

Pour les véhicules COMPLETS / VUT, veuillez vous reporter aux pages 33 à 44

		THERMIQUE							
		Codes Options	Prix HT	Prix TTC	Châssis Cabine	Châssis Double Cabine	Plancher Cabine	Cabine motrice	Châssis cabine ELECTRIQUE
Options - Sécurité / Aides à la conduite									
Airbag passager	120 litres avec la banquette biplace 90 litres avec le siège passager individuel SELECTIONNER L'INTERIEUR BUFX	NN01	-	-	●	●	●	●	●
Airbags latéraux + airbags rideaux ATTENTION : entraine le siège passager individuel	Contient : Capucine de rangement, Siège passager individuel avec réglage du support lombaire et de la hauteur et accoudoir Incompatible avec Banquette biplace EAT&WORK (WM21), avec Sellerie en T.E.P. (TJFZ)	NF04	600	720	○	-	-	-	-
Chronotachygraphe	De série sur 4.25T Contient : Capucine de rangement (JO01)	HC09	700	840	○	○	○	○	○
Options - Système audio et Communication									
Antenne intégrée dans le rétroviseur extérieur	Incompatible avec Pack Cabine Confort BEV (J6K9)	AT22	200	240					○
Antenne intégrée dans le rétroviseur extérieur	Inclus Pack Techno 7" (ZJC8), pour duplication optimale de la caméra de recul après transformation	AT22	650	780	○	○	○	○	-
Options - Equipements extérieurs									
Bavettes AV		PE01	50	60	○	○	○	-	-
Enjoliveurs de roues acier 15"	Disponible sur 3.5T BVM6	ZIAT	100	120	○	-	○	○	-
Enjoliveurs de roues acier 16"	Disponible sur 3.5T BVA8, 3.5T maxi, 4.25T Maxi	ZIAV	100	120	○	○	○	○	-
Feux de signalisation latéraux	Obligatoire pour les véhicules d'une longueur > 6,00m De série sur châssis cabine L4, châssis double cabine L3 et L4, plancher cabine L4	FE09	150	180	○	●	○	-	○
Moulures noires sur les passages de roues (AV)	Entraine : Projecteurs antibrouillard avec fonction cornering De série sur versions "double cabine" De série sur versions 4.25T Disponible sur versions 3.5T maxi Incompatible avec Pack Premium Connect (J6XK), avec Pack Chantier (J6LJ) Incompatible avec Pack Chantier (J6LN)	XX01	100	120	○	●	○	-	○
Rétroviseurs extérieurs gabarit 2.35 m	Incompatible avec Pack Urbain (J6LX)	RX05	150	180	○	○	○	○	○
Options - Equipements extérieurs									
Alternateur renforcé (220 A)	Inclus dans Pack Transformation (JI01) De série sur châssis cabine, châssis double cabine, plancher cabine Incompatible avec Pack Hiver (KG12)	BQ01	200	240	●	●	●	-	-
Attelage crochet fixe (classique)	Contient la prise 13 broches Incompatible avec Prédiposition attelage (AQ11), avec Suppression de la traverse AR (feux AR inclus mais non montés - SY05) Versions électriques : se rapprocher du Service Après-Vente	AQ03	700	840	○	○	○	-	-
Prédiposition attelage	Comprend faisceau uniquement. Rotule, barre, faisceau complémentaire et boîtier de servitude en accessoires. Versions électriques : se rapprocher du Service Après-Vente	AQ11	250	300	○	○	○	-	-

○ Option ● Série - Indisponible

VEHICULES INCOMPLETS - Options (3/7)

Pour les véhicules COMPLETS / VUT, veuillez vous reporter aux pages 33 à 44

		THERMIQUE							
		Codes Options	Prix HT	Prix TTC	Châssis Cabine	Châssis Double Cabine	Plancher Cabine	Cabine motrice	Châssis cabine ELECTRIQUE
Options - Equipements techniques									
Batterie renforcée (105 Ah)	Inclus dans Pack Transformation (JI01) De série sur châssis cabine, châssis double cabine, plancher cabine	BF02	100	120	●	●	●	-	-
Bonus Poids sur Versions électriques en 4.25T permettant de conduire avec un permis B	De série sur versions électriques 4.25T Indisponible sur versions électriques 3.5T	KG07	-	-					● (4.25T)
Bridage usine de la vitesse à 90 km/h maxi	De série sur 4.25T ATTENTION : il ne peut être désactivé	SB13	0	0					○
Bridage usine de la vitesse à 90 km/h maxi	De série sur 4.25T ATTENTION : il ne peut être désactivé	SB13	-900	-1080	○	○	○	○	-
Bridage usine de la vitesse à 100 km/h maxi	ATTENTION : il ne peut être désactivé	SB14	-700	-840	○	○	○	○	-
Bridage usine de la vitesse à 110 km/h maxi	ATTENTION : il ne peut être désactivé	SB18	-500	-600	○	○	○	○	-
Centrale de connexion pour transformation	De série sur châssis cabine	JI01	-	-					●
Faisceau électrique rallongé		KY06	50	60	○	○	○	○	○
Suppression de la traverse AR (feux AR inclus mais non montés - pour transformation)	Incompatible avec Attelage crochet fixe (AQ03)	SY05	100	120	○	○	○	○	○
Kit de gonflage pneumatiques Fix&Go	De série Incompatible avec Pack Roue de secours (RS03), avec Packs Chantier (J6LM/J6LH/J6LJ/J6LN)	LV02	-	-	●	●	●	●	●
Pneumatiques M+S 3PMSF	Disponible sur versions 3.5T, 3.5T Maxi et 4.25T Sur version 3.5T BVM6 : passage automatique en 16" Inclus dans Traction+ avec aide à la descente HDC (UF04) Inclus dans Packs Chantier (J6LM/J6LH/J6LJ) Inclus dans Pack Chantier (J6LN)	MI32	700	840	○	○	○	○	○
Prédisposition Webasto sur réservoir	Incompatible avec Pack Hiver (KG12)	XY03	100	120	○	○	○	○	-
Suppression de la cloison	De série sur plancher cabine Incompatible avec Airbags latéraux + Airbags rideaux (NF04), avec Prédisposition climatisation / chauffage arrière (NR01)	CA03	0	0	○	-	●	○	○
Suspensions arrière bilame	De série sur 4.25T Incluses dans Packs Chantier (J6LH/J6LJ)	SE08	120	144	○	○	○	-	-
Suspensions arrière bilame avec barre stabilisatrice	Incompatible avec Packs Chantier (J6LH/J6LJ)	SE16	300	360	○	○	○	-	-
Traction+ avec aide à la descente (HDC)	Disponible sur versions 3.5T, 3.5T Maxi et 4.25T Sur version 3.5T BVM6 : passage automatique en 16" Contient : Pneumatiques M+S 3PMSF (MI32) Inclus dans Packs Chantier (J6LM/J6LH/J6LJ) Inclus dans Pack Chantier (J6LN)	UF04	950	1140	○	○	○	-	○

○ Option ● Série - Indisponible

VEHICULES INCOMPLETS - Options (4/7)

Pour les véhicules COMPLETS / VUT, veuillez vous reporter aux pages 33 à 44

		THERMIQUE												
Options	Prix HT	Prix TTC	Châssis Cabine	Châssis Double Cabine	Plancher Cabine	Cabine motrice	Châssis cabine ELECTRIQUE							
<p>Options - Pack</p> <p>FINITION PACK PREMIUM CONNECT GAMME TRANSFORMABLE THERMIQUE :</p> <ul style="list-style-type: none"> - Capteurs de pluie et de luminosité + commutation automatique des feux de route - Climatisation automatique - Double port USB - Projecteurs antibrouillard avec fonction cornering - Projecteurs Full LED - Système multimédia écran tactile 10" avec Apple CarPlay® et Android Auto™ sans fil + Navigation <p>ATTENTION - SELECTION OBLIGATOIRE DU PACK CABINE CONFORT BUFX (200 € HT) pour obtenir :</p> <ul style="list-style-type: none"> - Intérieur Techno - Rangement sous siège conducteur - Sellerie Premium - Volant et pommeau de levier de vitesse en cuir 			<p>SELECTION OBLIGATOIRE DU PACK CABINE CONFORT (BUFX)</p> <p>Indisponible sur versions électriques Incompatible avec Pack Techno 7", avec Pack Techno Premium (J6MA)</p> <p>Liaison obligatoire : Pack Cabine Confort (BUFX)</p>				<p>J6XK</p>	<p>2200</p>	<p>2640</p>	<p>○</p>	<p>○</p>	<p>○</p>	<p>-</p>	<p>-</p>
<p>FINITION PACK PREMIUM CONNECT GAMME TRANSFORMABLE ELECTRIQUE :</p> <ul style="list-style-type: none"> - Accès et démarrage mains libres - Boite à gants centrale - Chargeur de téléphone sans fil - Double port USB - Intérieur Techno - Rangement sous siège conducteur - Système multimédia écran tactile 10" avec Apple CarPlay® et Android Auto™ sans fil + Navigation - Volant et pommeau de levier de vitesse en cuir 			<p>Incompatible avec Pack Cabine Confort BEV (J6K9) Incompatible avec 3ème clé avec télécommande (JA17)</p>				<p>J6L0</p>	<p>1350</p>	<p>1620</p>					<p>○</p>

VEHICULES INCOMPLETS - Options (5/7)

Pour les véhicules COMPLETS / VUT, veuillez vous reporter aux pages 33 à 44

		THERMIQUE						
	Codes Options	Prix HT	Prix TTC	Châssis Cabine	Châssis Double Cabine	Plancher Cabine	Cabine motrice	Châssis cabine ELECTRIQUE
Options - Pack								
Pack Cabine Confort : - Intérieur techno - Rangement sous siège conducteur - Volant et pommeau de levier de vitesses en cuir	BUFX	200	240	○	○	○	○	-
Pack Cabine Confort - BEV : - Accès et démarrage mains libres - Chargeur de téléphone sans fil - Double port USB	J6K9	550	660					○
Pack Chantier : - Pneumatiques M+S 3PMSF - Roue de secours / Support roue de secours - Traction+ avec aide à la descente (HDC)	J6LM	800	960	○	○	○	-	-
Pack Chantier : - Pneumatiques M+S 3PMSF - Roue de secours / Support roue de secours - Suspensions arrière bilame - Traction+ avec aide à la descente (HDC)	J6LH	1000	1200	○	-	○	-	-
Pack Chantier Maxi - gamme transformable : - Moulures noires sur les passages de roues (AV) - Pneumatiques M+S 3PMSF - Roue de secours / Support roue de secours - Suspensions arrière bilame - Traction+ avec aide à la descente (HDC)	J6LJ	1150	1380	○	-	○	-	-
Pack Chantier - BEV N2 : - Pneumatiques M+S 3PMSF - Roue de secours / Support roue de secours - Traction+ avec aide à la descente (HDC)	J6LM	500	600					○
Pack Chantier - BEV : - Moulures noires sur les passages de roues (AV) - Pneumatiques M+S 3PMSF - Roue de secours / Support roue de secours - Traction+ avec aide à la descente (HDC)	J6LN	650	780					○

VEHICULES INCOMPLETS - Options (6/7)

Pour les véhicules COMPLETS / VUT, veuillez vous reporter aux pages 33 à 44

	Codes Options	Prix HT	Prix TTC	THERMIQUE				Châssis cabine ELECTRIQUE
				Châssis Cabine	Châssis Double Cabine	Plancher Cabine	Cabine motrice	
Options - Pack								
Pack Hiver - BEV : - Pare-brise chauffant - Siège conducteur chauffant	J6LV	400	480					○
Pack Hiver et Boite à gants centrale : - Pare-brise chauffant - Siège conducteur chauffant - Chauffage Webasto programmable* - Accès et démarrage mains libres - Frein de stationnement électrique - Boite à gants centrale								
ATTENTION - IL FAUT SELECTIONNER L'INTERIEUR BUFX (400 € HT ou 200 € HT) pour obtenir : - Caméra de recul (seulement sur fourgons tôlés et vitrés) - Intérieur Techno - Rangement sous siège conducteur - Sellerie Premium - Volant et pommeau de levier de vitesse en cuir	KG12	1700	2040	○	○	○	-	-
Pack Mains libres et prise 230V : - Accès et démarrage mains libres - Frein de stationnement électrique - Prise 230V au tableau de bord	J6LR	500	600	○	○	○	-	-
Pack Mains libres et Boite à gants centrale : - Accès et démarrage mains libres - Frein de stationnement électrique - Boite à gants centrale	J6LT	450	540	○	○	○	-	-
Pack Roue de secours : - Roue de secours - Support roue de secours	RS03	200	240	○	○	○	○	○
Pack Sécurité : - Alarme périmétrique - Super verrouillage	WC05	400	480	○	○	○	○	○

○ Option ● Série - Indisponible







VEHICULES INCOMPLETS - Options (7/7)

Pour les véhicules COMPLETS / VUT, veuillez vous reporter aux pages 33 à 44

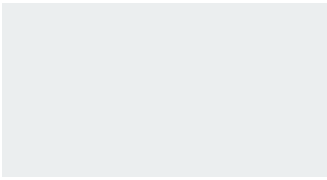



		THERMIQUE							
		Codes Options	Prix HT	Prix TTC	Châssis Cabine	Châssis Double Cabine	Plancher Cabine	Cabine motrice	Châssis cabine ELECTRIQUE
Options - Pack									
Pack Techno 7" :									
- Double port USB									
- Système multimédia écran tactile 7" avec Apple CarPlay® et Android Auto™ sans fil		ZJC8	450	540	○	○	○	-	-
Pack Techno Premium :									
- Chargeur de téléphone sans fil									
- Climatisation automatique									
- Combiné numérique 7"									
- Double Port USB									
- Système multimédia écran tactile 10" avec Apple CarPlay® et Android Auto™ sans fil + Navigation		J6MA	1650	1980	○	○	○	-	-
Pack Transformation :									
- Centrale de connexion pour transformation									
- Alternateur renforcé (220 A)									
- Batterie renforcée (105 Ah)		J101	350	420	●	●	●	●	-
Pack Urbain - Châssis :									
- Rétroviseur central numérique									
- Rétroviseurs extérieurs rabattables électriquement		J6LX	600	720	○	○	○	○	○
Pack Visibilité :									
- Capteurs de pluie et de luminosité + commutation automatique des feux de route									
- Projecteurs antibrouillard avec fonction cornering		J6MU	250	300	○	○	○	○	○
Pack Visibilité Premium :									
- Capteurs de pluie et de luminosité + commutation automatique des feux de route									
- Projecteurs antibrouillard avec fonction cornering									
- Projecteurs Full LED		J6MV	750	900	○	○	○	○	○

○ Option ● Série - Indisponible

TEINTES (1/4)

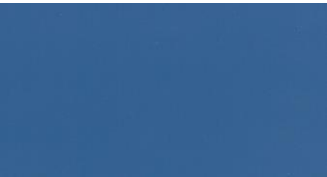
			Code	Tarif HT	Tarif TTC
TEINTES PASTEL		Blanc Icy	P0PR	Gratuit	Gratuit
		Gris Thunder	P02B	700 €	840 €
		Gris Expédition	P04K	700 €	840 €
TEINTES MÉTALLISÉES (prévoir un délai supplémentaire de 12 semaines minimum)		Gris Acier	M0F4	700 €	840 €
		Gris Fer	M0ZW		
		Gris Graphito	M0E9		

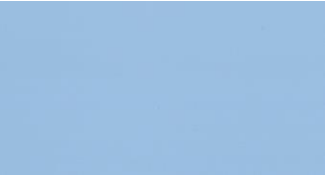
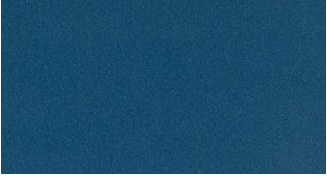





TEINTES (2/4)

			Code	Tarif HT	Tarif TTC
<p>TEINTES SPÉCIALES (prévoir un délai supplémentaire de 12 semaines minimum)</p> <p><u>La production usine se déclenche avec un lot minimum de 7 véhicules de la même couleur et de même longueur. Dès lors que votre commande n'atteint pas cette quantité, aucun délai ne peut vous être communiqué</u></p>		Bleu distant RAL 5023	E0QD	800 €	960 €
		Bleu Impérial	E04P		
		Bleu Mundo	E05X		
		Bleu Storm	E03M		
		Bleu Ultramarine RAL 5002	E0GC		
		Gris Aluminium	E0ZR		

TEINTES (3/4)

		Code	Tarif HT	Tarif TTC
<p>TEINTES SPÉCIALES (prévoir un délai supplémentaire de 12 semaines minimum)</p> <p><u>La production usine se déclenche avec un lot minimum de 7 véhicules de la même couleur et de même longueur. Dès lors que votre commande n'atteint pas cette quantité, aucun délai ne peut vous être communiqué</u></p>		Gris Amazon	800 €	960 €
		Gris foncé RAL 7021		
		Jaune Genet (DHL) RAL 1032		
		Jaune PTT		
		Jaune Soufre RAL 1016		
		Marron (UPS)		

TEINTES (4/4)

		Code	Tarif HT	Tarif TTC
<p>TEINTES SPÉCIALES (prévoir un délai supplémentaire de 12 semaines minimum)</p> <p><u>La production usine se déclenche avec un lot minimum de 7 véhicules de la même couleur et de même longueur. Dès lors que votre commande n'atteint pas cette quantité, aucun délai ne peut vous être communiqué</u></p>		Orange Batic	800 €	960 €
		Orange RAL 2011		
		Rouge Feu RAL 3000		
		Rouge Tiziano		
		Vert RAL 6018		
		Vert Mousse RAL 6005		

PRINCIPALES CARACTÉRISTIQUES TECHNIQUES – FOURGONS

MOTORISATIONS	2,2 l H3-POWER 120 ch S&S	2,2 l H3-POWER 140 ch S&S	2,2 l H3-POWER 180 ch S&S
Boîte de vitesse	BVM6	BVM6 ou BVA8	BVM6 ou BVA8
Cylindrée (cm ³)	2 184		
Puissance maxi CEE : kW (ch) à trs/mn	88 (120) à 3 500 tr/min	103 (140) à 3 500 tr/min	132 (180) à 3 500 tr/min
Couple maxi CEE : Nm à trs/mn	320 à 1 400 tr/min	350 à 1 400 tr/min (BVM6) 380 à 1 400 tr/min (BVA8)	380 à 1 500 tr/min (BVM6) 450 à 1 500 tr/min (BVA8)
Direction	Direction assistée électrique à pignon et crémaillère, avec adaptation de l'effort de braquage et de la consommation d'énergie à la vitesse du véhicule		
Diamètre de braquage (m)	12,50 (L2) / 14,30 (L3) / 15,30 (L4)		
PERFORMANCES & CONSOMMATIONS			
Vitesse maxi sur circuit (km/h)	143 -148	148 -156 (90 sur version 4.25T)	156 -165 (90 sur version 4.25T)
Capacité réservoir (litres)	90		
Capacité réservoir ADBLue (litres)	19		
Consommations mixtes (l/100 km)	7,3 - 8,4	7,2 - 9,5 (BVM6) 8,1 - 9,6 (BVA8)	7,8 - 8,9 (BVM6) 8,5 -10,0 (BVA8)
Emissions mixtes (g/km)	192 - 220	189 - 250 (BVM6) 213 - 252 (BVA8)	204 - 234 (BVM6) 224 - 263 (BVA8)
MASSES			
Masse à vide (kg)	De 2 000 à 2 210		
Masse totale autorisée en charge (kg)	3 000 / 3 300 / 3 500 / 4 250		
Charge utile (kg)	De 975 à 2 095		
Masse maximale remorquable non freinée / freinée (kg)	750 / De 2 250 à 3 000		
DIMENSIONS			
Empattement (mm)	3 450 (L2) / 4 035 (L3 et L4)		
Longueur (mm)	5 413 (L2) / 5 998 (L3) / 6 363 (L4)		
Largeur hors rétroviseurs (mm)	2 050		
Hauteur à vide (mm)	2 254 (H1) / 2 522 (H2) / 2 760 (H3)		
Longueur utile (mm)	3 120 (L2) / 3 705 (L3) / 4 070 (L4)		
Largeur utile (mm)	1 870		
Largeur entre passage des roues (mm)	1 422		
Hauteur utile (mm)	1 662 (H1) / 1 932 (H2) / 2 172 (H3)		
Volume utile (m ³)	10,0 / 11,5 / 13,0 / 15,0 / 17,0		
Largeur x hauteur porte AR (mm)	1 562 x 1 520 (H1) / 1 790 (H2) / 2 030 (H3)		
Largeur x hauteur porte latérale (mm)	1 250 x 1 485 (H1) / 1 755 (H2 et H3)		
Seuil de chargement à vide (mm)	531 – 579 / 582 – 609 (version Maxi)		
Nombre d'Euro-palettes	4 (L2) / 4 - 5 (L3) / 5 (L4)		

Caractéristiques extraites des données d'homologation définitives.

Se reporter aux données techniques de la version vendue disponibles dans le cahier technique complet.

